

**Дополнение к выпуску 1  
«Спутниковые системы связи и вещания 2021»:**

*Перспективные проекты  
систем связи и вещания*

*Спутниковые платформы*

## Содержание

### Раздел 1

#### Системы фиксированной спутниковой связи, вещания и передачи данных

1.1. Системы с ИСЗ на геостационарных орбитах.....	8
1.1.1. Глобальные системы	
1.1.1.1. Система компании Intelsat (Люксембург и США)	
1.1.1.2. Система компании SES (Люксембург)	
1.1.1.3. Система компании Eutelsat Communications (Франция)	
1.1.2. Региональные системы.....	-
1.1.2.1. Австралия-Азия	
Trust and Investment, Китай, и компания GE Capital, США	
1.1.2.1.2. Система компании Measat Global (Малайзия)	
1.1.2.1.3. Система компании Telkomsat (Индонезия)	
1.1.2.1.4. Система компании Indosat Ooredoo (Индонезия)	
1.1.2.1.5. Спутник BRISAT (Индонезия)	
1.1.2.1.6. Система компании PSN (Индонезия)	
1.1.2.1.7. <sup>CD</sup> Проект спутника SATRIA консорциума Satelit Nusantara Tiga (Индонезия) .....	-
1.1.2.2. Австралия – Новая Зеландия и Океания .....	9
1.1.2.2.1. Система компании Singtel Optus (компания Singapore Telecommunications, Сингапур)	
1.1.2.2.2. Система компании Kacific (Сингапур)	
1.1.2.2.3. <sup>CD</sup> Проект системы компании Foxtel Management (Австралия) .....	-
1.1.2.2.4. <sup>CD</sup> Проект системы Jabiru компании NewSat (Австралия) .....	-
1.1.2.3. Азия	
1.1.2.3.1. Система компании China Satellite Communications (Китай)	
1.1.2.3.2. Система компании Thaicom (Таиланд)	
1.1.2.3.3. Система компаний Singapore Telecom и Chunghwa Telecom (Сингапур и Тайвань)	
1.1.2.3.4. Система компании Asia Broadcast Satellite (Китай)	
1.1.2.3.5. Система Coms (Республика Корея)	
1.1.2.3.6. Система компании SupremeSat (Шри Ланка)	
1.1.2.4. Азия-Африка .....	10
1.1.2.4.1. Система организации Arabsat	
1.1.2.4.2. Система компании Egyptian Satellite (Арабская Республика Египет)	
1.1.2.4.3. Система компании Es'hailSat (Катар)	
1.1.2.4.4. <sup>CD</sup> Проект системы NexStar компании Anigra (Индия) .....	-
1.1.2.4.5. <sup>CD</sup> Проект спутника GISAT-1 (Каймановы острова) .....	11
1.1.2.5. Америка .....	12
1.1.2.5.1. Система компании Embratel Star One (Бразилия)	
1.1.2.5.2. Система компании Telesat Canada (Канада)	
1.1.2.5.3. Система компании DirecTV (США)	
1.1.2.5.4. Система компании EchoStar (США)	
1.1.2.5.5. Система компании Horizons Satellite (компания Sky Perfect Jsat и Intelsat)	
1.1.2.5.6. Система компании ViaSat (США)	
1.1.2.5.7. Система компании Ciel Satellite Communications (Канада)	
1.1.2.5.8. Система компании QuetzSat (Мексика)	
1.1.2.5.9. Система компании Ar-Sat (Аргентина)	
1.1.2.5.10. <sup>CD</sup> . Проект системы компании Astranis (США).....	-
1.1.2.6. Европа .....	-
1.1.2.6.1. Система компании Telenor Satellite Broadcasting (Норвегия)	
1.1.2.6.2. Система Athena-Fidus (Италия и Франция)	
1.1.2.6.3. Система компании Bulgaria Sat (Болгария)	
1.1.2.6.4. <sup>CD</sup> Проект системы компании OverHorizon (Швеция, США и Кипр) .....	-
1.1.2.6.5. <sup>CD</sup> Проект системы компании Ovzon (Швеция – США) .....	13
1.1.2.6.6. <sup>CD</sup> Проект системы компании GapSat (Великобритания) .....	-
1.1.2.7. Европа-Азия	
1.1.2.7.1. Система компании Spacecom (Израиль)	

1.1.2.7.2. Система компании <i>Turksat Satellite Communications &amp; Management</i> (Турция)	
1.1.2.8. Европа-Азия-Африка	
1.1.2.8.1. Система компании <i>Rascom-Star</i> (Ливия, Нигерия и др.)	
1.1.2.8.2. Спутник АМС-14 министерства обороны США	
1.1.2.9. Европа-Америка-Африка	
1.1.2.9.1. Система компании <i>Hispasat Group</i> (Испания)	
1.1.2.9.1.1. Система компании <i>Hispasat</i> (Испания)	
1.1.2.9.1.2. Система компании <i>Hispamar</i> (Испания - Бразилия)	
1.1.2.9.2. Система компании <i>Xtar</i> (США - Испания)	
1.1.2.10. Африка	
1.1.2.10.1. Система компании <i>New Dawn Satellite</i>	
1.1.2.11. <sup>CD</sup> Америка-Австралия.....	14
1.1.2.11.1. <sup>CD</sup> Проект системы компании <i>Northpoint Technology</i> (США) .....	-
1.1.3. Национальные системы.....	-
1.1.3.1. Австралия	
1.1.3.1.1. Система министерства обороны	
1.1.3.1.2. Система компании <i>NBN</i>	
1.1.3.2. Азербайджан	
1.1.3.2.1. Система <i>Azersat</i>	
1.1.3.3. Алжир	
1.1.3.3.1. Система <i>Alcomsat</i>	
1.1.3.4. <sup>CD</sup> Ангола.....	-
1.1.3.4.1. <sup>CD</sup> Проект системы <i>Angosat</i> .....	-
1.1.3.5. Бангладеш	
1.1.3.5.1. Спутник <i>BANGABANDHU-1</i>	
1.1.3.6. Белоруссия	
1.1.3.6.1. Система <i>Belintersat</i>	
1.1.3.7. Боливия	
1.1.3.7.1. Система <i>TKSat</i>	
1.1.3.8. Бразилия	
1.1.3.8.1. Система <i>Siscomis</i>	
1.1.3.8.2. Система компании <i>Visiona Tecnologia Espacial</i>	
1.1.3.9. Великобритания	
1.1.3.9.1. Система <i>Skynet</i>	
1.1.3.9.2. Система <i>Hylas</i>	
1.1.3.10. <sup>CD</sup> Венесуэла .....	15
1.1.3.10.1. <sup>CD</sup> Проект системы <i>Simon Bolivar</i> .....	-
1.1.3.11. Вьетнам	
1.1.3.11.1. Система <i>Vinasat</i>	
1.1.3.12. Германия.....	16
1.1.3.12.1. Система министерства обороны ФРГ	
1.1.3.12.2. <sup>CD</sup> Проект спутника <i>HEINRICH HERTZ (H2SAT)</i> .....	-
1.1.3.13. Дания	
1.1.3.13.1. Система министерства обороны	
1.1.3.14. Арабская Республика Египет	
1.1.3.14.1. Система <i>Tiba</i>	
1.1.3.15. <sup>CD</sup> Израиль .....	-
1.1.3.15.1. <sup>CD</sup> Проект спутника <i>DROR-1</i> правительства Израиля .....	17
1.1.3.16. Индия	
1.1.3.16.1. Система <i>Insat</i>	
1.1.3.17. Испания	
1.1.3.17.1. Система <i>Spainsat</i>	
1.1.3.18. Италия	
1.1.3.18.1. Система <i>Sicral</i>	
1.1.3.19. Казахстан	
1.1.3.19.1. Система <i>KazSat</i>	
1.1.3.20. <sup>CD</sup> Камбоджа .....	-
1.1.3.20.1. <sup>CD</sup> Проект спутника <i>TECHO-1</i> .....	-
1.1.3.21. Канада	
1.1.3.21.1. Система министерства обороны	

1.1.3.22. Китай	
1.1.3.22.1. Система Zhongxing-20X	
1.1.3.22.2. Система экспериментальных спутников связи серии SHIJIAN	
1.1.3.23. <sup>CD</sup> Конго	17
1.1.3.23.1. <sup>CD</sup> Проект системы Congosat	-
1.1.3.24. Республика Корея	
1.1.3.24.1. Система компании KT	
1.1.3.24.2. Система ANASIS-2 министерства обороны	
1.1.3.25. Лаос	
1.1.3.25.1. Система Laosat	
1.1.3.26. Люксембург	
1.1.3.26.1. Система министерства обороны	
1.1.3.26.2. Система Govsat	
1.1.3.27. Мексика	
1.1.3.27.1. Система Mexsat	
1.1.3.28. Нигерия	
1.1.3.28.1. Система Nigcomsat-1	
1.1.3.29. Нидерланды	
1.1.3.29.1. Система министерства обороны	
1.1.3.30. Новая Зеландия	
1.1.3.30.1. Система министерства обороны	
1.1.3.31. Объединенные Арабские Эмираты	
1.1.3.31.1. Система Yahsat	
1.1.3.32. Пакистан	
1.1.3.32.1. Система Paksat	
1.1.3.33. Российская Федерация	18
1.1.3.33.1. Система ФГУП «Космическая связь»	
1.1.3.33.2. Система «Радуга»	
1.1.3.33.3. Система компании «Газпром космические системы»	
1.1.3.33.4. Система ведомственной связи	
1.1.3.33.5. <sup>CD</sup> Проект системы «РСС ВСД»	-
1.1.3.33.6. <sup>CD</sup> Проект системы «НПО им. С.А. Лавочкина»	19
1.1.3.33.7. <sup>CD</sup> Проект системы «НПО Машиностроения»	20
1.1.3.33.8. <sup>CD</sup> Проект системы «ГКНПЦ им. М.В. Хруничева»	21
1.1.3.33.9. <sup>CD</sup> Проект системы «Роском»	22
1.1.3.33.10. <sup>CD</sup> Проект системы компании РТРС	-
1.1.3.33.11. <sup>CD</sup> Проект системы «Фотон»	-
1.1.3.33.12. <sup>CD</sup> Проект системы Amg	-
1.1.3.34. США	
1.1.3.34.1. Система защищенной связи	
1.1.3.34.2. Система широкополосной связи	
1.1.3.34.3. Система узкополосной связи	
1.1.3.34.4. Спутники серии Geolite	
1.1.3.34.5. Система Sds	
1.1.3.35. Туркмения	
1.1.3.35.1. Система TürkmenÄlem	
1.1.3.36. <sup>CD</sup> Украина	-
1.1.3.36.1. <sup>CD</sup> Проект системы Ukrsat	-
1.1.3.37. Франция	24
1.1.3.37.1. Система Syracuse-III	
1.1.3.37.2. <sup>CD</sup> Проект системы Agoга	-
1.1.3.38. Япония	25
1.1.3.38.1. Система компании Broadcasting Satellite System	
1.1.3.38.2. Система Jsat компании Sky Perfect JSat	
1.1.3.38.3. Система Winds	
1.1.3.38.4. Система компании DSN	
1.1.3.38.5. <sup>CD</sup> Проект спутника ETS-9	-
1.2. Системы с ИСЗ на высоких эллиптических орбитах	-
1.2.1. Система «Молния» (Российская Федерация)	
1.2.2. Система Sds (США)	

1.2.3. Система <i>Ips/Aps/Eps</i> (США)	
1.2.4. <sup>CD</sup> Проект системы «Экспресс-РВ» (Российская Федерация)	25
1.2.5. <sup>CD</sup> Проект системы Enhanced Satellite Communication Project – Polar (Канада)	26
1.2.6. <sup>CD</sup> Проект системы Arctic Satellite Broadband Mission (Норвегия, США и компания Inmarsat)	27
1.3. <sup>CD</sup> Системы с ИСЗ на геостационарных и высоких эллиптических орбитах	28
1.3.1. <sup>CD</sup> Глобальные системы	-
1.3.1.1. <sup>CD</sup> Проект системы компании AtContact (США)	-
1.3.1.2. <sup>CD</sup> Проект системы компании Northrop Grumman (США)	-

## **Раздел 2**

### **Системы подвижной спутниковой связи, вещания и передачи данных**

2.1. Системы с ИСЗ на низких и средневысотных орбитах	29
2.1.1. Системы низкоскоростной передачи данных	-
2.1.1.1. Система <i>Argos DCS</i> (США и Франция)	
2.1.1.2. Система <i>Goes DCS</i> (США)	
2.1.1.3. Система <i>Scd DCS</i> (Бразилия)	
2.1.1.4. Система <i>Cospas-Sarsat</i>	
2.1.1.5. Система <i>Orbcomm</i> (США)	
2.1.1.6. Система «Гонец» (Российская Федерация)	
2.1.1.7. Система «Стрела» (Российская Федерация)	
2.1.1.8. Система <i>exactView</i> компании <i>exactEarth</i> (Канада)	
2.1.1.9. Система <i>Lemur</i> (США)	
2.1.1.10. Система компании <i>Swarm Technologies</i> (США)	
2.1.1.11. <sup>CD</sup> Проект системы <i>SaudicomSat</i> (Саудовская Аравия)	29
2.1.1.12. <sup>CD</sup> Проект системы компании «Даурия Аэроспейс» (Российская Федерация)	30
2.1.1.13. <sup>CD</sup> Проект системы <i>Aissat</i> (Норвегия)	31
2.1.1.14. <sup>CD</sup> Проект системы <i>AAUSat</i> (Дания)	32
2.1.1.15. <sup>CD</sup> Проект системы <i>Skywalker</i> (Китай)	-
2.1.1.16. <sup>CD</sup> Проект системы <i>LatinSat</i> компаний <i>Latin Trade Satellite</i> и <i>Aprize Satellite</i> (Аргентина-США)	33
2.1.1.17. <sup>CD</sup> Проект системы компании <i>Kepler Communications</i> (Канада)	34
2.1.1.18. <sup>CD</sup> Проект системы <i>Xingyun</i> (Китай)	35
2.1.1.19. <sup>CD</sup> Проект системы <i>Panda Star</i> (Китай)	36
2.1.1.20. <sup>CD</sup> Проект системы компании <i>Helios Wire</i> (Канада)	37
2.1.1.21. <sup>CD</sup> Проект системы компании <i>Fleet Space Technologies</i> (Австралия)	38
2.1.1.22. <sup>CD</sup> Проект системы <i>Astrocaster</i> (Швейцария)	39
2.1.1.23. <sup>CD</sup> Проект системы компании <i>Hiber Global</i> (Нидерланды)	-
2.1.1.24. <sup>CD</sup> Проект системы компании <i>AISTech</i> (Испания)	40
2.1.1.25. <sup>CD</sup> Проект системы компании <i>Xiangyun</i> (Китай)	41
2.1.1.26. <sup>CD</sup> Проект системы <i>Kitcomm</i> (Австралия)	-
2.1.1.27. <sup>CD</sup> Проект системы <i>LEqO</i> (Великобритания)	42
2.1.1.28. <sup>CD</sup> Проект системы <i>Tiantuo</i> (Китай)	43
2.1.1.29. <sup>CD</sup> Проект системы компании <i>Blink Astro</i> (США)	44
2.1.1.30. <sup>CD</sup> Проект системы <i>Ocean-Scan</i> (Великобритания)	-
2.1.1.31. <sup>CD</sup> Проект системы компании <i>Aerial &amp; Maritime</i> (Швеция)	45
2.1.1.32. <sup>CD</sup> Проект системы «Аврора» (Российская Федерация)	-
2.1.1.33. <sup>CD</sup> Проект системы компании <i>Myriota</i> (Австралия)	-
2.1.1.34. <sup>CD</sup> Проект системы компании <i>Lacuna Space</i> (Великобритания)	46
2.1.1.35. <sup>CD</sup> Проект системы компании <i>Kineis</i> (Франция)	48
2.1.2. Системы голосовой связи и передачи данных	49
2.1.2.1. Система <i>Globalstar</i> (США)	
2.1.2.2. Система <i>Iridium</i> (США)	
2.1.2.3. <sup>CD</sup> Проект системы <i>Omnispace</i> (США)	-
2.1.2.4. <sup>CD</sup> Проект системы <i>Pearls</i> (Великобритания)	51
2.1.2.5. <sup>CD</sup> Проект системы <i>Hongyan</i> (Китай)	-
2.1.2.6. <sup>CD</sup> Проект системы <i>Leo Sat Courier</i> (ФРГ)	53
2.1.2.7. <sup>CD</sup> Проект системы <i>Kaskilo</i> (ФРГ)	-
2.1.2.8. <sup>CD</sup> Проект системы <i>Theia Satellite Network</i> (США)	54
2.1.2.9. <sup>CD</sup> Проект системы компании <i>Yaliny</i> (США)	-
2.1.2.10. <sup>CD</sup> Проект системы <i>Xinwei</i> (Китай)	55

2.1.3. Системы высокоскоростной передачи данных.....	56
2.1.3.1. Система O3b компании SES (Люксембург)	
2.1.3.2. Система компании SpaceX (США)	
2.1.3.3. Система OneWeb (Великобритания)	
2.1.3.4. <sup>CD</sup> Проект системы Hongyun (Китай) .....	-
2.1.3.5. <sup>CD</sup> Проект системы LEO Vantage (Канада).....	57
2.1.3.6. <sup>CD</sup> Проект системы LeoSat (США) .....	58
2.1.3.7. <sup>CD</sup> Проект системы MCSat (Франция) .....	59
2.1.3.8. <sup>CD</sup> Проект системы компании Boeing (США) .....	60
2.1.3.9. <sup>CD</sup> Проект системы Fuxing (Китай) .....	-
2.1.3.10. <sup>CD</sup> Проект системы компании Karousel (США).....	-
2.1.3.11. <sup>CD</sup> Проект системы Arctic Satellite Broadband Mission (Норвегия) .....	61
2.1.3.12. <sup>CD</sup> Проект системы компании ViaSat (США) .....	62
2.1.3.13. <sup>CD</sup> Проект системы «СКИФ» (Российская Федерация).....	-
2.1.3.14. <sup>CD</sup> Проект системы «Сфера» (Российская Федерация).....	-
2.1.3.15. <sup>CD</sup> Проект системы Halo (США) .....	63
2.1.3.16. <sup>CD</sup> Проект системы Astrome (Индия) .....	-
2.1.3.17. <sup>CD</sup> Проект системы компаний Spacety и LaserFleet (Китай).....	64
2.1.3.18. <sup>CD</sup> Проект системы компании Galaxy Space (Китай) .....	-
2.2. Системы с ИСЗ на геостационарных орбитах.....	65
2.2.1. Глобальные системы	
2.2.1.1. Система компании Inmarsat	
2.2.2. Региональные системы	
2.2.2.1. Северная Америка	
2.2.2.1.1. Система компании Ligado Networks	
2.2.2.1.2. Система компании EchoStar Mobile	
2.2.2.2. Северная Америка и Европа	
2.2.2.2.1. Системы OmniTRACS и EutelTRACS	
2.2.2.3. Европа-Азия-Африка	
2.2.2.3.1. Система компании Thuraya Satellite Communications	
2.2.2.4. Азия-Африка	
2.2.2.4.1. Система компании CMMB Vision (Китай)	
2.2.2.4.2. Спутник MOBISAT-1 компании Asia Broadcast Satellite (Китай)	
2.2.2.5. Азия-Австралия	
2.2.2.5.1. Система MobileSat	
2.2.3. Национальные системы .....	-
2.2.3.1. Индия	
2.2.3.1.1. Система Insat	
2.2.3.2. Индонезия	
2.2.3.2.1. Система компании Indovision	
2.2.3.2.2. <sup>CD</sup> Проект спутника SATKOMHAN-1 .....	-
2.2.3.3. Япония	
2.2.3.3.1. Система Wistar	
2.2.3.4. Мексика	
2.2.3.4.1. Система Mexsat	
2.2.3.5. Китай	
2.2.3.5.1. Система Tiantong-1 компании China Satcom	
2.3. Системы с ИСЗ на геостационарных и геосинхронных орбитах	
2.3.1. Система Satellite Radio	
2.3.2. Система Quasi-Zenith	

### Раздел 3

#### Спутниковые системы передачи данных и управления космическими аппаратами

- 3.1. Система Tdrss ретрансляции данных (США)
- 3.2. Система «Луч» ретрансляции данных (Российская Федерация)
- 3.3. Ведомственная система ретрансляции данных (Российская Федерация)
- 3.4. Система Sds ретрансляции данных (США)
- 3.5. Европейская система Edrs ретрансляции данных
- 3.6. Система Ctdrs ретрансляции данных (Китай)
- 3.7. Система Jdrs ретрансляции данных (Япония)

3.8. <sup>CD</sup> Проект системы ретрансляции данных компании Analytical Space (США).....	67
3.9. <sup>CD</sup> Проект системы ретрансляции данных компании Audacy (США).....	67
3.10. <sup>CD</sup> Проект системы Idrss ретрансляции данных (Индия) .....	68

## **Раздел 4**

### **Спутниковые платформы**

4.1. <sup>CD</sup> Платформы компании Lockheed Martin .....	69
4.1.1. <sup>CD</sup> Платформа LM 50 .....	70
4.1.2. <sup>CD</sup> Платформа LM 400.....	-
4.1.3. <sup>CD</sup> Платформа LM 1000.....	71
4.1.4. <sup>CD</sup> Платформа LM 2100.....	-
4.2. <sup>CD</sup> Платформы компании Boeing .....	72
4.2.1. <sup>CD</sup> Платформа BSS 502 .....	-
4.2.2. <sup>CD</sup> Платформа BSS 702 .....	73
4.3. <sup>CD</sup> Платформы компании Airbus Defence and Space .....	74
4.3.1. <sup>CD</sup> Платформа SKYNET.....	75
4.3.2. <sup>CD</sup> Платформы EUROSTAR.....	-
4.3.3. <sup>CD</sup> Платформа GMP-T.....	76
4.4. <sup>CD</sup> Платформы компании Thales Alenia Space .....	77
4.5. <sup>CD</sup> Платформы компаний Airbus Defence and Space и Thales Alenia Space .....	80
4.5.1. <sup>CD</sup> Платформа ALPHABUS.....	-
4.6. <sup>CD</sup> Платформы компании Maxar Technologies .....	-
4.6.1. <sup>CD</sup> Платформа LS 400 .....	81
4.6.2. <sup>CD</sup> Платформа LS 1300.....	82
4.6.3. <sup>CD</sup> Платформа LS 20.20.....	-
4.7. <sup>CD</sup> Платформы компании Northrop Grumman .....	-
4.7.1. <sup>CD</sup> Платформа MICROSTAR .....	-
4.7.2. <sup>CD</sup> Платформа GEOSTAR-2 .....	-
4.7.3. <sup>CD</sup> Платформа GEOSTAR-3 .....	83
4.8. <sup>CD</sup> Платформы компании OHB SE .....	84
4.8.1. <sup>CD</sup> Платформы серии SmallGEO.....	-
4.9. <sup>CD</sup> Платформы компании Israel Aircraft Industries.....	85
4.9.1. <sup>CD</sup> Платформы серии AMOS .....	-
4.10. <sup>CD</sup> Платформы компании Turkish Aerospace Industries.....	86
4.11. <sup>CD</sup> Платформы компании Mitsubishi Electric .....	87
4.11.1. <sup>CD</sup> Платформа серии DS-2000 .....	-
4.12. <sup>CD</sup> Платформы Korea Aerospace Research Institute.....	88
4.12.1. <sup>CD</sup> Платформа серии KSP-2501 .....	-
4.12.2. <sup>CD</sup> Платформа серии KSP-3001 .....	89
4.12.3. <sup>CD</sup> Платформа серии KSP-3501 .....	90
4.13. <sup>CD</sup> Платформы компании Antrix .....	-
4.13.1. <sup>CD</sup> Платформа серии I-1000 .....	-
4.13.2. <sup>CD</sup> Платформа серии I-2000 .....	91
4.13.3. <sup>CD</sup> Платформа серии I-3000 .....	92
4.13.4. <sup>CD</sup> Платформа серии I-4000 .....	-
4.13.5. <sup>CD</sup> Платформа серии I-6000 .....	93
4.14. <sup>CD</sup> Платформы компании CAST.....	-
4.14.1. <sup>CD</sup> Платформа серии DFH-3.....	94
4.14.2. <sup>CD</sup> Платформа серии DFH-4.....	95
4.15. <sup>CD</sup> Платформы компании INVAP .....	-
4.15.1. <sup>CD</sup> Платформа ИСЗ ARSAT .....	96
4.16. <sup>CD</sup> Платформы АО «Информационные спутниковые системы» имени академика М.Ф. Решетнева».....	97
4.16.1. <sup>CD</sup> Платформы ИСЗ семейства ЭКСПРЕСС .....	-
4.16.2. <sup>CD</sup> Платформа ИСЗ серии ГОНЕЦ.....	98
4.17. <sup>CD</sup> Платформы ГКНПЦ им. М.В. Хруничева .....	99
4.17.1. <sup>CD</sup> Унифицированная платформа ЯХТА .....	-
4.18. <sup>CD</sup> Платформы РКК «Энергия» им. С.П. Королева.....	101
4.18.1. <sup>CD</sup> Универсальная платформа .....	-
4.19. <sup>CD</sup> Платформы АО «ВПК «НПО машиностроения».....	102
4.19.1. <sup>CD</sup> Платформа РУСЛАН-ММ .....	-

4.20. <sup>CD</sup> Платформы связных наноспутников .....	103
4.20.1. <sup>CD</sup> Платформы университета Toronto .....	103
4.20.1.1. <sup>CD</sup> Платформа GRYPHON .....	104
4.20.1.2. <sup>CD</sup> Платформа NEMO .....	-
4.20.2. <sup>CD</sup> Платформы компании Surrey Satellite Technology Limited .....	-
4.20.2.1. <sup>CD</sup> Платформа SSTL-12 .....	105
4.20.3. <sup>CD</sup> Платформы компании Clyde Space .....	-
4.20.4. <sup>CD</sup> Платформы компании NanoAvionika .....	106
4.20.5. <sup>CD</sup> Платформы компании Innovative Solutions In Space .....	107
4.20.6. <sup>CD</sup> Платформы компании Pumpkin Space Systems .....	108
4.20.6.1. <sup>CD</sup> Платформа CubeSat Kit .....	109
4.20.6.2. <sup>CD</sup> Платформа MISC .....	-
4.20.6.3. <sup>CD</sup> Платформа SUPERNOVA .....	-
4.20.7. <sup>CD</sup> Платформы компании GomSpace .....	110



## Раздел 1

### Системы фиксированной спутниковой связи, вещания и передачи данных

#### 1.1. Системы с ИСЗ на геостационарных орбитах

##### 1.1.2. Региональные системы

###### 1.1.2.1 Австралия-Азия

###### 1.1.2.1.7. Проект спутника SATRIA консорциума Satelit Nusantara Tiga (Индонезия)

В 2018 г. в Индонезии был образован национальный провайдер спутниковых услуг – консорциум Satelit Nusantara Tiga (SNT), возглавляемый спутниковым оператором и провайдером услуг – компанией Pasifik Satelit Nusantara (PSN). Акционерами консорциума SNT являются компании PSN и PT Pintar Nusantara Sejahtera (Pintar), а также компании PT Nusantara Satelit Sejahtera (NSS) и PT Dian Semesta Sentosa (DSS, дочерняя компания у компании PT Dian Swastatika Sentosa Tbk).

⇒ **Satelit Nusantara Tiga: [ntiga.co.id](http://ntiga.co.id)**

В мае 2019 г. министерство связи и информационных технологий Индонезии (MCIT или KOMINFO) выбрало консорциум SNT для выполнения работ по проекту создания системы широкополосной связи на основе спутника SATRIA (Satellite of the Republic of Indonesia) с очень высокой пропускной способностью (VHTS – Very High Throughput Satellite) ретрансляторов Ka-диапазона частот. Общие расходы на работы по проекту составляют 1,45 млрд. долл. США.

Финансовую поддержку проекту оказывает банк AIIB (Asian Infrastructure Investment Bank). В стоимость работ с расходами 357,65 млн. долл. США входят: заявление подспутниковой точки, производство спутника, производство PH, приобретение участков земли под шлюзовые станции и наземные центры управления, запуск спутника, создание шлюзовых станций и центров управления, расходы на страхование проекта, эксплуатация и поддержание функционирования спутника, шлюзовых станций и центров управления.

Консорциум SNT заключил в июле 2019 г. с компанией Thales Alenia Space контракт на создание спутника SATRIA (рис. 1.1) с очень высокой пропускной способностью (более 150 Гбит/с) ретрансляторов Ka-диапазона частот (105 лучей диаграммы направленности) на основе полностью электрической платформы SPACEBUS NEO с расчетным сроком функционирования 15 лет, а также двух наземных центров управления (основного и резервного для передачи команд управления и приема телеметрии).



Рис. 1.1. Конструктивная схема ИСЗ SATRIA

К сентябрю 2020 г. стоимость работ по проекту системы составляла 550 млн. долл. США.

Запуск спутника SATRIA (146° в.д.) был запланирован на конец 2022 г., однако из-за проблем с финансированием проекта сначала был отложен на март 2023 г., а затем на конец 2023 г.

В составе наземного сегмента планируется использовать 11 шлюзовых станций (на каждой станции будет установлена антенная система с диаметром зеркала 13 м), два базовых шлюза (система JUPITER компании Hughes в со-

ставе системных часов, антенной системы, передающего и приемного оборудования, оборудования сопровождения ИСЗ, телеметрии и передачи команд, и центра управления), каждый из которых находится в составе двух наземных центров управления (основного и резервного), и сетевой центр управления NOC.

В августе 2019 г. американская компания Kratos Defense and Security Solutions, Inc. получила контракт на 5,7 млн. долл. США компании PSN на создание наземной системы непрерывного контроля сигналов ретрансляторов спутника SATRIA в сетевом центре управления NOC через 11 шлюзов и в каждом из 105 лучей диаграммы направленности антенной системы спутника.

Создание наземного сегмента намечено начать в 2022 г.

### 1.1.2.2. Австралия – Новая Зеландия и Океания

#### 1.1.2.2.3. Проект системы компании Foxtel Management (Австралия)

Компания Foxtel Management Pty Limited предполагает предоставлять услуги непосредственного телевещания, а для размещения спутника планирует использовать точку 152° в.д., заявленную правительством Австралии (AUSDSB, ИСЗ непосредственного радиовещания в L-/X-диапазонах частот (1,452...1,492/7,025...7,075 ГГц)).

ИСЗ предполагалось оснастить ретрансляторами Ku/Ka- (11,7...12,2/17,3...18,1 ГГц) диапазонов частот.

Компания Foxtel Management Pty Ltd принадлежит компаниям News Corporation Ltd (65%) and Telstra Corporation Ltd. (35%). В 2017 г. компания стала широко привлекать спутниковые ретрансляторы компании NBN, что свидетельствует о приостановке работ над проектом собственного спутника.

#### 1.1.2.2.4. Проект системы Jabiru компании NewSat (Австралия)

Австралийская компания NewSat Ltd. арендовала ретрансляторы 13 ИСЗ (рис. [11]), по программе Jabiru Satellite планировала запуски пяти спутников, которые обеспечат обслуживание абонентов в Африке, на Ближнем Востоке, в Азии, Австралии, Северной и Южной Америке, а также в Тихоокеанском регионе.

Компания NewSat Ltd. также арендовала 6 ретрансляторов Ku-диапазона частот спутника MEASAT-3B (91,5° в.д.) компании MEASAT Satellite Systems, и использовала их в своей системе под наименованием ИСЗ **JABIRU-2**. Контракт на создание ИСЗ MEASAT-3B получила в июне 2011 г. компания EADS Astrium. Спутник оснащен ретрансляторами Ku-диапазона частот для обслуживания абонентов в южной Азии (Индии), Индонезии, Малайзии, а также в Австралии, Тиморе, Папуа – Новой Гвинее и Соломоновых островах (рис. [12]).

#### Основные технические характеристики ИСЗ MEASAT-3B

Платформа.....	EUROSTAR 3000
Стартовая масса, кг .....	5800
Мощность солнечных батарей в начале расчетного срока функционирования, кВт .....	16
Число ретрансляторов Ku-диапазона частот (12,25...12,5/13,75...14,25 ГГц) с полосами по 36 МГц .....	48
Максимальная мощность передатчиков, Вт: в Ku-диапазоне частот.....	150

Запуск ИСЗ MEASAT-3B был осуществлен в сентябре 2014 г. Предполагалось, что ИСЗ JABIRU-2 обеспечит обслуживание абонентов компании NewSat в Ku-диапазоне частот в Австралии, Тиморе и Папуа - Новой Гвинее и на Соломоновых островах (рис. [13]).

Компания NewSat располагала двумя телепортами в Perth (западная Австралия) и Adelaide (южная Австралия) (рис. [14]), а также шлюзовой станцией на Кипре – всего 23 антенные системы. Из 20 операторов телепортов компания заняла 17 место в 2014 г. Предполагалось, что спутник JABIRU-1 обеспечит обслуживание абонентов в Ка-диапазоне частот на Ближнем Востоке, в Африке и Азии, JABIRU-3 – в Ка-диапазоне частот на Ближнем Востоке, в Азии и Европе, JABIRU-4 – в Ku- и Ка-диапазонах частот в Тихоокеанском регионе, а JABIRU-5 – в Ка-диапазоне частот в Северной и Южной Америке, и западной Африке.

Компания NewSat Ltd. в декабре 2011 г. заключила контракт с компанией Lockheed Martin Commercial Space Systems на создание спутника **JABIRU-1** (рис. 1.2).

Спутник оснащался ретрансляторами Ка-диапазона частот (полоса частот 7,6 ГГц) для обслуживания абонентов на Ближнем Востоке, в восточной и центральной Африке, восточной Европе (в том числе на юге Российской Федерации) и западной Азии. Предполагалось, что антенная система ИСЗ в Ка-диапазоне частот будет формировать многолучевую диаграмму направленности (24 луча), три региональных луча (юго-западная Азия, Ближний Восток и восточная Африка) и два перенацеливаемых луча диаграммы направленности (рис. [15, ..., 18]).

Ретрансляторы S- и Ku-диапазонов частот планировала арендовать компания Measat, которая намечала их использовать в своей системе под наименованием ИСЗ MEASAT-3С.



Рис. 1.2. Конструктивная схема ИСЗ JABIRU-1

#### Основные технические характеристики ИСЗ JABIRU-1

Платформа .....	A2100 AXS
Стартовая масса, кг.....	5900
Расчетный срок функционирования, лет .....	15
Мощность солнечных батарей в начале расчетного срока функционирования, кВт....	15
Число ретрансляторов S-диапазона частот .....	1
Число ретрансляторов Ku-диапазона частот .....	18
Число ретрансляторов Ka-диапазона частот .....	50

Запуск ИСЗ JABIRU-1 (90° в.д.) планировался на середину 2015 г. с помощью РН ARIANE-5ECA, однако был отменен. Стоимость работ по созданию наполовину готового спутника JABIRU-1 уже составила 611 млн. долл. США, а для продолжения работ по спутнику требовалось еще 70 млн. долл. США.

Из-за банкротства компании NewSat в мае 2015 г. работы по контракту на создание спутника JABIRU-1 были прекращены.

В июле 2015 г. земля, здания и оборудование компании NewSat были приобретены компанией SpeedCast Australia Pty Ltd. В сделку не вошел спутник JABIRU-1 компании Lockheed Martin, уже наполовину изготовленный.

#### Дополнительные иллюстрации к разделу:

- [11] Космический элемент арендуемых компанией NewSat ретрансляторов;
- [12] Рабочие зоны (Австралия, Тимор и Папуа – Новая Гвинея) ИСЗ JABIRU-2/MEASAT-3B (91,5° в.д.) в Ku-диапазоне частот;
- [13] ЭИИМ (дБ·Вт) в рабочих зонах ИСЗ JABIRU-2/MEASAT-3B (91,5° в.д.) в Ku-диапазоне частот
- [14] Планировавшийся космический сегмент системы Jabiru компании NewSat;
- [15] Планировавшиеся рабочие зоны ИСЗ JABIRU-1 в Ka-диапазоне частот;
- [16] Планировавшиеся рабочие зоны (24 луча) ИСЗ JABIRU-1 в Ka-диапазоне частот;
- [17] Планировавшиеся рабочие зоны (три региональных луча) ИСЗ JABIRU-1 в Ka-диапазоне частот;
- [18] Планировавшиеся рабочие зоны (два перенацеливаемых луча) ИСЗ JABIRU-1 в Ka-диапазоне частот.

### 1.1.2.4. Азия-Африка

#### 1.1.2.4.4. Проект системы NexStar компании Aniara (Индия)

Компания Aniara SpaceCom LLC (Индия) в июне 2014 г. заказала компании Dauria Aerospace (сначала Munich, Германия, с 2017 г. Москва, Россия) создание двух малых спутников серии NEXSTAR, оснащаемых ретрансляторами Ku-диапазона частот.

⇒ **Aniara: [www.aniaraspace.com](http://www.aniaraspace.com); [aniara.co.in](http://aniara.co.in)**

Предполагалось, что спутник серии NEXSTAR (рис. 1.3) на основе платформы ATOM будет иметь массу около 1 т и расчетный срок функционирования 10...15 лет. Используются электрические двигатели.



Рис. 1.3. Конструктивная схема ИСЗ NEXSTAR

Планировалось, что 16 ретрансляторов Ku-диапазона частот каждого спутника будут использоваться для обслуживания абонентов в Азии, на Ближнем Востоке и в Африке.

Запуск ИСЗ NEXSTAR-1 и -2 планировался с помощью PH GSLV на конец 2017 г. В конце 2016 г. работы по контракту были приостановлены, а запуск ИСЗ отменен.

С 2017 г. компания Aniara SpaceCom LLC (Индия) была разделена на две: Aniara Spacocom (США) и Aniara Communications (Индия).

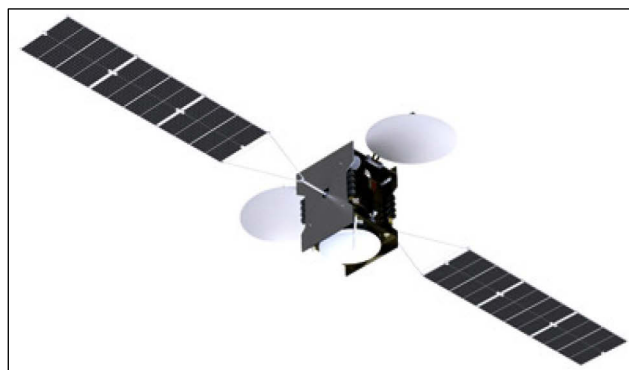
В 2018 г. было уточнено, что все 24 ретранслятора Ku-диапазона частот каждого спутника будут использоваться для обслуживания абонентов в Индии (рис. [45]).

Запуски спутников NEXSTAR-1 и -2 планируются с помощью PH GSLV на 2025 г.

#### 1.1.2.4.5. Проект спутника GISAT-1 (Каймановы острова)

Компания Global IP (Каймановы острова), основанная тремя ветеранами промышленности спутниковой связи, ранее работавшими в компаниях Hughes Network Systems LLC и STM, разработала проект спутника GISAT-1, предназначенного для предоставления услуг связи в Ka-диапазоне частот для абонентов в 35 африканских странах, расположенных южнее пустыни Сахары.

Контракт на создание спутника GISAT-1 (рис. 1.4) массой около 6 т на основе платформы BSS-702MP получила в 2017 г. компания Boeing Satellite Systems.



Рис. 1.4. Конструктивная схема ИСЗ GISAT-1

Полезная нагрузка спутника обеспечит пропускную способность 150 Гбит/с.

В наземном сегменте планируется использовать 10 шлюзов, расположенных в Европе и Африке.

Запуск спутника GISAT-1 с помощью PH FALCON-9 (1,2) намечался на конец 2018 г., потом был перенесен на 2019 г.

В декабре 2018 г. руководство компании Boeing Satellite Systems объявило о прекращении работ по контракту из-за отсутствия платежей заказчика и поиске нового заказчика на почти изготовленный спутник. Требовалось более 200 млн. долл. США для завершения работ.

#### Дополнительные иллюстрации к разделу:

[48] Планирующаяся ЭИИМ (дБ·Вт) в рабочих зонах ИСЗ серии NEXSTAR (84° в.д.) в Ku-диапазоне частот.

### 1.1.2.5. Америка

#### 1.1.2.5.10. Проект системы компании Astranis (США)

В октябре 2015 г. была образована компания-стартап Astranis Space Technologies (San Francisco, штат Калифорния, США) в целях обеспечения спутникового доступа в сеть Интернет для абонентов на Аляске и Алеутских о-вах.

⇒ **Astranis:** [www.astranis.com](http://www.astranis.com)

В январе 2018 г. компания Astranis вывела на орбиту технологический спутник DEMOSAT-2 («кубсат» в форм-факторе 3U) массой менее 3 кг для отработки технологии программно-определяемого UHF-радиоприемника SDR (Software-Defined Radio). В результате была продемонстрирована передача видео (HD) на спутник, его обработка в реальном времени на борту и ретрансляция полученного видео на наземную станцию на Аляске.

В январе 2019 г. компания Astranis объявила о совместном с компанией Pacific Dataport (Anchorage, Аляска; дочерняя компания у компании Microcom) коммерческом проекте создания малого геостационарного спутника связи с высокой пропускной способностью для предоставления широкополосных услуг связи компании Pacific Dataport в интересах обслуживания пользователей сети Интернет со скоростями 25/3 Мбит/с на Аляске и Алеутских о-вах в Ku- и Ka-диапазонах частот.

Масса спутника составит около 350 кг, расчетный срок функционирования – 7 лет.

Пропускную способность (7,5 Гбит/с) ретрансляторов ИСЗ Ка-диапазона частот будет арендовать компания Pacific Dataport.

Запуск спутника намечался на вторую половину 2020 г., но контракт на запуск ИСЗ был заключен в августе 2019 г. и спутник планировалось вывести на орбиту во 2 кв. 2021 г.

### 1.1.2.6. Европа

#### 1.1.2.6.4. Проект системы компании OverHorizon (Швеция, США и Кипр)

В декабре 2009 г. компания OverHorizon (Швеция) заключила контракт с компаниями Thales Alenia Space (Франция, полезная нагрузка) и Orbital Sciences (США, платформа STAR-2.3) на создание геостационарного спутника OVERHORIZON-1 подвижной связи.

В 2011 г. спутник со стартовой массой 3,2 т и расчетным сроком функционирования 15 лет получил сокращенное наименование ОНО-1 (рис. 1.5).



Рис. 1.5. Конструктивная схема ИСЗ ОНО-1

Предполагалось, что ИСЗ ОНО-1 будет обеспечивать широкополосные услуги связи для абонентов, оснащенных малыми и недорогими терминалами, устанавливаемыми на транспортных средствах (легковые и грузовые автомобили, катера и самолеты).

Ретрансляторы спутника работают в редко используемом участке Ku-диапазона частот.

Антенная система спутника должна была формировать 4 перенацеливаемых луча (со следами на поверхности Земли диаметром по 1440 км) для предоставления абонентам канала связи с пропускной способностью 4 Мбит/с, а также полуглобальный луч для связи на низких скоростях.

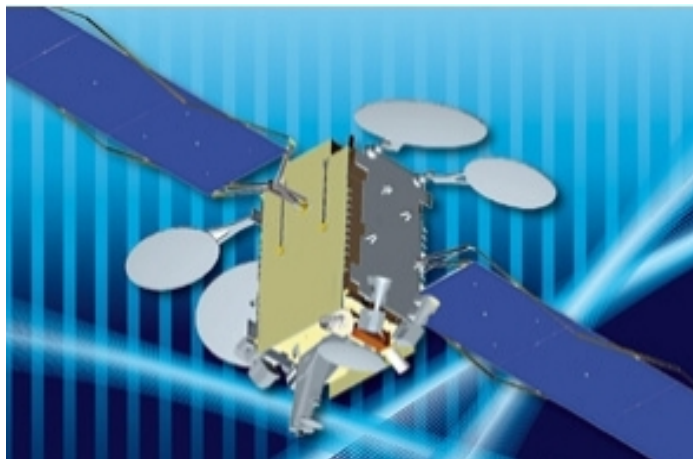
Запуск ИСЗ ОНО-1 намечался с помощью РН ARIANE-5ECA на начало 2012 г.

По всей видимости, для этого ИСЗ планировалось использовать подспутниковую точку, принадлежащую Кипру. Работы по проекту, скорее всего, были прекращены в августе 2012 г.

### 1.1.2.6.5. Проект системы компании Ovzon (Швеция – США)

В декабре 2018 г. шведско-американская компания Ovzon (основана в 2005 г.) заключила контракт с компанией SSL (бывшая Space Systems/Loral, теперь компания Maxar Technologies) на создание малого геостационарного спутника связи OVZON-3 (рис. 1.6) с высокой пропускной способностью (НТ) для предоставления широкополосных услуг связи для правительственных подвижных абонентов, подвижного оборудования новостного телевидения с высоким (4K) разрешением в реальном времени и беспилотных летательных аппаратов за пределами прямой видимости.

⇒ Ovzon: [www.ovzon.com](http://www.ovzon.com)



Рис. 1.6. Конструктивная схема ИСЗ OVZON-3

Стартовая масса спутника на основе платформы SSL-500 составит около 1500 кг. Расчетный срок функционирования спутника составляет 20 лет. ИСЗ OVZON-3 оснащается антенной системой Ku-диапазона частот с многолучевой диаграммой направленности с перенацеливаемыми лучами. Скорость передачи данных составит 10...60 Мбит/с. Бортовой процессор для спутника изготавливает еще один подрядчик.

Запуск спутника намечался на 2021 г. с помощью РН FALCON-HEAVY с выводом на геостационарную орбиту. Однако в августе 2019 г. запуск спутника OVZON-3 был переориентирован на РН ARIANE-5ECA+ с выводом на переходную к геостационарной орбиту во второй половине 2021 г., а затем с помощью собственного электрического двигателя в течение нескольких месяцев будет переводиться на рабочую орбиту.

### 1.1.2.6.6. Проект системы компании GapSat (Великобритания)

В сентябре 2018 г. компания GapSat (Британские Виргинские острова) заключила контракт с американской компанией Terran Orbital (создана компанией Lockheed Martin в 2013 г.) на создание малого (0,25...1 т) геостационарного ИСЗ GAPSAT-1 на основе платформы LM-50 с высокой пропускной способностью для предоставления широкополосных услуг связи.

ИСЗ GAPSAT-1 планируется оснастить ретрансляторами C-, Ku-, Ka- и Q/V-диапазонов частот.

Запуск спутника с выводом на геостационарную орбиту планировался в 3 кв. 2020 г., однако в планах запусков его нет.

### 1.1.2.11. Америка – Австралия

#### 1.1.2.11.1. Проект системы компании Northpoint Technology (США)

В конце марта 2002 г. руководство компании Northpoint Technology (США) обратилось в федеральную комиссию по связи за разрешением использовать две точки геостационарной орбиты (155° и 157° з.д.), выделенные для спутниковых систем непосредственного телевизионного вещания, для использования в системе Compass этой компании.

В системе предполагалось использовать ИСЗ SOUTHPOINT-1 и -2, с помощью которых планировалось обслуживать абонентов в США, Мексике, Австралии и др. Эта система дополняла бы предлагаемую той же компанией наземную сеть передатчиков.

В сентябре 2002 г. законопроект сената конгресса США обязал без конкурса выделить для системы Compass необходимый частотный ресурс. В случае утверждения законопроекта в этой системе предполагалось оповещать абонентов о прогнозируемых стихийных бедствиях.

### 1.1.3. Национальные системы

#### 1.1.3.4. Ангола

##### 1.1.3.4.1. Проект системы Angosat

Правительствами Анголы (министерство связи и информационных технологий, Ministry of Telecommunication and Information Technology) и РФ в 2009 г. был подписан контракт на создание системы Angosat.

⇒ [www.ggpen.gov.ao](http://www.ggpen.gov.ao), [inframat.net](http://inframat.net)

Работы по проекту стоимостью 327,6 млн. долл. США (в том числе 252 млн. долл. США – ИСЗ, 54,3 – наземная инфраструктура и 20,8 – орбитальная позиция) были начаты компанией «РКК Энергия» в конце 2012 г.

ИСЗ ANGOSAT-1 оснащен ретрансляторами С- и Ku-диапазонов частот производства компании Airbus Defence & Space. Ретрансляторы предназначены для обслуживания абонентов в Африке и Европе (С-диапазон частот) и Южной Африке (Ku-диапазон частот).

Планировавшиеся ЭИИМ (дБ·Вт) в рабочих зонах ИСЗ ANGOSAT-1 представлены на рис. [1, 2].

#### Основные технические характеристики ИСЗ ANGOSAT-1

Платформа .....	УСП (ЯМАЛ)
Стартовая масса, кг .....	1647
Сухая масса, кг .....	263
Мощность, потребляемая полезной нагрузкой, кВт .....	3,753
Число ретрансляторов С-диапазона частот (3570...4130/5795...6355 МГц) с полосами частот 72 МГц .....	16
Число ретрансляторов Ku-диапазона частот (10,99...11,16/14,04...14,21 МГц) с полосами частот 72 МГц .....	6

Запуск спутника ANGOSAT-1 (12,8° в.д.) намечался с помощью РН ZENIT-3SL, однако сначала был переориентирован на РН АНГАРА-А5/БЛОК-ДМ-03 на 2016 г., а затем на РН ZENIT-3SLB/ФРЕГАТ-СБ на ноябрь 2016 г., июль, сентябрь, октябрь и ноябрь 2017 г. и был осуществлен 26 декабря. ИСЗ ANGOSAT-1 выведен на рабочую орбиту, но находился в неуправляемом дрейфе в западном направлении со скоростью 3,2° в сутки. В апреле 2018 г. была попытка вернуть его в работоспособное состояние, не увенчавшаяся успехом. Спутник признан неработоспособным. Страховка за спутник составила 121 млн. долл. США (то есть половину стоимости спутника).

Для управления спутником создана компания AngoSat. По контракту к сентябрю 2016 г. создан центр управления (проект компании 2K Engineering), расположенный в Funda (около Luanda) и оснащенный двумя антенными системами с диаметрами параболических зеркал 7,6 и 4,9 м.

В апреле 2018 г. представители правительств Анголы и РФ подписали дополнительное соглашение о создании компанией «РКК Энергия» модернизированного спутника ANGOSAT-2 стоимостью около 130 млн. долл. США за 18 мес. Для ИСЗ ANGOSAT-2 оборудование ретрансляторов С- и Ku-диапазонов частот производит компания Airbus Defence and Space. Запуск спутника ANGOSAT-2 намечался на 2020 г. В соответствии с дополнительным соглашением

на период времени до ввода в строй спутника компания ГПКС предоставляет Анголе коммерческие частотные ресурсы в С- и Ku-диапазонах частот (с полосами по 216 МГц).

Однако в 2019 г. выяснилось, что компания «РКК Энергия» не способна выполнить условия контракта (готовность спутника составляла 50%). В результате в конце 2019 г. представители правительств Анголы и РФ приняли решение о передаче контракта на создание ИСЗ компании «ИСС им. Решетнева», которая взялась за изготовление спутника за 24 мес (не ранее марта 2022 г.) на основе платформы ЭКСПРЕСС-1000Н с расчетным сроком функционирования 15 лет. Оборудование ретрансляторов С- и Ku-диапазонов частот производит компания Airbus Defence and Space. Официальная передача контракта новому подрядчику проведена в феврале 2020 г.

Запуск спутника ANGOSAT-2 (12,8° в.д.) с помощью российской РН возможен не ранее, чем в марте 2022 г.

#### Дополнительные иллюстрации к разделу:

[1] Планировавшаяся ЭИИМ (дБ·Вт) в рабочих зонах ИСЗ ANGOSAT-1 (14,5° в.д.) в С-диапазоне частот;

[2] Планировавшаяся ЭИИМ (дБ·Вт) в рабочих зонах ИСЗ ANGOSAT-1 (14,5° в.д.) в Ku-диапазоне частот.

### 1.1.3.10. Венесуэла

#### 1.1.3.10.1. Проект системы Simon Bolivar

Оператором является космическое агентство АВАЕ (Agencia Bolivariana para Actividades Espaciales) министерства науки и технологий Венесуэлы. Система создается Венесуэлой и Уругваем (от него заявлена подспутниковая точка) по проекту стоимостью 241 млн. долл. США (доля Уругвая – 10%).

В ноябре 2005 г. космическое агентство АВАЕ заключило контракт с компанией CAST (China Academy of Space Technology) на проектирование, производство и испытания ИСЗ VENESAT-1 с расчетным сроком функционирования 15 лет. Стоимость работ по созданию спутника составили 240 млн. долл. США, а работ по созданию наземной инфраструктуры – 150 млн. долл. США.

ИСЗ VENESAT-1 предполагалось оснастить ретрансляторами L- (1525...1559; 1690...1710/1626,5...1660,5 МГц), S- (2160...2200/1930...1970; 1980...2025 МГц), С- (2500...2670; 3400...4200/2670...2690; 5850...6725 МГц), Ku- (10,95...11,2; 11,45...12,2; 12,5...12,75/13,75...14,5 ГГц), Ka- (17,7...21,2/24,75...25,25; 27,5...30 ГГц) диапазонов частот.

ИСЗ VENESAT-1 оснащен ретрансляторами С-, Ku- и Ka-диапазонов частот производства компании Thales Alenia Space. Частотные планы ретрансляторов ИСЗ VENESAT-1 представлены на рис. [1 и 2].

В С- и Ku-диапазонах частот антенная система формирует диаграммы направленности на Южную Америку (рис. [3 и 4]), а в Ku- и Ka-диапазонах частот – на Венесуэлу (рис. [5 и 6]).

#### Основные технические характеристики ИСЗ VENESAT-1

Платформа .....	DFH-4
Стартовая масса, кг.....	5049
Мощность солнечных батарей в конце расчетного срока функционирования, кВт .....	7,75
Число ретрансляторов:	
С-диапазона частот (3828...4123/6052...6348 МГц) с полосами частот по 36 МГц .....	14
Ku-диапазона частот ((10,7...10,9 и 11,2...11,45) или 11,45...11,7/14...14,5 ГГц) с полосами частот по 54 МГц .....	12 или 6
Ku-диапазона частот (11,7...11,9 или 12...12,2/14...14,5 ГГц) с полосами частот по 54 МГц .....	6 или 6
Ka-диапазона частот (19,015...19,285/28,815...29,085 ГГц) с полосами частот по 120 МГц .....	2

Запуск спутника VENESAT-1 (78° з.д.) состоялся в октябре 2008 г. с помощью РН LONG MARCH-3В.

В феврале-марте 2020 г. вышла из строя система управления обеими солнечными батареями ИСЗ VENESAT-1. 13 марта 2020 г. была попытка перевода ИСЗ VENESAT-1 из точки 78° з.д. на орбиту захоронения, которая не увенчалась успехом, высота орбиты ИСЗ в апогее/перигее стала примерно на 525/50 км выше геостационарной и ИСЗ VENESAT-1 совершает дрейф в западном направлении.

24 марта 2020 г. правительственные абоненты спутника были переведены в ретрансляторы ИСЗ INTELSAT-14.

25 марта 2020 г. космическое агентство АВАЕ Венесуэлы объявило о потере спутника.



**Перспективные ИСЗ.** Китайской компанией China Great Wall Industry с 2011 г. создается ИСЗ **VENESAT-2**. Запуск намечался на 2015 г., но был отложен на 2016 г., а затем перенесен на 2017 г., но в планах запусков его нет.

В наземном сегменте имеются два центра управления в Ватарі и Луера (штаты Гуариико и Боливар) и телепорт в Ватарі.

**Дополнительные иллюстрации к разделу:**

- [1] Частотный план (на прием) ретрансляторов ИСЗ VENESAT-1;
- [2] Частотный план (на передачу) ретрансляторов ИСЗ VENESAT-1;
- [3] Рабочие зоны ИСЗ VENESAT-1 (78° з.д.) в С-диапазоне частот;
- [4] Рабочие зоны (Южная Америка) ИСЗ VENESAT-1 (78° з.д.) в Ku-диапазоне частот;
- [5] Рабочие зоны (Венесуэла) ИСЗ VENESAT-1 (78° з.д.) в Ku-диапазоне частот;
- [6] Рабочие зоны (Венесуэла) ИСЗ VENESAT-1 (78° з.д.) в Ka-диапазоне частот.

---

### 1.1.3.12. Германия

---

#### 1.1.3.12.2. Проект спутника HEINRICH HERTZ (H2SAT)

С 2009 г. в ФРГ ведутся работы по проекту Heinrich Hertz Satellite Mission на основе результатов работ по программе COMED NG. Работы по проекту направлены проверку и подтверждение различных новых технологий спутниковой связи Ka-диапазона частот. Запуск спутника сначала планировался на 2014 г., затем был отложен на 2016 г.

Компания OHB System (Bremen) при поддержке германского аэрокосмического центра с июня 2017 г. по контракту на 310,5 млн. евро создает на основе платформы SMALLGEO (LUXOR) экспериментальный спутник HEINRICH HERTZ (H2SAT). Финансируют проект министерство экономики и технологий с участием министерства обороны.

Спутник HEINRICH HERTZ (H2SAT) массой 3450 кг имеет расчетный срок функционирования 15 лет. Мощность системы электропитания составляет 3,6 кВт. ИСЗ оснащен апогейным ЖРД и плазменными электродвигателями СПД-100 (два, СПД (стационарный плазменный двигатель), SPT-100 (Stationary Plasma Thruster)) и НЕМРТ-3050 (два).

Спутник оснащается 20 полезными нагрузками, в том числе ретрансляторами с многолучевыми антеннами Ku- и Ka-диапазонов частот и полезной нагрузкой для обеспечения связи для абонентов министерства обороны. На спутнике установлен процессор Fraunhofer.



Рис. 1.7. Конструктивная схема ИСЗ HEINRICH HERTZ (H2SAT)

Контракт предусматривает создание, запуск и орбитальные испытания ИСЗ (рис. 1.7), а также управление им на орбите.

Запуск ИСЗ HEINRICH HERTZ (H2SAT) с помощью PH ARIANE-5ECA+ планировался на 2021 г., но был отложен на 2022 г.

---

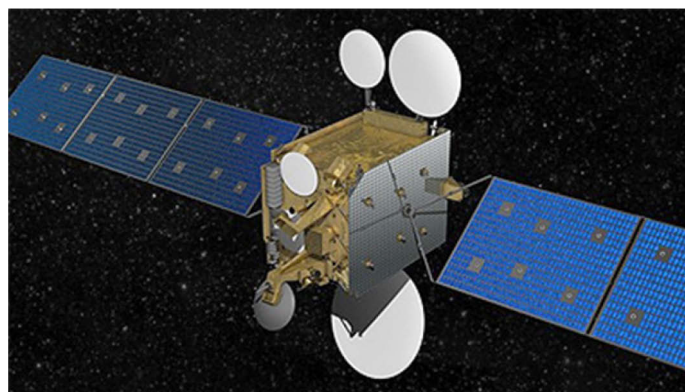
### 1.1.3.15. Израиль

---

В 2018 г. правительство Израиля подписало с компанией IAI (Israel Aerospace Industries) соглашение о работах в рамках долгосрочной стратегии в области спутниковой связи.

#### 1.1.3.15.1. Проект спутника DROR-1 правительства Израиля

В январе 2020 г. правительство Израиля заключило контракт с компанией IAI на создание спутника DROR-1 национальной системы связи. Стоимость ИСЗ составит 190...200 млн. долл. США.

ИСЗ DROR-1 (рис. 1.8) создается подразделением Systems Missiles & Space компании IAI на основе платформы AMOS-HP и имеет расчетный срок функционирования 15 лет.



Рис. 1.8. Конструктивная схема ИСЗ DROR-1

Запуск ИСЗ DROR-1 планируется на 2024 г.

#### 1.1.3.20. Камбоджа

##### 1.1.3.20.1. Проект спутника ТЕСНО-1

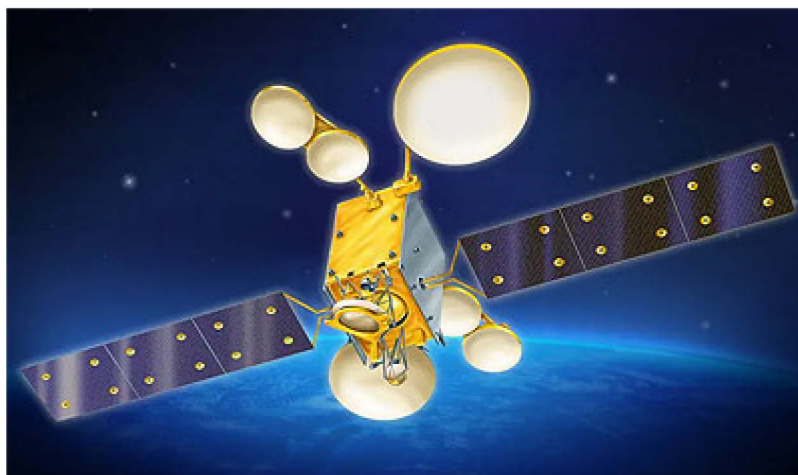
Китайская компания CGWIC и компания Royal Group of Cambodia в январе 2018 г. подписали рамочное соглашение о совместных работах по проекту спутника связи ТЕСНО-1.

Компанией CAST ИСЗ ТЕСНО-1 с использованием платформы DFH-4 и расчетным сроком функционирования 15 лет планируется оснастить полезной нагрузкой, позволяющей осуществлять цифровое вещание и предоставлять услуги связи в интересах правительства Камбоджи.

Запуск ИСЗ ТЕСНО-1 планируется осуществить с помощью китайской PH LONG MARCH-3B/G2 в 2021 г.

#### 1.1.3.23. Конго

##### 1.1.3.23.1. Проект системы Congosat

Правительством Демократической Республики Конго в ноябре 2012 г. с компанией China Great Wall Industry был подписан контракт на создание и запуск спутника CONGOSAT-1, создаваемого компанией CAST (China Aerospace Science and Technology) на основе платформы DFH-4. Расчетный срок функционирования ИСЗ составляет 15 лет.

Управлять спутником планирует компания Renatsat (National Network of Satellite Telecommunications).

Запуск спутника с помощью PH LONG MARCH-3B/G2 намечался на 2015 г., но был отложен. Из-за отсутствия финансирования проекта в мае 2016 г. запуск спутника был перенесен на 2018 г., а работы были заморожены.

### 1.1.3.33. Российская Федерация

#### 1.1.3.33.5. Проект системы «РСС ВСД»

Российская спутниковая система высокоскоростного доступа (РСС ВСД) предназначена для решения проблемы цифрового и предоставления в Ка-диапазоне частот услуг широкополосного доступа к Интернет, цифрового телевидения (интерактивное ТВ, ТВ высокой чёткости и др.), высокоскоростной передачи данных корпоративных сетей (VPN), передачи данных информантов, голосовой связи по технологии VoIP, услуг телемедицины, предоставления магистральных каналов связи.

Проект был одобрен комиссией по модернизации и технологическому развитию экономики России при Президенте РФ в 2009 г., а исполнителем по проекту на 2010 г. было назначено ФГУП «Космическая связь» (ГПКС). В последствии единственным исполнителем мероприятий по завершению проекта «Обеспечение высокоскоростного доступа к информационным сетям через системы спутниковой связи», предусматривающего создание системы спутникового высокоскоростного доступа в Интернет, постановлением №577 Правительства РФ от 14 июля 2011 г. назначена компания – оператор связи «РТКомм.РУ», входящая в группу компаний «Ростелеком».

⇒ «РТКомм.РУ»: [www.rtcomm.ru](http://www.rtcomm.ru)

Потенциальное количество индивидуальных пользователей системы в 2021 г. оценивалось в 2 млн. Основными пользователями должны были стать жители удаленных и труднодоступных районов. Начало предоставления услуг связи планировалось на 2013 г. Предполагалось, что скорость передачи данных при абонентском доступе должна составить до 15 Мбит/с, стоимость абонентских терминалов (с антенной системой) – не более 8000 рублей, стоимость передачи данных должна быть сопоставимой с аналогичной стоимостью для абонентов российских наземных сетей широкополосного доступа. Обеспечить такие стоимостные показатели в итоге не удалось.

На первом этапе создания системы до запуска собственных спутников используются ретрансляторы Ка-диапазона частот ИСЗ системы ФГУП «Космическая связь» ЭКСПРЕСС-АМ5 (в точке 140° в.д.) и ЭКСПРЕСС-АМ6 (53° в.д.). Каждый из спутников обеспечивает (рис. [77]) формирование 10 лучей с шириной диаграммы направленности 0,7°, направленные на Дальний Восток и Восточную Сибирь (ЭКСПРЕСС-АМ5) и на Центральную часть России, Урал и Западную Сибирь (ЭКСПРЕСС-АМ6). С 25 марта 2020 г. из-за отказа системы терморегулирования ретрансляторы Ка-диапазона частот ИСЗ ЭКСПРЕСС-АМ6 не используются.

**Перспективные ИСЗ.** В рамках развития системы планировалось использовать два ИСЗ (условные наименования – ЗАПАДНЫЙ и ВОСТОЧНЫЙ или ЭКСПРЕСС-ВСД2 и ЭКСПРЕСС-ВСД1, рис. 1.9), которые размещаются в точках 60° в.д. и 133° в.д.



Рис. 1.9. Предполагаемая конструктивная схема ИСЗ системы «РСС ВСД»

Планировалось, что спутники будут иметь: массу до 1734 кг, точность ориентации –  $\pm 0,05^\circ$ , точность наведения антенной системы –  $0,1^\circ$ , мощность бортовой системы электропитания – 11,1 кВт и расчетный срок функционирования – 15 лет. Спутники намечалось оснастить ретрансляторами Ка-диапазона частот. Масса полезной нагрузки должна была составить – 350 кг, энергопотребление полезной нагрузки – 6 кВт.

Антенная система ИСЗ ЭКСПРЕСС-ВСД2 обеспечила бы охват земной поверхности в зоне обслуживания с помощью 47 лучей с шириной диаграммы направленности  $0,45^\circ$ , а антенная система ИСЗ ЭКСПРЕСС-ВСД1 – с помощью 24 лучей с шириной диаграммы направленности по  $0,7^\circ$  (рис. [78]). На спутниках было возможно использование двухзеркальных многолучевых антенных систем с неэквидистантной решеткой из 32 облучателей.

Общая пропускная способность системы из четырех ИСЗ составила бы около 66 Гбит/с.

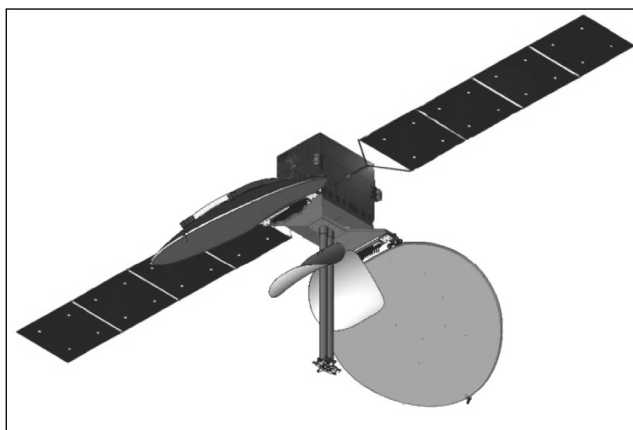
Для снижения стоимости запуска спутники предполагалось выводить на орбиты в качестве второй полезной нагрузки при запусках РН ПРОТОН. Запуски предполагались в 2013 г.

Однако в 2012 г. решением Минкомсвязи проект РСС ВСД был заморожен.

### Наземный сегмент

В наземный сегмент системы входят две базовые земные станции, работающие через ИСЗ ЭКСПРЕСС-АМ5 («восточный» узел в центре космической связи «Хабаровск» спутниковой системы связи ГП КС) и ЭКСПРЕСС-АМ6 («западный» узел в центре космической связи «Дубна» спутниковой системы связи ГП КС), а также единый центр управления сетью (центральная коммутационная станция развернута в центре космической связи «Дубна» и введена в эксплуатацию в 2016 г.) и оборудование присоединения/сопряжения с информационными сетями.

После запуска ИСЗ ЭКСПРЕСС-ВСД1 и -ВСД2 планировалось дополнительно развернуть пять базовых земных станций, работающих через эти спутники.

#### 1.1.3.33.6. Проект системы «НПО им. С.А. Лавочкина»

В начале 1990-х гг. была развернута работа по созданию системы «Банкир», предназначенной для передачи данных, телефонной связи и проведения видеоконференций в структуре Центрального банка Российской Федерации с выходом на зарубежные банковские системы.

Первоначально предполагалось, что развитие системы будет осуществляться на основе спутников-ретрансляторов серии КУПОН, создаваемых НПО им. С.А. Лавочкина по заказу ЦБ России (полезная нагрузка с использованием активных фазированных антенных решеток разработана в НПО «Элас»).

Система НПО им. С.А. Лавочкина на основе спутников серии КУПОН была предназначена для обеспечения межрегиональной связи корпоративной сети ЦБ РФ.

Первый ИСЗ серии КУПОН (рис. 1.10) массой 2,5 т с помощью РН ПРОТОН-К/ДМ-2М был выведен на орбиту (точка 55° в.д.) в ноябре 1997 г.



Рис. 1.10. Внешний вид ИСЗ КУПОН-1

На спутнике с расчетным сроком активного функционирования 6 лет установлено 16 ретрансляторов Ku- (10,96...11,2; 11,46...11,7/14...14,5 ГГц) диапазона частот. В составе антенной системы используется восемь фазированных антенных решеток (четыре приемные и четыре передающие).

Каждый передающий блок содержит 64 твердотельных усилителя и может формировать до четырех независимых лучей диаграммы направленности. Каждый луч диаграммы направленности управляется в пределах  $\pm 8,5^\circ$  и увеличивается по ширине по каждой оси от  $2^\circ \times 2^\circ$  до  $3,5^\circ \times 3,5^\circ$  шагами по  $0,5^\circ$ . Мощность каждого блока составляет 20 Вт, ЭИИМ может изменяться от 35 до 50 дБ·Вт.

Используется ортогональная линейная поляризация излучений. Каждый из четырех приемо-передающих блоков содержит 6 ретрансляторов с полосами по 36 МГц, причем четыре ретранслятора используются для обычного трафика (один ретранслятор на один луч) и два других либо для переключения трафика между любыми лучами, либо для обеспечения дополнительных ретрансляторов.

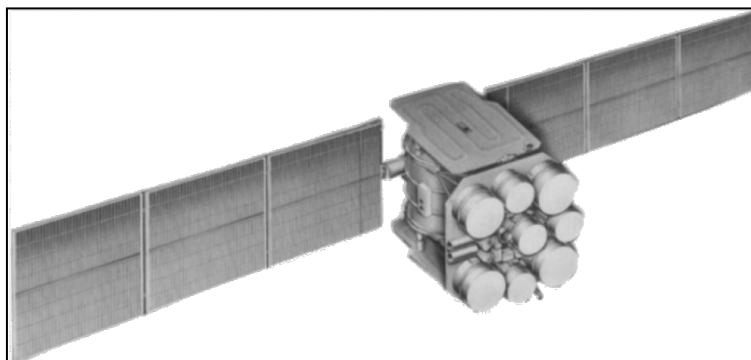
Однако в связи с прекращением функционирования ИСЗ через 4 месяца заказчиком было принято решение о дальнейшем развитии системы «Банкир» на основе действующих отечественных и зарубежных спутников связи.

У НПО им. С.А. Лавочкина имелись планы создания сетей на основе ИСЗ семейства КУПОН с ретрансляторами:

--2, -3, -3M, -4, -4M, -5K, -5M, -6K, -7K, -7M, и -8K, Ku- (10,96...11,2; 11,46...11,7/14...14,5 ГГц) диапазона частот;

--1S, -3S, -4S и -5S, S- (2500...2520/2670...2690 МГц) и Ku- (10,96...11,2; 11,46...11,7/14...14,5 ГГц) диапазонов частот;

–1Т, -2Т, -3Т, -4Т, -5Т, -6Т, -7Т и -8Т, С- (3400...3410/5741...5751 МГц) диапазона частот;

–1М, С- (3400...3455/5725...5775; 6490...6505 МГц) и Ku- (10,95...11,2; 11,45...11,7; 12,5...12,75/13,75...14,5 ГГц) диапазонов частот.

### 1.1.3.33.7. Проект системы «НПО Машиностроения»

Система «Руслан-РС» предназначена для организации и развития спутниковых систем связи на территории Российской Федерации. Главным разработчиком системы является Акционерное общество «Военно-промышленная корпорация «Научно-производственное объединение машиностроения», расположенное в Реутове (ранее – ФГУП «НПО Машиностроения»).

В системе спутниковой связи «Руслан-РС» со спутниками РУСЛАН (RUSLAN) предполагается использовать позиции на геостационарной орбите с точками 61° (-1), 88,1° (-2) и 138,5° (-3) в.д., которые были выделены СССР, и соответствуют трем зонам покрытия эллиптической формы с размерами не более 7,5°×3,5° (рис. [86]).

Зоны охватывают территории всех государств, входивших ранее в состав СССР, а также ряда стран ближнего зарубежья. Достоинство использования этого выделения заключается в том, что оно не требует координации со спутниковыми сетями других стран, если характеристики предлагаемых систем согласуются с планом.

В космическом сегменте системы «Руслан-РС» планируется использовать легкие спутники серии РУСЛАН-ММ, которые формируют два вида зон обслуживания.

Полностью развернутая система спутниковой связи «Руслан-РС» предусматривает использование спутников связи, размещенных в трех указанных позициях геостационарной орбиты (сети «Руслан-1, -2 и -3»), и обеспечивает два вида зон обслуживания:

- региональные в С-диапазоне частот (4512...4788/6737...7013 МГц) для обеспечения связи внутри регионов РФ и стран СНГ с перекрытием зон, позволяющим организовать связь между регионами;

- локальные зоны в Ku-диапазоне частот (10,7...10,95; 11,2...11,45/12,75...13,25 ГГц) для обеспечения внутри-зонных связей нижнего уровня внутри регионов (в первую очередь наиболее удаленных).

В рамках реализации системы «Руслан-РСЭ» и ряда коммерческих проектов в «НПО Машиностроения» разрабатывается малый спутник связи серии РУСЛАН-ММ.

Полезная нагрузка спутника серии РУСЛАН-ММ может иметь до 12 ретрансляторов в традиционном исполнении, максимально адаптированных к требованиям заказчика. Результаты работ, выполненных НИИ Радио, показывают возможность увеличения числа эквивалентных ретрансляторов спутника в 2...4 раза за счет использования общих для нескольких ретрансляторов усилителей мощности на широкополосных ЛБВ или транзисторах. При этом обеспечивается многократное использование выделенной полосы частот за счет применения бортовых многолучевых антенн, диаграммы направленности которых формируют парциальные зоны обслуживания. Такая конфигурация полезной нагрузки позволяет организовать зональные и межзональные каналы связи на основе VSAT-технологий, цифровые магистральные каналы, ориентированные на создание сетей интегрированного обслуживания с использованием современных сетевых протоколов, региональные сети спутникового ТВ вещания, предоставление услуг мультимедиа в сетях ФСС и НТВ.

#### Основные технические характеристики ИСЗ серии РУСЛАН-ММ

Масса спутника, кг .....	561
Масса полезной нагрузки, кг .....	125
Мощность бортовой системы электропитания, отводимая для полезной нагрузки, Вт .....	1000
Точность поддержания параметров орбиты по широте и долготе, град .....	± 0,1°
Стабилизация .....	по трем осям
Длительность выведения на геостационарную орбиту при запуске ракетой-носителем СТРЕЛА, сут.....	150
Расчетный срок функционирования, лет .....	10...12

Системы, космический сегмент которых будет реализован на основе спутников серии РУСЛАН-ММ, смогут предоставлять услуги спутниковой связи самого широкого спектра – передачу цифровых данных, телефонную и факсимильную связь, доступ в Интернет, телевизионное и радиовещание, дистанционное обучение, телемедицину и т.д. Причем наращивание пропускной способности возможно за счет «кластерного» размещения нескольких малых спутников связи в одной орбитальной позиции. Спутники серии РУСЛАН-ММ в силу универсального характера используемой платформы могут стать основой для реализации не только системы «Руслан-РС», но и других систем спутниковой связи и вещания, в том числе и в интересах зарубежных заказчиков.

В качестве средства выведения спутников серии РУСЛАН-ММ на орбиту предусматривается использование РН легкого класса СТРЕЛА, созданной на основе снимаемой с боевого дежурства в соответствии с Договором о сокращении и ограничении стратегических наступательных вооружений межконтинентальной баллистической

ракеты РС-18 (SS-19). Для Российской Федерации наиболее перспективным местом запусков с помощью РН легкого класса является космодром Свободный, обеспечивающий выведение спутников на орбиты (включая солнечно-синхронные) с наклоном в диапазонах 51...63° и 90...98°. По расходам на содержание космодром Свободный сегодня является самым экономичным в России.

Схема выведения малого спутника связи серии РУСЛАН-ММ на геостационарную орбиту ракетой-носителем СТРЕЛА с космодрома Свободный состоит из следующих участков: выведения спутника с разгонным блоком на круговую опорную орбиту; стабилизированного пассивного полета спутника с разгонным блоком по опорной орбите до пересечения ее с экваториальной плоскостью; перевода спутника на переходную высокую эллиптическую орбиту; перевода спутника с переходной на геостационарную орбиту. Перевод спутника на высокую эллиптическую переходную орбиту происходит посредством твердотопливного разгонного блока. Дальнейшее выведение на геостационарную орбиту осуществляется с помощью двигательной установки самого ИСЗ, включающей электроракетные плазменные двигатели с высоким удельным импульсом. В результате в течение примерно 150 суток ИСЗ выходит на геостационарную орбиту.

В 2001 г. ФГУП «НПО Машиностроения» заключило контракт с организацией «Интерспутник» на изготовление двух спутников серии РУСЛАН-ММ. Велись переговоры с иностранными заказчиками на изготовление малых спутников.

#### 1.1.3.33.8. Проект системы «ГКНПЦ им. М.В. Хруничева»

Система ГКНПЦ им. М.В. Хруничева на основе ИСЗ серии ДИАЛОГ предназначена для обеспечения предприятий и организаций аэрокосмической отрасли спутниковыми каналами оперативной связи и передачи данных, а также для предоставления телекоммуникационных услуг российскими и зарубежными пользователями.

Главный разработчик системы – ГКНПЦ им. М.В. Хруничева:

⇒ **ГКНПЦ им. М.В. Хруничева:** [www.khrunichev.com](http://www.khrunichev.com)

По проекту предполагается использовать РН РОКОТ и АНГАРА-1 для вывода спутников на орбиты, унифицированную платформу ЯХТА для создания малых ИСЗ и действующие наземные сегменты управления и типовые абонентские станции. В создании системы принимают участие 22 организации аэрокосмической отрасли. В рамках реализации проекта созданы и введены в эксплуатацию стартовый и технический комплекс для запуска РН РОКОТ на космодроме Плесецк, проведены испытательные и один коммерческий запуски РН РОКОТ, начато производство платформ ЯХТА. Для комплектации полезной нагрузки ИСЗ используется аппаратура зарубежных компаний. Космический сегмент должен содержать не менее трех геостационарных ИСЗ серии ДИАЛОГ.

#### Основные технические характеристики ИСЗ серии ДИАЛОГ-Э

Точность поддержания орбиты, угл. град.:	
по наклону .....	± 0,1
по долготе.....	± 0,1
Потребляемая электрическая мощность, Вт:	
среднесуточная .....	1500
максимальная.....	2900
Масса на орбите, кг .....	470
Расчетный срок функционирования, лет .....	10...12
Число ретрансляторов С-диапазона частот	
с полосами по 36 МГц.....	4
ЭИИМ ретрансляторов С-диапазона частот, дБ·Вт .....	38
Число ретрансляторов Ки-диапазона частот	
с полосами по 72 МГц.....	3
ЭИИМ ретрансляторов Ки-диапазона частот, дБ·Вт .....	45,5
Ширина диаграммы направленности антенны, град.:	
в Ки-диапазоне частот.....	2,5×10
в С-диапазоне частот .....	4×10
Добротность приемной системы G/T, дБ/К:	
в Ки-диапазоне частот.....	-1
в С-диапазоне частот .....	-3
Потребляемая ретрансляторами мощность, кВт.....	1
Масса ретрансляторов, кг .....	110

Система должна обеспечить обслуживание абонентов (рис. [87]) на поверхности Земли, ограниченной географическими координатами: от 80° в.д. до 170° з.д. и от 20° до 70° с.ш. Предполагается размещение малых ИСЗ в орбитальных позициях, зарегистрированных в МСЭ для различных сетей, но в настоящее время либо совсем не используемых, либо используемых (по радиочастотному ресурсу) не полностью.

Малые спутники базируются на платформе ЯХТА и разработках по проекту ДИАЛОГ. Полезную нагрузку совместно с ГКНПЦ создает НИИ радио, который уже имеет опыт в создании полезной нагрузки для телевизионных ИСЗ серии ГАЛС.

Запуск первого экспериментального ИСЗ серии ДИАЛОГ-Э планировался в 2002 г., а развертывание группировки из трех ИСЗ серии ДИАЛОГ – до 2005 г. Модуль целевой аппаратуры имеет три функциональных приборных панели: антенно-фидерной системы, панель ретранслятора С-диапазона частот, панель ретранслятора Ku-диапазона частот.

#### **1.1.3.33.9. Проект системы «Роском»**

Ретрансляторы системы должны работать в С- (3507...4193/5832...6518 МГц), Ku- (10,95...11,2; 11,45...11,7/14...14,5 ГГц) и Ka- (20,2...21,2/30...31 ГГц) диапазонах частот.

#### **1.1.3.33.10. Проект системы компании РТРС**

ФГУП «Российская телевизионная и радиовещательная сеть» (РТРС) и ФГУП «НПО ПМ» работают над проектом системы геостационарных спутников, предназначенной для распределения и организации телевидения на территории РФ.

Главный разработчик системы – ФГУП РТРС.

Планируется создать два спутника: ЕВРОПА-1 и АЗИЯ-1 со стартовой массой 870 кг, в том числе массой полезной нагрузки 232 кг, оснащаемых 10 ретрансляторами Ku-диапазона частот с полосами по 36 МГц.

Антенная система спутников будет формировать контурную диаграмму направленности на территорию России (максимальная ЭИИМ составляет 43 дБ·Вт).

Непосредственное телевидение намечалось осуществлять по стандарту DVB-S2. В системе SKYPLEX (распределение цифровых телевизионных программ и мультимедийных данных) предполагалось использовать 3...4 ретранслятора на каждом спутнике.

#### **1.1.3.33.11. Проект системы «Фотон»**

Ретрансляторы системы должны работать в С- (3400...3450; 4600...4700/5725...5775; 6525...6625 МГц) диапазоне частот.

#### **1.1.3.33.12. Проект системы Amg**

Ретрансляторы спутников планируется оснастить ретрансляторами S- (2170...2200/- МГц), С- (3400...4200/5725...6525 МГц), Ku- (10,95...11,2; 11,45...11,7; 12,5...12,75/13,75...14,5 ГГц) и Ka- (17,7...21,2/27,5...31 ГГц) диапазонов частот.

#### **Дополнительные иллюстрации к разделу:**

[77] Рабочие зоны ИСЗ ЭКСПРЕСС-АМ6 (53° в.д.) и ЭКСПРЕСС-АМ5 (140° в.д.) в Ka-диапазоне частот;

[78] Планирующиеся рабочие зоны ИСЗ ЭКСПРЕСС-ВСД2 (60° в.д.) и ЭКСПРЕСС-ВСД1 (133° в.д.) в Ka-диапазоне частот.

[79] Зоны обслуживания системы «Руслан-РС»;

[80] Зона обслуживания ИСЗ серии ДИАЛОГ (85° в.д.): а – в С-диапазоне частот, угол отклонения луча 6,5°; б – в Ku-диапазоне частот, угол отклонения луча 7,2°.

#### **1.1.3.36. Украина**

##### **1.1.3.36.1. Проект системы Ukrsat**

ИСЗ семейства UKRSAT предполагается оснастить ретрансляторами:

- -43E, S- (2200...2290/2025...2110 МГц), С- (3400...4200/5725...5729 МГц), X- (7250...7750/7900...8400 МГц) и Ka- (17,3...17,8; 19,7...20,2; 21,4...22/27,5...30 ГГц) диапазонов частот;
- -KU, S- (2200...2290/- МГц), С- (7125...7145; 7190...7235/- МГц) и Ku- (-/14,25...14,5 ГГц) диапазонов частот;
- -S, S- (2500...2520/2670...2690 МГц) диапазона частот;

- U, диапазоны частот ретрансляторов пока не определены;
- X, S- (2200...2290/- МГц) и C- (7125...7145; 7190...7235/- МГц) диапазонов частот;
- KA, C- (3400...3404/5725...5729 МГц), X- (7250...7750/7900...8400 МГц) и Ka- (17,3...17,8; 19,7...20,2; 21,4...22/27,5...28; 28,45...29,05; 29,5...30 ГГц) диапазонов частот.

В частности, КБ Yuzhное разработало проект спутника связи LYBID (рис. 1.11) массой 1,2 т с расчетным сроком функционирования 12...15 лет, предназначенного для организации непосредственного телевещания и передачи данных с использованием терминалов класса VSAT.



Рис. 1.11. Предполагаемая конструктивная схема ИСЗ LYBID

Для запуска спутника намечалось использовать РН ZENIT-3SL.

В декабре 2009 г. канадская компания MDA (MacDonald, Dettwiler and Associates Ltd.) получила контракт на 254 млн. долл. США на создание полезной нагрузки спутника связи LYBID-1 для космического агентства Украины. Контрактом предусмотрено создание также двух наземных станций управления.

В мае 2010 г. был подписан контракт с компанией «ИСС им. Решетнева» на создание с сентября 2010 г. платформы ЭКСПРЕСС-1000НТ для спутника LYBID-1 (рис. 1.12), а также подготовку спутника к запуску и проведение орбитальных испытаний с вводом в эксплуатацию.

ИСЗ LYBID-1 со стартовой массой 1845 кг с расчетным сроком функционирования 15 лет оснащался 20 ретрансляторами Ku-диапазона частот для обслуживания абонентов в Украине, Индии и Африке.

К земному сегменту относится главная станция управления, ответственная за все аспекты функционирования и контроля спутника и его полезной нагрузки, а также за прием и обработку телеметрической информации спутника. В состав главной станции управления входит антенная система и динамический имитатор спутника, предназначенный для тестирования и обучения персонала наземного центра управления, проверки адекватности, корректности и завершенности методик эксплуатации спутника.

Запуск спутника LYBID-1 (48° в.д.) планировался с помощью РН ZENIT-3SLBF, но был перенесен на РН ZENIT-2SB и намечен сначала в конце декабря 2013 г., а затем отложен на сентябрь 2014 г. В сентябре 2014 г. запуск планировалось осуществить в 1 кв. 2015 г.

В сентябре 2015 г. стало известно, что спутник LYBID-1 находится на складском хранении. Причиной остановки работ по запуску спутника стало прекращение Украиной военно-техническое сотрудничества с Россией и отсутствие финансовых средств.





Рис. 1.12. Конструктивная схема ИСЗ LYBID-1

В 2017 г. запуск спутника LYBID-1 (48° в.д.) планировался с помощью РН ZENIT-3F на вторую половину 2018 г., но был отложен сначала на конец 2019 г., а затем на конец 2020 г. В конце 2019 г. проект был закрыт.

### 1.1.3.37. Франция

#### 1.1.3.37.2. Проект системы Agora

Это проект национального космического агентства Франции CNES, направленный на создание коммерческой системы связи Ka-диапазона частот, предназначенной для высокоскоростного выхода в сеть Интернет.

Система с условным наименованием Agora (Affordable and Guaranteed Offer for Rural Access), должна была содержать спутники серии AGORA (рис. 1.13), которые планируется оснащать ретрансляторами Ku- (10,95...11,2; 11,45...12,2; 12,5...12,75/13,75...14,5 ГГц) и Ka- (17,3...21,2; 21,4...22/27,5...31 ГГц) диапазонов частот.



Рис. 1.13. Конструктивная схема ИСЗ AGORA

Предполагается, что спутник в Ka- (19,7...20,2/29,5...30 ГГц) диапазоне частот будет оснащаться антенной системой в составе четырех антенн со смещенными облучателями (диаметр параболических зеркал 1,9 м, фокусное расстояние 3,5 м), формирующей 40 лучей для абонентов (шириной 0,65°) и 12 лучей для шлюзовых станций, а также антенной меньшего диаметра для обеспечения связи с подвижными правительственными абонентами.

В каждом из 40 абонентских лучей на прием (28,44...28,94 и 29,5...30 ГГц) используется один из видов круговой поляризации, а на передачу (18,8...19,3 и 19,7...20,2 ГГц) – противоположный вид круговой поляризации. В 32 лучах используется полосы по 250 МГц, а в 8 – по 500 МГц.

В каждом из 12 лучей для шлюзовых станций используется полоса частот 1 ГГц на прием (27,7...28,45 и 28,94...29,1 ГГц) и на передачу (17,8...18,8 ГГц), причем 10 из них применяются для работы с 40 абонентскими лучами в полосе частот 1 ГГц (250 МГц на луч, из них 225 МГц – для связи), а 2 – для работы с 8 абонентскими лучами в полосе частот 900 МГц (225 МГц на луч, из них 203 МГц – для связи).

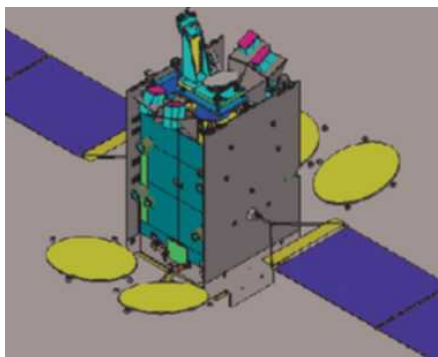
Предполагалось, что стартовая масса спутника на основе платформы EUROSTAR 3000 составит 5450 кг (сухая масса 2500 кг, масса полезной нагрузки 840 кг), мощность его системы электропитания – 11 кВт в конце расчетного срока функционирования. Мощность электропитания, потребляемая полезной нагрузкой, составит 8,3 кВт.

Однако поиски коммерческого оператора пока не увенчались успехом.

### Дополнительные иллюстрации к разделу:

[1] Рабочая зона ИСЗ AGORA.

### 1.1.3.38. Япония

#### 1.1.3.38.5. Проект спутника ETS-9

Компания Mitsubishi Electric по заказу космического агентства JAXA в рамках проекта по разработке новой платформы для ИСЗ с высокой пропускной способностью (HTS) в радиодиапазоне частот и оптическом участке спектра с апреля 2017 г. создает спутник ETS-9 (Engineering Test Satellite, KIKU-9, рис. 1.14).



Рис. 1.14. Конструктивная схема ИСЗ ETS-9

Платформа обеспечит электропитание мощностью до 25 кВт.

Система ретрансляторов Ka-диапазона частот должна обеспечить каждому абоненту связь со скоростью около 100 Мбит/с.

Систему HICALI (High speed Communication with Advanced Laser Instrument) оптической связи со скоростью 10 Гбит/с с наземным сегментом по заказу японского правительства от октября 2017 г. создают компании AstroTerrace и BridgeSat.

Запуск спутника намечался на 2021 г., но был отложен на 2023 г.

В дальнейшем компания Mitsubishi Electric рассчитывает на получение до двух контрактов в год на создание спутников на основе новой платформы.

## 1.2. Системы с ИСЗ на высоких эллиптических орбитах

### 1.2.4. Проект системы «Экспресс-РВ» (Российская Федерация)

В рамках федеральной космической программы РФ ФГУП «Космическая связь» работает над проектом создания многоцелевой системы «Арктика» для связи, телевидения, радиовещания и мониторинга в северных широтах. Предусматривалось развертывание трех спутников серии ЭКСПРЕСС-RV на высоких эллиптических орбитах. Запуски спутников планировались на 2009 г.

В апреле 2008 г. компании ИСС и Thales Alenia Space подписали меморандум о совместном создании спутников серии ЭКСПРЕСС-РВ для высоких эллиптических орбит на основе платформы ЭКСПРЕСС-4000.

Однако контракт на создание спутников не был заключен.

В 2013 г. в министерстве связи и массовых коммуникаций были намерены возобновить работу по созданию многофункциональной системы спутниковой связи «Экспресс-РВ». Теперь система «Экспресс-РВ» входила в федеральную целевую программу (ФЦП) развития орбитальной группировки космических аппаратов гражданского назначения на 2017...2025 годы.

Спутники серии ЭКСПРЕСС-РВ массой по 3200 кг (масса топлива – 253 кг) намечалось использовать на высоких эллиптических орбитах типа «Тундра» с высотой в апогее/перигее 47200/24400 км и наклоном 63,4°.

Расчетный срок функционирования ИСЗ серии ЭКСПРЕСС-РВ составляет 15 (по другим данным, 10) лет, мощность системы электропитания в конце расчетного срока службы – 12,75 кВт. Каждый спутник серии ЭКСПРЕСС-РВ планировалось оснастить ретрансляторами L- (3), C- (10) и Ku- (12) диапазонов частот.

В Ku-диапазоне частот (10,97...11,7 ГГц) планировалось обеспечивать фиксированную спутниковую связь и связь с подвижными абонентами на всей территории РФ, в том числе в арктической зоне, в 12 лучах диаграмм направленности антенн с ЭИИМ на краю каждого луча 54 дБ·Вт и общей пропускной способностью системы из четырех ИСЗ до 4,4 Гбит/с. При этом предусматривалась возможность работы абонентских терминалов с антеннами диаметром 60...70 см со скоростями до 80 Мбит/с на прием.

Теперь запуски четырех спутников этой серии планировались в 2023...2024 гг.

В январе 2018 г. ГКРЧ отказалась выделять радиочастоты для системы OneWeb.

В январе 2019 г. ГКРЧ были завершены работы по радиочастотному обеспечению системы «Экспресс-РВ» для ФГУП «Космическая связь».

В апреле 2019 г. на финансирование проекта требовалось 58,8 млрд. руб. из бюджета – на создание и запуски четырех ИСЗ и 46,6 млрд. руб. внебюджетных вложений (в том числе 16,6 млрд. руб. ФГУП «Космическая связь») – на создание наземного сегмента. Еще 30 млрд. руб. требовалось от частных инвесторов на создание абонентского оборудования. Планировалось, что с июля 2019 г. начнутся работы по созданию пяти спутников (один резервный) и абонентского оборудования.

В октябре 2019 г. предполагалось, что работы по проекту системы «Экспресс-РВ» будут начаты в рамках национального проекта «Цифровая экономика», но по этому проекту финансирование начинается только с 2022 г. Поэтому рассматривалось развитие проекта системы «Экспресс-РВ» в рамках реализации ФЦП «Сфера». Предполагалось, что запуски первых двух спутников серии ЭКСПРЕСС-РВ состоятся в 2022 г., а третьего и четвертого – в 2023 г.

В марте 2020 г. федеральное агентство связи РФ объявило, что спутники для системы «Экспресс-РВ» планировалось заказать во втором полугодии 2020 г., а запуски их намечалось осуществить в 2023 г.

В марте 2020 г. в федеральном проекте «Информационная инфраструктура» национальной программы «Цифровая экономика РФ» создание системы с ИСЗ серии ЭКСПРЕСС-РВ оценивалось в 42 млрд. руб.

В мае 2020 г. ФГУП «Космическая связь» подтвердила планы обеспечить к 2024 г. предоставление услуг спутниковой связи в Ku-диапазоне частот на территории северных регионов России с помощью четырех ИСЗ серии ЭКСПРЕСС-РВ.

В июле 2020 г. ФГУП «Космическая связь» представило проект многофункциональной системы спутниковой связи «Экспресс-РВ», создание которой предусмотрено федеральным проектом «Информационная инфраструктура» национальной программы «Цифровая экономика» со сроком реализации в 2024 г.

В октябре 2020 г. правительство РФ предусмотрело на создание системы со спутниками серии ЭКСПРЕСС-РВ на ближайшие три года более 30 млрд. руб.

### 1.2.5. Проект системы Enhanced Satellite Communication Project – Polar (Канада)

В 2008 г. канадское космическое агентство завершило исследования по возможности осуществления проекта системы Pcw (Polar Communications and Weather) из двух ИСЗ на высоких эллиптических 12-часовых орбитах (наклонение 63,4°, высота в апогее/перигее 39500/600 км), предназначенных для обеспечения связи в северном полярном регионе, а также сбора метеорологических данных. Проект направлен на обеспечение большего присутствия Канады в Арктике.

В июле 2009 г. контракт на разработку концепции этой системы на 4,3 млн. канадских долл. получила компания MDA (MacDonald, Dettwiler and Associates, Richmond, пров. Британская Колумбия). ИСЗ будут иметь массу 1...1,5 т.

В апреле 2010 г. были выданы контракты на создание критически важных технологий. Спутники массой 1319 кг планировалось оснастить ретрансляторами X- и Ka-диапазонов частот. В феврале 2011 г. выданы контракты на создание спутников и полезных нагрузок. Запуск первого спутника намечался на август 2016 г., второго – на ноябрь 2016 г., а ввод системы в эксплуатацию – на январь 2017 г.

В 2015 г. концепция системы была пересмотрена.

В 2017 г. был определен окончательный перечень требований к перспективной системе, название которой было изменено на Enhanced Satellite Communications Project – Polar (ESCP-P). Ключевым требованием к системе является гарантированное обеспечение возможности голосовой связи и передачи данных ретрансляторами UHF-, X- и Ka-диапазонов частот на всех широтах севернее 65° с.ш. (среднегодовой коэффициент доступности системы – 0,97). Каналы системы должны обеспечить передачу потокового видео и других данных систем наблюдения и разведки, а также данных пользователей тактического звена со скоростью не менее 648 кбит/с, стратегического – до 1819,32 Мбит/с.

В 2018 г. планировалось запросить предложения от потенциальных подрядчиков. В 2019 г. намечалась выдача контракта на создание системы в интересах правительства Канады, но была перенесена на 2020 г.

Запуски спутников с расчетными сроками функционирования 7 лет намечались на 2022 г.

Завершение работ по созданию системы намечалось на 2025 г. Оценочная стоимость работ по проекту составляла более 1,5 млрд. долл. США.

Однако к началу 2019 г. был завершен только анализ возможных концепций и теперь начало определения концепции системы перенесено на 2020...2021 гг., а начало работ реализации программы – на 2023...2024 гг. Поставка первого спутника намечается на 2028...2029 гг., а второго – на 2030...2031 гг. Оценочная стоимость работ по проекту составляет 1...5 млрд. долл. США.

#### **1.2.6. Проект системы Arctic Satellite Broadband Mission (Норвегия, США и компания Inmarsat)**

В 1995 г. при норвежском космическом центре NSC (Norwegian Space Centre) была образована государственная компания NRSE (Norsk Romsenter Eiendom AS), целью которой являлось обеспечение деятельности центра NSC в Арктике. Для этого компания NRSE располагает в собственности и арендует инфраструктуры, имеющие отношение к космической деятельности.

В частности, компании NRSE принадлежит оптоволоконный кабель между Норвегией и группой островов Свалбард (норв. Svalbard («холодный край»), нем. Spitzbergen, др.-рус. Грумант).

В 2001 г. для обслуживания орбитальных ИСЗ и приема данных от них на плато Berget (78°13' с.ш.) компанией KSAT (Kongsberg Satellite Services), являющейся совместным предприятием центра NSC и компаний NRSE (50% акций) и Kongsberg Defence and Aerospace, создана станция спутниковой связи SvalSat (Svalbard Satellite Station, к декабрю 2019 г. использовалось почти 100 антенных систем, работающих в L-, S-, C-, X- и K-диапазонах частот).

В 2013 г. госкомпания NRSE была переименована в госкомпанию Space Norway AS.

##### **⇒ Space Norway AS: [spacenorway.no](http://spacenorway.no)**

С 2014 г. компания Space Norway работает по проекту HEO Communication Satellites, по которому намечено вывести на высокие эллиптические орбиты (в одну плоскость с разнесением в плоскости с высотой 43509/8089 км, наклоном 63,4° и периодом обращения около 16 ч) два ИСЗ серии ASBM (Arctic Satellite Broadband Mission) для обеспечения широкополосной связи в Арктике для наземных и воздушных (выше 55° с.ш.) и морских (выше 70° с.ш.) гражданских и военных абонентов.

В 2017 г. компания Space Norway получила лицензию федеральной комиссии США по связи для предоставления услуг спутниковой связи в США.

Работы по проекту HEO Communication Satellites проводятся компанией Space Norway в кооперации с министерством обороны США, министерством обороны Норвегии и компанией Inmarsat.

Министерство обороны США разместит на ИСЗ серии ASBM полезные нагрузки КВЧ-диапазона частот (Extremely High Frequency eXtended Data Rate (EHF XDR)) для обеспечения защищенной связи абонентам в Арктике. В феврале 2018 г. отделение Aerospace Systems компании Northrop Grumman получило контракт на 429 млн. долл. США центра SMC космических и ракетных систем (директорат средств военной спутниковой связи) министерства ВВС на создание двух полезных нагрузок системы EPS-R для министерства обороны США. Работы по контракту отделение Aerospace Systems планирует завершить в декабре 2022 г.

Компания Space Norway для абонентов министерства обороны Норвегии в Арктике создает две полезные нагрузки X-диапазона частот, совместимые с американской системой WGS, и разместит их на ИСЗ серии ASBM.

Компания Inmarsat в рамках развития системы Global Xpress для подвижных абонентов в Арктике создает две полезные нагрузки GX10A и GX10B коммерческого Ka-диапазона частот и разместит их на ИСЗ серии ASBM. Управление полезными нагрузками обеспечит компания Space Norway.

Для проведения работ по проекту и последующего управления двумя спутниками создана компания-оператор Space Norway HEOSAT AS.

На севере Норвегии в Tromsø компанией KSAT строятся четыре станции для управления спутниками. Предполагается, что оборудование и программное обеспечение центра управления спутниками для станций по контракту компании Northrop Grumman будет создавать компания GMV.

В июле 2019 г. компания Northrop Grumman в результате конкурса получила контракт компании Space Norway на проектирование, производство и интеграцию двух спутников серии ASBM (рис. 1.15) на основе платформы GEO-STAR-3 и на создание соответствующей критически важной наземной инфраструктуры. Каждый спутник будет иметь расчетный срок функционирования 15 лет, массу около 2 т и с помощью солнечных батарей обеспечит мощность электропитания 6 кВт.



Рис. 1.15. Конструктивная схема ИСЗ серии ASBM

Запуск спутников ASBM-1 и -2 планируется с помощью PH FALCON-9 v1.2 на конец 2022 г. Ввод системы Arctic Satellite Broadband Mission в эксплуатацию намечен на вторую половину 2023 г.

### 1.3. Системы с ИСЗ на геостационарных и высоких эллиптических орбитах

#### 1.3.1. Глобальные системы

##### 1.3.1.1. Проект системы компании AtContact (США)

Компания contactMEO Communications LLC (Sedalia, штат Колорадо) в апреле 2006 г. получила разрешение федеральной комиссии по связи США на запуск трех спутников, оснащенных ретрансляторами Ка-диапазона частот, на геосинхронные 12-часовые орбиты (наклонение 63,4°, высота в апогее 31 тыс. км) и четырех ИСЗ на геостационарные орбиты (130° и 33,5° в.д., 83° и 121° з.д.).

Система предназначена для обеспечения высокоскоростного доступа к сети Интернет и обмена мультимедийной информацией между стационарными абонентами, сначала в Северной Америке.

Через год компания, получившая наименование AtContact, обязана была заключить контракт на создание спутников. Первый спутник должен быть выведен на орбиту до октября 2009 г., а создание системы должно быть завершено к апрелю 2012 г.

В апреле 2007 г. компания AtContact заключила контракт с компанией Space Systems/Loral на создание спутников. В апреле 2008 г. компания AtContact уведомила федеральную комиссию по связи США о готовности проекта системы. Однако в феврале 2009 г. компания AtContact отказалась от использования в системе спутников на высоких эллиптических орбитах. Сроки же развертывания геостационарных спутников не были определены.

##### 1.3.1.2. Проект системы компании Northrop Grumman (США)

Американская компания Northrop Grumman только в марте 2009 г. получила разрешение федеральной комиссии по связи США на создание системы Global EHF Satellite Network со спутниками на высоких эллиптических и геостационарных орбитах, оснащенных ретрансляторами Ка- и V-диапазонов частот. Однако компания Northrop Grumman в начале апреля 2009 г. отказалась от лицензии в связи со сложным финансовым положением. Задел по проекту используется в работах компании по созданию спутников серии ASBM.

## Раздел 2

### Системы подвижной спутниковой связи, вещания и передачи данных

#### 2.1. Системы с ИСЗ на низких и средневысотных орбитах

##### 2.1.1. Системы низкоскоростной передачи данных

###### 2.1.1.11. Проект системы Saudicomsat (Саудовская Аравия)

Используя опыт, полученный при создании экспериментальных спутников серии SAUDISAT, институт KACST (King Abdul Aziz City for Science and Technology) космических исследований научно-технологического центра имени короля Абдулазиза, ведет разработку многоспутниковой системы передачи данных.

В составе системы планировалось использовать 24 низкоорбитальных микроИСЗ, предназначенных для обеспечения двухсторонней передачи пакетных данных между стационарными и подвижными абонентскими станциями и центральной наземной станцией.

Оператор системы – институт космических исследований KACST.

⇒ KACST: [www.kacst.edu.sa/eng/index.php](http://www.kacst.edu.sa/eng/index.php)

В экспериментальных целях для отработки технологии низкоскоростной ретрансляции данных компания использовала радиоаппаратуру, установленную на двух ИСЗ серии SAUDISAT-1 (-А и -В).

#### Космический сегмент

В системе использовались следующие спутники (табл. 2.1).

Таблица 2.1

Наименование ИСЗ	Дата запуска	Ракета-носитель	Номер NOR-AD	Параметры орбиты	
				Высота в апогее/перигее, км	Наклонение, град.
SAUDICOMSAT-1*	29.06.04	ДНЕПР	28369	748/700	98,4
SAUDICOMSAT-2*			28370	782/700	98,5
SAUDICOMSAT-3*	17.04.07	ДНЕПР	31125	714/652	98,1
SAUDICOMSAT-4*			31127	748/651	98,2
SAUDICOMSAT-5*			31124	726/652	98,1
SAUDICOMSAT-6*			31121	758/651	98,2
SAUDICOMSAT-7*			31119	738/651	98,1

\* - не используется

Спутники созданы в Саудовской Аравии в институте космических исследований (KACST).

Экспериментальная аппаратура спутников функционировала в режимах прямой ретрансляции ЧМ-сигналов и передачи цифровых данных со скоростью 9,6 кбит/с методом «записал-передал». Рабочие частоты радиолинии «вниз» – 437,075 (ИСЗ SAUDICOMSAT-1А) и 436,775 МГц (ИСЗ SAUDICOMSAT-1В).

В июне 2004 г. на орбиты были выведены два микроИСЗ передачи данных второго поколения, а в 2007 г. – еще пять спутников. Масса спутников серии SAUDICOMSAT 15 кг, размеры 29,5×29,5×29,5 см.

Бортовая приёмопередающая аппаратура спутников может работать в диапазонах частот: 400,15...402 МГц (передача), 399,9...400,05, 402...403 и 406...406,1 МГц (прием). Выходная мощность передатчиков 2Вт.

#### Наземный сегмент

Станция управления ИСЗ находится в Riyadh (Саудовская Аравия).

### 2.1.1.12. Проект системы компании «Даурия Аэроспейс» (Российская Федерация)

Экспериментальная система компании «Даурия Аэроспейс» предназначена для отработки технологий и предоставления услуг сбора и обработки данных автоматической идентификационной системы AIS (Automatic Identification System).

⇒ «Даурия Аэроспейс»: [www.dauria.ru](http://www.dauria.ru)

В 2013 г. компании «Даурия Аэроспейс» подписала соглашение о сотрудничестве с ФГУП «Морсвязьспутник» с целью реализации проекта создания космического сегмента автоматической идентификационной системы для мониторинга морских и речных судов. Речь могла идти о космической системе приема данных АИС для мониторинга морских и речных судов «КСПА Стрела». Планировалось в течение 2014...2015 гг. сформировать орбитальную группировку из 5...6 ИСЗ. Государство могло профинансировать запуск спутников, а ФГУП «Морсвязьспутник» – обеспечить функционирование наземного сегмента для обработки и распределения космических данных АИС.

#### Космический сегмент

В системе использовались следующие ИСЗ (табл. 2.2).

Таблица 2.2

Наименование ИСЗ	Дата запуска	Ракета-носитель	Номер NORAD	Параметры орбиты	
				высота в апогее/перигее, км	наклонение, град.
ПЕРСЕЙ-М1*	20.06.14	ДНЕПР	40039	627/607	97,9
ПЕРСЕЙ-М2*			40037	626/605	
DX-1*	08.07.14	СОЮЗ-2.1Б/ФРЕГАТ	40071	638/626	98,5

\* - не используется

Согласно заявлению компании «Даурия Аэроспейс», в конце 2015 г. спутники серии ПЕРСЕЙ вместе с соответствующими лицензиями были проданы компании Aquila Space (в настоящее время – Astro Digital). С большой долей вероятности, спутники не используются в связи с окончанием расчетного срока функционирования.

Спутники серии ПЕРСЕЙ-М созданы в форм-факторе «кубсат» размером 6U на основе спутниковой платформы «Персей» разработки компании «Даурия Аэроспейс». Масса спутников – 6 кг. Расчетный срок функционирования ИСЗ – 1 год. Радиолинии в радиолобительском диапазоне частот функционируют на спутниках на частотах 400,16 и 400,19 МГц. В первые месяцы после запуска космических аппаратов возникали проблемы с их функционированием: происходила незапланированная перезагрузка бортовых компьютеров, возникали сложности с передачей данных. При участии российских радиолобителей, которые оказывали помощь в поддержании радиоконтакта со спутниками, работу космических аппаратов удалось стабилизировать.

Спутник DX-1 выполнен в форме прямоугольной призмы размером 40×40×30 см, его масса – 27 кг. Расчетная продолжительность эксплуатации ИСЗ – 3 года. Радиотехническая система спутника функционирует в диапазонах частот 162,0125...162,0375 МГц (прием сигналов системы AIS), 2269,5...2270,5 МГц (передача принятых данных на Землю), на частотах 434,975, 435,025 и 438,225 МГц (данные телеметрии и радиомаяк), 144,975...145,025 МГц (командная радиолиния). Данные передаются со скоростью 9,6 кбит/с. Конструирование и программирование ИСЗ DX1 производилось в технопарке «Сколково». Срок производства ИСЗ DX-1 составил 18 мес, а ориентировочная стоимость спутника – 4...5 млн. долл. США.

Для создания полезной нагрузки спутников системы компания «Даурия Аэроспейс» приобрела у компании LuxSpace (дочернее предприятие компании OHB System) два комплекта AIS-приемников, аналогичных тем, которыми оснащались спутники VESSELSAT-1 и -2. Производитель электронных компонентов полезной нагрузки – компания Emtronix.

#### Наземный сегмент

Прием и обработка телеметрии со спутников системы осуществляется центром управления полетом, организованным «Даурией Аэроспейс» в технопарке «Сколково».

### 2.1.1.13. Проект системы Aissat (Норвегия)

Система предназначена для сбора и обработки данных автоматической идентификационной системы AIS с целью контроля и регулирования судоходства в исключительной экономической зоне Норвегии и других районах морских и океанических акваторий.

Заказчиками системы выступают норвежский космический центр (Norwegian Space Centre) и норвежский центр оборонных исследований (Norwegian Defence Research Establishment). Пользователи системы – министерство обороны Норвегии, норвежская береговая служба и другие государственные ведомства и организации.

Оператором системы – образованная в составе SpaceNorway (подразделение норвежского космического центра) компания StatSat. Основная задача компании StatSat состоит в управлении национальными малыми спутниками.

⇒ StatSat: [www.statsat.no](http://www.statsat.no)

#### Космический сегмент

В системе использовались следующие спутники (табл. 2.3).

Таблица 2.3

Наименование ИСЗ	Дата запуска	Ракета-носитель	Номер NORAD	Параметры орбиты	
				высота в апогее/перигее, км	наклонение, град.
AISSAT-1*	12.07.10	PSLV-CA	36797	624/609	98,2
AISSAT-2*	08.07.14	СОЮЗ-2.1Б/ФРЕГАТ	40075	632/624	98,5
NORSAT-1*	14.07.17	СОЮЗ-2.1Б/ФРЕГАТ	42826	613/590	97,5
NORSAT-2*			42827	612/589	

\* - не используется

Спутники AISSAT-1 и -2 разработаны на основе наноспутниковой платформы общего назначения лаборатории Space Flight Laboratory института аэрокосмических исследований университета Торонто (University of Toronto Institute for Aerospace Studies), имеют форму куба с длиной грани 20 см и полную массу 6 кг при массе полезной нагрузки около 2 кг. Бортовая система электропитания спутников включает 36-элементные панели солнечных батарей на поверхности корпуса ИСЗ и два литий-ионных аккумулятора емкостью 5,3 А·ч. Ориентация и стабилизация спутников на орбите осуществляется по трем осям с помощью трех ортогонально ориентированных маховиков и трех электромагнитов. Точность наведения и удержания ориентации составляет несколько градусов.

Расчетный срок эксплуатации ИСЗ – 3 года. Полезная нагрузка разработана компанией Kongsberg Seatex и представляет собой SDR-приемник. Расходы на создание ИСЗ AISSAT-1 составили около 5 млн. долл. США.

В состав оборудования спутника NORSAT-1 входят два приемника нового поколения ASR-x50 совместной разработки Kongsberg Seatex и ESA, рассчитанные на установку на малоразмерных спутниках с ограничением по массе 1,5 кг и мощности бортовой системы электропитания 5 Вт. Приемник ASR-x50 схож с приемным оборудованием спутников серии AISSAT и ИСЗ EXACTVIEW-9, но способен обнаруживать большее число кораблей в зонах с высокой интенсивностью судоходства. Он комплектуется двумя (максимальное количество – 4) ортогонально ориентированными VHF-антеннами, обеспечивающими четырехканальный прием данных. Также как на спутнике EXACTVIEW-9 эти антенны будут разворачиваться на орбите.

Спутник NORSAT-2 разработан лабораторией Space Flight Laboratory института аэрокосмических исследований университета Торонто по заказу центра Norwegian Space Centre. Масса спутника составляет 16,7 кг, размеры 20×30×44 см. Мощность солнечных батарей – 57 Вт. Спутники NORSAT-1 и -2 оснащены монополярной AIS-антенной, приемной аппаратурой сигналов AIS, раскладываемой на орбите VDE-антенной типа «волновой канал» (разработка университета Торонто, размеры – 80,0×97,5 см) и дуплексной аппаратурой VDES (прием в диапазоне частот – 157,1875...157,3375 МГц, передача – 161,7875...161,9375 МГц). Масса радиоаппаратуры AIS – 1,3 кг, VDES – 1,5 кг. Разработку радиоаппаратуры на основе технологии программно-определяемых радиосистем осуществила компания Kongsberg Seatex. Скорость передачи данных в фидерной линии S-диапазона частот – 1 Мбит/с.

На конец 2016 г. планировался запуск ИСЗ AISSAT-3 с усовершенствованными приемниками сигналов системы AIS. Запуск был перенесен на вторую половину 2017 г. и состоялся в ноябре, но вследствие нештатной работы РН спутник был утерян.

**Перспективные спутники.** На спутнике *NORSAT-3* массой 15 кг будут установлены AIS-приемник и радиолокатор для комплексного мониторинга судоходства в северных широтах. Размеры космической платформы – 20×30×40 см, антенны РЛС – 56×62 см. Круговое вероятное отклонение при определении местоположения надводного средства с помощью радиолокатора – 10 км. Периодичность повторного наблюдения объектов – до 12 ч, на широтах выше 70° – 3 ч. Микроспутник планировалось вывести в 2020 г. на орбиту высотой около 600 км, но запуск был отложен на 2021 г.



На другом перспективном спутнике системы – **NORSAT-4** – вместо радиолокатора вместе с AIS-приемником планировалось использовать оптоэлектронную систему. Запуск ИСЗ NORSAT-4 был возможен после 2020 г.

### Наземный сегмент

Для управления спутниками и приема данных использовалась наземная станция компании Kongsberg Satellite Services в Svalbard. С 2013 г. управление спутниками системы осуществляется специально созданной для этого компанией StatSat. Принятые данные транслируются в центр управления полетом, расположенный в южной части Норвегии в Норвежском центре оборонных исследований. Основная станция приема данных о надводной обстановке находится в центре АИС в Vardø (Vessel Traffic Service Centre), оснащенный в 2015 г. антенной системой S-диапазона частот диаметром 3,7 м (диаметр радиопрозрачного покрытия – 4,5 м) и приемным оборудованием, разработанным канадской лабораторией Space Flight Laboratory.

#### 2.1.1.14. Проект системы AAUSat (Дания)

Система предназначена для отработки технологий сбора данных автоматической идентификационной системы AIS с помощью малоразмерных ИСЗ класса «кубсат». Созданием спутников системы занимаются студенты и сотрудники лаборатории спутниковых систем ольборгского университета (Aalborg University), Дания.

⇒ **AAU-Satlab:** [www.space.aau.dk](http://www.space.aau.dk)

### Космический сегмент

В системе использовался один ИСЗ (табл. 2.4).

Таблица 2.4

Наименование ИСЗ	Дата запуска	Ракета-носитель	Номер NORAD	Параметры орбиты	
				высота в апогее/перигее, км	наклонение, град.
AAUSAT-4	25.04.16	СОЮЗ/ФРЕГАТ-М	41460	645/439	98,1

Всего на орбиты было выведено четыре ИСЗ, оснащенных экспериментальными комплектами приемников сигналов AIS.

ИСЗ AAUSAT CUBESAT-2, запуск которого состоялся в апреле 2008 г., находится на орбите высотой 596/581 км с наклонением 97,5° и продолжает передачу телеметрии на частоте 437,426 МГц.

ИСЗ AAUSAT-3, запуск которого состоялся в феврале 2013 г., прекратил функционирование в сентябре 2014 г.

ИСЗ AAUSAT-5, доставленный в августе 2015 г. на МКС и выведенный на орбиту в октябре 2015 г., прекратил существование в марте 2016 г.

ИСЗ AAUSAT-4 и AAUSAT-5 выполнены в форм-факторе «1U» и имеют массу 1 кг. На ИСЗ установлен усовершенствованный по сравнению с ИСЗ AAUSAT-3 радиоприемник сигналов AIS, работающий по принципу программно-определяемых радиосистем (SDR). Расчетный срок существования ИСЗ на орбите – около 6 мес. Передача данных с ИСЗ осуществляется на частоте радиомаяка (437,425 МГц) в пакетном режиме со скоростями 2,4; 9,6 и 19,2 кбит/с.

#### 2.1.1.15. Проект системы Skywalker (Китай)

Многофункциональная система Skywalker предназначена для предоставления услуг сбора и ретрансляции низкоскоростных данных, включая данные автоматической идентификационной системы AIS, системы автоматического зависимого наблюдения в режиме радиовещания (ADS-B), IoT (Internet of Things)-систем и других, а также услуги космической съемки в гиперспектральном режиме или отдельных участках ИК спектра, например, средневолновом и длинноволновом.

Разработку системы с 2007 г. осуществляет компания Head Aerospace (China Head Aerospace Technology Ltd.).

Штаб-квартира компании расположена в Пекине, дочерние компании – в Нидерландах, Франции, Италии, Швейцарии и Гонконге.

⇒ **Head Aerospace:** [www.head-aerospace.com](http://www.head-aerospace.com)

В системе Skywalker планировалось использовать 48 спутников, из них 12 – на солнечно-синхронных орбитах, а 36 – на орбитах высотой около 700 км с наклонением 50° в шести орбитальных плоскостях. В зависимости от устанавливаемой полезной нагрузки будут использоваться спутники разных классов массой 15...150 кг.

## Космический сегмент

В системе Skywalker используются следующие спутники (табл. 2.5).

Таблица 2.5

Наименование ИСЗ	Дата запуска	Ракета-носитель	Номер NORAD	Параметры орбиты	
				высота в апогее/перигее, км	наклонение, град.
HEAD-1*	14.11.17	LONG MARCH-4C	43011	818/804	98,8
HEAD-2A	07.12.19	KUAIZHOU-1A	44838	516/496	97,4
HEAD-2B			44839	517/497	
HEAD-4	31.05.20	LONG MARCH-2D	45624	507/489	97,3
HEAD-5	17.06.20	LONG MARCH-2D	45796	508/488	97,3

\* - не используется

Спутники серии HEAD (или HEDE) создает компания SAST (Shanghai Academy of Spaceflight Technology).

Первый спутник HEAD-1 является прототипом будущих аппаратов. Масса ИСЗ – 45 кг, размеры корпуса – 88×41×44 см. Система электропитания спутника рассчитана на обеспечение суммарного энергопотребления бортового оборудования до 82 Вт и включает разворачиваемые на орбите двухсекционные панели солнечных батарей площадью 0,96 м<sup>2</sup>, а также аккумулятор емкостью 20 А·ч. Ориентация и стабилизация ИСЗ на орбите осуществляется по трем осям. Расчетный срок функционирования спутника – 2...3 года.

ИСЗ HEAD-1 оборудован аппаратурой приема данных AIS четвертого поколения, обеспечивающей прием до 2 млн. коротких сообщений и отслеживание до 60 тыс. судов в течение суток. Пропускная способность радиолинии передачи данных – 2 Мбит/с.

Запуск ИСЗ HEAD-2A и -2B был проведен в декабре 2019 г., спутника HEAD-4 – в мае 2020 г., спутника HEAD-5 – в июне 2020 г.

Запуск ИСЗ HEAD-3 намечен в 2020-х гг.

Завершить разворачивание системы Skywalker и приступить к ее эксплуатации в полном объеме планировалось в 2022 г.

### 2.1.1.16. Проект системы LatinSat компаний Latin Trade Satellite и Aprize Satellite (Аргентина и США)

Система предназначена для организации сбора данных от контрольно-измерительной аппаратуры, различных датчиков и устройств сигнализации, установленных на стационарных и подвижных объектах.

Система передачи данных LatinSat предназначена для предоставления услуг передачи данных на территории Аргентины. Соответствующее разрешение было выдано компании SpaceQuest/Aprize Satellite Argentina национальным комитетом по радиосвязи Аргентины (Comisión Nacional de Comunicaciones de Argentina) в 2001 г.

Оператором системы LatinSat была компания Latin Trade Satellite, образованная в 1993 г.

⇒ **Latin Trade Satellite: [www.latintradesatellite.com](http://www.latintradesatellite.com)**

Первоначальный проект системы, инициированный в начале 1990-х гг., предусматривал разворачивание в течение 10 лет системы из 64 низкоорбитальных спутников. Для его реализации были получены разрешения МСЭ на работу радиолиний системы в УHF-диапазоне частот.

В середине 1990-х годов проект при участии компании Aprize Satellite трансформировался в создание компанией SpaceQuest экспериментальной системы на основе микроспутников низкоскоростной передачи данных.

Дальнейшее развитие проект получил в системе компании exactEarth (Канада).

## Космический сегмент

В системе LatinSat использовались следующие спутники (табл. 2.6).

Таблица 2.6

Наименование ИСЗ	Дата запуска	Ракета-носитель	Номер NORAD	Параметры орбиты	
				высота в апогее/перигее, км	наклонение, град.
LATINSAT-A*	20.12.02	ДНЕПР	27612	653/623	64,6
LATINSAT-B*			27606	689/633	
LATINSAT-C (APRIZESAT-1)*	29.06.04	ДНЕПР	28372	765/702	98,4
LATINSAT-D (APRIZESAT-2)*			28366	853/700	98,2

\* - не используется

Масса ИСЗ составляет 12 кг, размеры – 25×25×25 см. Расчетный срок функционирования ИСЗ составляет 5 лет.

В состав полезной нагрузки типа электронной почты (store-dump payload) ИСЗ входит четыре приемника, работающие на фиксированной частоте, один приёмопередатчик команд управления и телеметрии (прием данных осуществляется в диапазоне частот 399,9...400,05 МГц) и два передатчика, работающие на фиксированных частотах. Передатчики системы ретрансляции данных функционируют в диапазоне частот 400,5...400,65 МГц и имеют выходную мощность 7 Вт при работе через всенаправленную антенну (итоговая плотность энергии излучения с высоты 800 км на поверхность Земли – 127,8 Вт/м<sup>2</sup>/4 кГц).

Два первых эксплуатационных варианта ИСЗ LATINSAT-1A и LATINSAT-1B были разработаны компанией SpaceQuest. Очередные два спутника LATINSAT-1C и LATINSAT-1D впоследствии получили также наименования ИСЗ APRIZESAT-1 и -2.

### Наземный сегмент

В составе наземного сегмента используются региональные автономно функционирующие узловые станции (Regional Satellite Nodes), обеспечивающие прием данных со спутников. Принятые данные передаются в центр обработки (Data Center) по сети Интернет, а затем – непосредственно потребителю. Общее управление системой осуществляется из единого центра управления (Network Operations Center).

### Абонентские терминалы

Первый терминал системы LatinSat был создан в 1996 г. Абонентские терминалы планировалось выпускать в стационарном и мобильном вариантах. Для будущих абонентов также разрабатывалось малогабаритное недорогое терминальное оборудование (аппаратура типа «tag»), обладающее малым энергопотреблением и способное работать в самых суровых климатических условиях.

#### **2.1.1.17. Проект системы компании Kepler Communications (Канада)**

Канадская компания Kepler Communications Inc. ведет работы по созданию многоспутниковой системы для организации передачи данных для предоставления услуг межмашинного обмена (M2M – Machine to machine), IoT-систем и межспутниковой связи.

Основным инвестором проекта выступила венчурная компания IA Ventures, выделившая на создание системы около 5 млн. долл. США.

⇒ **Kepler Communications: [www.keplercommunications.com](http://www.keplercommunications.com)**

В системе планируется использовать до 140 ИСЗ класса «наноспутники», включая резервные аппараты. Развертывание системы намечается осуществить в три этапа и завершить в 2022 г. На первом этапе (2017...2018 гг.) на орбиты должны быть выведены от 2 до 5 ИСЗ, на втором этапе (2018...2020 гг.) – от 5 до 20 ИСЗ, на третьем (2020...2022 гг.) – от 14 до 140 ИСЗ.

Спутники будут размещаться на низких полярных орбитах с наклоном 98,6° и высотой 500...650 км. В случае развертывания системы в составе 140 ИСЗ, планируется использовать семь орбитальных плоскостей, в каждой из которых равномерно будут распределены по 20 ИСЗ. В этом случае будет достигнуто перекрытие зон обслуживания соседних спутников в 1200 км. Спутники обеспечат работу в Ku-диапазоне частот – прием данных в диапазоне частот 14...14,5 ГГц и передачу в диапазоне частот 10,7...12,7 ГГц. Бортовая приемопередающая подсистема ИСЗ проектируется с использованием технологий программно-определяемых радиосистем SDR (Software Defined Radio), электронного управления диаграммой направленности бортовых антенн, а также межспутниковой связи в Ka-диапазоне частот (25,25...27,5 ГГц). Расчетный срок функционирования спутников составит 10 лет. Но ввиду низкой стоимости ИСЗ, их замена на орбите может осуществляться с интервалом в три года.

### Космический сегмент

В системе компании Kepler Communications используются следующие спутники (табл. 2.7).

**Таблица 2.7**

Наименование ИСЗ	Дата запуска	Ракета-носитель	Номер NORAD	Параметры орбиты	
				высота в апогее/перигее, км	наклонение, град.
KIPP (KEPLER-1 (-0))	19.01.18	LONG MARCH-11	43157	548/529	97,4
CASE (KEPLER-2 (-1))	29.11.18	PSLV-CA	43729	494/472	97,4
TARS (KEPLER-3 (-2))	03.09.20	VEGA	46319	540/539	97,5

KEPLER-4 (ANTILLES)	28.09.20	СОЮЗ-2-1Б/ФРЕГАТ	46499	577/555	97,7
KEPLER-5 (AMIDALA)			46498	577/556	

Первые два экспериментальных спутника системы получили условные наименования **KIPP** и **CASE**. Разработку ИСЗ осуществила компания Clyde Space (подразделение компании AAC Microtec). Аппараты выполнены в форм-факторе 3U (10×10×30 см). Ретрансляцию данных спутники ведут в режиме «store and forward» в Ku-диапазоне частот (10,7...12,7/14...14,5 ГГц). На ИСЗ установлена ФАР компании Phasor Solutions. Заявка на регистрацию системы в МСЭ подавалась от Канады, и система имела наименование Multus. Задержка на распространение сигнала составила 10 мс.

Запуск третьего экспериментального ИСЗ под названием **TARS** (KEPLER-3) планировался в 2019 г., но был отложен на 2020 г. Спутник выполнен компанией AAC Microtec в форм-факторе – 6U (в сложенном состоянии 10×10×30 см). ИСЗ TARS оснащен полным комплектом приемопередающего оборудования для организации низкоскоростной и высокоскоростной связи в Ku-диапазоне частот (10,7...12,7/14...14,5 ГГц). На спутнике TARS устанавливается демонстрационное оборудование IOD-5 (in-orbit demonstration) компании Catapult. Запуск спутника TARS (KEPLER-3) в форм-факторе 6U с помощью РН VEGA был проведен в сентябре 2020 г.

На первом этапе развития системы компании Kepler Communications намечалось создание космического сегмента из 15...20 ИСЗ.

Компании Space Flight Laboratory (SFL) и Kepler Communications заключили соглашение о производстве 15 наноспутников первого поколения серии GEN1 (рис. 2.1) на основе платформы SPARTAN в форм-факторе 6UXL (в сложенном состоянии 10×22×36 см).



Рис. 2.1. Конструктивная схема ИСЗ серии GEN1

Запуск двух спутников (KEPLER-4 и -5) серии GEN1 с помощью РН СОЮЗ-2-1Б/ФРЕГАТ был проведен в сентябре 2020 г.

Запуск двух спутников (KEPLER-6 и -7) серии GEN1 с помощью РН СОЮЗ-2-1Б/ФРЕГАТ намечен на март 2021 г.

Запуск восьми спутников (KEPLER-8, ..., -15) серии GEN1 с помощью РН FALCON-9 v1.2 запланирован на январь 2021 г.

Конструкция ИСЗ первого поколения серии GEN1 и персонал компании SFL будут использоваться компанией Kepler Communications при перспективном серийном производстве 140 коммерческих ИСЗ.

### 2.1.1.18. Проект системы Xingyun (Китай)

Система Xingyun предназначена для ретрансляции низкоскоростных данных систем межмашинного обмена и систем IoT. Разработку системы ведет китайская государственная корпорация CASI (China Aerospace Science and Industry corporation, 9-я академия).

В состав системы войдут 100...156 малоразмерных ИСЗ. Спутники планируется размещать на орбитах высотой около 1000 км. Развертывание и ввод системы в эксплуатацию ожидаются не ранее 2025 г.

Оператором системы будет компания Xingyun Satellite Co.

#### Космический сегмент

В системе Xingyun используются следующие спутники (табл. 2.8).

Таблица 2.8

Наименование ИСЗ	Дата запуска	Ракета-носитель	Номер NORAD	Параметры орбиты	
				высота в апогее/перигее, км	наклонение, град.
XY S-1 (XINGYUN SHIYAN-1)*	09.01.17	KUAIZHOU-1A	41913	545/526	97,4
XINGYUN-2-1	12.05.20	KUAIZHOU-1A	45602	578/565	97,6
XINGYUN-2-2			45603	580/564	

\* - не используется

Экспериментальный спутник XINGYUN SHIYAN-1 выполнен в форм-факторе «кубсат» размером 2U. Масса ИСЗ – 2,8 кг. ИСЗ разработан сотрудниками северо-западного политехнического университета (Northwestern Polytechnical University) и оборудован прототипом приемопередающего оборудования L-диапазона частот. Спутник предназначался для демонстрации технологий связи в L-диапазоне частот систем Xingyun и Hongyun.

В 2018 г. планировался запуск еще двух ИСЗ системы (XINGYUN-2-1 и -2-2), однако он был отложен до 2020 г. и осуществлен в мае. Оба спутника (рис. 2.2) оснащены приемопередающим оборудованием L-диапазона частот и оборудованием оптической межспутниковой связи.



Рис. 2.2. Конструктивная схема ИСЗ серии XINGYUN-2

В январе 2020 г. предполагалось, что в состав системы войдут 80 ИСЗ.

### 2.1.1.19. Проект системы Panda Star (Китай)

Система Panda Star предназначена для ретрансляции низкоскоростных данных систем межмашинного обмена и систем IoT. Систему предполагается использовать для передачи данных от различных типов датчиков, включая носимые устройства, отслеживающие состояние организма и местоположение человека и животных (в частности, панд).

Разработкой системы занимается компания Jiutian MSI Technology Development при финансовой поддержке шаньского института оптики и точной механики академии наук.

В составе системы планируется использовать 72 ИСЗ типа «кубсат».

#### Космический сегмент

В системе используются следующие спутники (табл. 2.9).

Таблица 2.9

Наименование ИСЗ	Дата запуска	Ракета-носитель	Номер NORAD	Параметры орбиты	
				высота в апогее/перигее, км	наклонение, град.
LADYBIRD-1 (PIAO CHONG-1)			-		
LADYBIRD-2 (PIAO CHONG-2)			43838		
LADYBIRD-3 (PIAO CHONG-3)			43840		
LADYBIRD-4 (PIAO CHONG-4)	07.12.18	LONG MARCH-2D	43841	551/535	97,6
LADYBIRD-5 (PIAO CHONG-5)			43839		
LADYBIRD-6 (PIAO CHONG-6)			43844		
LADYBIRD-7 (PIAO CHONG-7)			43842		

Выведенные на орбиту спутники PIAO CHONG («божья коровка») относятся к первому поколению аппаратов системы. Один ИСЗ имеет массу 100 кг, три ИСЗ (-2, ..., -4) выполнены в форм-факторе 6U и три (-5, ..., -7) – в форм-факторе 3U. Максимальное энергопотребление ИСЗ размером 6U – 65 Вт. В бортовой системе электропитания применены гибкие панели солнечных батарей. Спутники оборудуются ФАР для обеспечения возможности сбора данных от 20 тыс. наземных датчиков в течение часа. Передача данных от каждого спутника осуществляется в UHF-диапазоне частот (400,17 МГц).

В 2019 г. планировался запуск еще четырех ИСЗ, однако сведений о подготовке запуска нет.

Завершить развертывание системы в полном объеме намечалось в 2022 г.

### 2.1.1.20. Проект системы компании Helios Wire (Канада)

Система предназначена для ретрансляции данных систем межмашинного обмена и систем IoT. Систему разрабатывает компания-стартап Helios Wire. Штаб-квартира компании находится в Vancouver (Канада).

⇒ **Helios Wire: [helioswire.com](http://helioswire.com)**

В августе 2017 г. в рамках «посевого» раунда финансирования в проект было инвестировано 4 млн. долл. США. Компания заявляла, что имеет гарантии потенциальных инвесторов на предоставление средств в размере до 35 млн. долл. США.

#### Космический сегмент

В системе компании Helios Wire используется один спутник (табл. 2.10).

Таблица 2.10

Наименование ИСЗ	Дата запуска	Ракета-носитель	Номер NORAD	Параметры орбиты	
				высота в апогее/перигее, км	наклонение, град.
PATHFINDER-2 (SIRION PATHFINDER-2)	03.12.18	FALCON-9 v1.2	43759	598/578	97,7

В системе планируется использовать до 30 низкоорбитальных спутников.

Запуск первого демонстрационного ИСЗ HELIOS WIRE BIU (LANDMAPPER-BC 4, CORVUS-BC, SIRION PATHFINDER, «кубсат» размером 6U) в ноябре 2017 г. был аварийным.

Второй демонстрационный спутник PATHFINDER-2 (HELIOS, SIRION, «кубсат» размером 16U) был запущен в декабре 2018 г.

В 2019 г. планировалось начать запуски первых коммерческих спутников системы. Разработку ИСЗ ведет компания Astro Digital. Спутники будут относиться к классу «кубсат» и выполнены в форм-факторе 16U. Их масса составит 20...25 кг. Передача данных от наземных датчиков будет осуществляться в S-диапазоне частот. Периодичность сбора данных системой из двух ИСЗ может составить 7 ч.

Всего изготавливается 28 ИСЗ серии HELIOS (SIRION).

Первые два ИСЗ HELIOS-2 (SIRION) и HELIOS-3 (SIRION) намечалось вывести на орбиту до марта 2021 г., но запуск был перенесен на 2022 г.

Запуск ИСЗ HELIOS-4 (SIRION), ..., HELIOS-16 (SIRION) намечен на 2022 г.

Запуск ИСЗ HELIOS-17 (SIRION), ..., HELIOS-30 (SIRION) намечен на 2023 г.

Компания Helios Wire осуществляет самостоятельную разработку терминалов для использования в системе.

### 2.1.1.21. Проект системы компании Fleet Space Technologies (Австралия)

Система предназначена для ретрансляции данных систем IoT. Систему разрабатывает компания-стартап Fleet Space Technologies. Штаб-квартира компании находится в Adelaide (Австралия).

⇒ **Fleet Space Technologies: [www.fleet.space](http://www.fleet.space)**

В 2017 г. в проект было инвестировано 5 млн. долл. США, необходимых для начала работ.

Система первоначально должна была состоять из около 100 ИСЗ, на создание которых потребуется 150...200 млн. долл. США. Спутники планировалось размещать в 20 орбитальных плоскостях по 5 ИСЗ в каждой. Позже в составе системы предполагалось использовать 140 ИСЗ. Завершить развертывание системы предполагалось к 2022 г.

#### Космический сегмент

В системе компании Fleet Space Technologies используются следующие спутники (табл. 2.11)

Таблица 2.11

Наименование ИСЗ	Дата запуска	Ракета-носитель	Номер NORAD	Параметры орбиты	
				высота в апогее/перигее, км	наклонение, град.
PROXIMA-1	11.11.18	ELECTRON	43694	518/492	
PROXIMA-2				518/492	
CENTAURI-2	29.11.18	PSLV-CA	43722	496/474	
CENTAURI-1	03.12.18	FALCON-9 v1.2	43809	598/577	

Демонстрационные спутники системы изготовлены в конфигурации 3U, остальные аппараты – в конфигурации 12U, что позволит, по оценкам разработчиков, увеличить срок их использования до 15 лет. Спутники планируется выводить на орбиты высотой 580 км.

В 2018 году осуществлены запуски двух экспериментальных (PROXIMA-1 и -2) и двух предназначенных для коммерческого использования (CENTAURI-1 и -2) ИСЗ.

Разработку запущенных спутников осуществила компания Pumpkin Space Systems. Приемопередающие подсистемы ИСЗ построены на принципах программно-определяемых радиосистем SDR.

В 2019 г. был возможен запуск 6...10 ИСЗ серии CENTAURI, однако этого не произошло.

С 2019 г. создание спутников системы массой менее 10 кг осуществляется компанией Tuvak Nano-Satellite Systems, Inc.

В 2020 г. запуск пятого спутника CENTAURI-3 (рис. 2.3) на орбиту высотой 550 км планировался с помощью PH ELECTRON PHOTON-LEO на март 2021 г.



Рис. 2.3. Конструктивная схема ИСЗ CENTAURI-3

Компания планирует заниматься разработкой собственных наземных терминальных устройств с использованием технологии LPWAN (протокол передачи данных – LoRaWAN). Ожидается, что стоимость услуг передачи данных будет составлять 2 долл. США в год для одного IoT-датчика.

### 2.1.1.22. Проект системы Astrocast (Швейцария)

Система предназначена для оказания услуг ретрансляции данных систем IoT. Работы по проекту создания системы ведет компания Else (Швейцария).

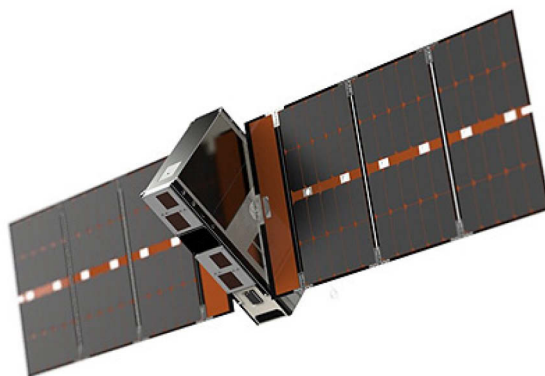
⇒ **Astrocast:** [www.astrocast.com](http://www.astrocast.com)

В августе 2017 г. компания Else получила инвестиционную поддержку в размере 3 млн. долл. США, предоставленную Airbus Ventures. Всего с учетом грантов ESA и других инвестиций компания сумела обеспечить для финансирования работ средства в объеме 7,1 млн. долл. США. Полная стоимость системы оценивается в 50 млн. долл. США.

Система должна содержать 64 спутника класса «кубсат» (в конфигурации 3U). Спутники массой около 5 кг с расчетным сроком функционирования 3...5 лет планируется размещать на низких полярных орбитах. Для ретрансляции данных от датчиков пользователей системы предполагается использовать L-диапазон частот (1...2 ГГц) и терминалы NanoLink, обеспечивающие передачу данных со скоростью 1 кбит/с.

#### Космический сегмент

В системе используются следующие спутники (табл. 2.12).

Таблица 2.12

Наименование ИСЗ	Дата запуска	Ракета-носитель	Номер NORAD	Параметры орбиты	
				высота в апогее/перигее, км	наклонение, град.
ASTROCAST-0.1	03.12.18	FALCON-9	43798	594/578	97,7
ASTROCAST-0.2	01.04.19	PSLV-QL	44083	514/499	97,4

В 2018 г. планировалось запустить два демонстрационных ИСЗ. Запуск первого ИСЗ осуществлен в декабре 2018 г. Запуск второго состоялся в 2019 г.

В 2019 г. также планировалось начать запуски спутников для коммерческого использования в системе, но этого не произошло. Затем запуск 8 ИСЗ серии ASTROCAST-1.x планировался с помощью PH FALCON-9 v1.2 во второй половине 2020 г., а запуск 10 ИСЗ серии ASTROCAST-1.y планировался с помощью PH VEGA во второй половине 2020 г. Планировавшийся срок завершения развертывания системы – 2021 г. Однако этого не произошло.

В 2020 г. 5 спутников серии ASTROCAST-01 намечалось вывести на орбиты с помощью PH FALCON-9 v1.2 в январе 2021 г. Еще 5 спутников серии ASTROCAST-X намечалось вывести на орбиты с помощью PH FALCON-9 v1.2 в июне 2021 г.

### 2.1.1.23. Проект системы компании Hiber Global (Нидерланды)

Система предназначена для обеспечения систем межмашинного обмена данными и передачи низкоскоростных данных от наземных сетей датчиков.

Система создается компанией Hiber Global (прежнее название – Magnitude Space). По заявлениям представителей компании, заключено около 50 предварительных соглашений с потенциальными клиентами о предоставлении услуг передачи данных. Коммерческое использование системы планировалось начать в 2019 г.

⇒ **Hiber Global:** [www.hiber.global](http://www.hiber.global)

В составе системы предполагается использовать не менее 48 ИСЗ. Спутники планируется выводить на орбиту высотой 600 км.

Систему намечалось развернуть в полном объеме к 2023 г. Возможно увеличение планируемой численности орбитальной группировки до 60 или 80 ИСЗ в зависимости от спроса на услуги системы.

#### Космический сегмент

В системе используются следующие спутники (табл. 2.13).

Таблица 2.13

Наименование ИСЗ	Дата запуска	Ракета-носитель	Номер NORAD	Параметры орбиты	
				высота в апогее/перигее, км	наклонение, град.
HIBER-1	29.11.18	PSLV-C	43744	495/473	97,4
HIBER-2	03.12.18	FALCON-9 v1.2	43774	597/579	97,7



В 2018 г. осуществлен запуск первых двух спутников системы. Спутники представляют собой «кубсаты» в форм-факторе 6U. Для обмена данными между спутниками системы и наземными средствами используются диапазоны частот 399,90...400,05/400,15...401,00 МГц (радиолинии «спутник-Земля»/«Земля-спутник»). Передача данных на спутник происходит в пакетном режиме. Длина пакета сообщения составляет 1440 бит, из них 250 бит – служебная информация, 1152 бит (144 байт) – полезная информация от датчиков.

Запуск следующего спутника HIBER-3 планировался на 2020 г., однако в планах запусков его нет.

Запуск очередного спутника HIBER-4 планировался на январь 2021 г.

### Наземный сегмент

В наземном сегменте системы компания применяет технологию энергоэффективных сетей передачи данных LPGAN (Low Power Global Area Network). В качестве шлюз сетей датчиков предлагаются компактные модемы собственной разработки – Hiber LPGAN. Размеры печатной платы модема – 4,7×3,6 см. Модем включает GPS-приемник, интерфейсы для подключения внешних антенн. Среднее энергопотребление в спящем режиме – 5 мкА, в режиме узла связи – 20 мА, в режиме передачи – 1250 мА.

Наземная спутниковая станция системы находится в Delft (Нидерланды). Станция оборудована антеннами S- (4,5 м производства компании Cobham), VHF- и UHF-диапазонов частот. Также существуют планы использования станции компании KSAT в Svalbard (Норвегия).

#### 2.1.1.24. Проект системы компании AISTech (Испания)

Компания AISTech (Испания) разрабатывает многофункциональную многоспутниковую систему, предназначенную для сбора и ретрансляции данных системы управления полетами авиации ADS-B, IoT-сетей и ведения космической съемки в ИК-участке спектра в глобальном масштабе.

⇒ **AISTech:** [www.aistechspace.com](http://www.aistechspace.com)

На начальном этапе система может насчитывать 25 ИСЗ. К 2023 г. их число планировалось увеличить до 100.

### Космический сегмент

В системе используются следующие спутники (табл. 2.14).

Таблица 2.14

Наименование ИСЗ	Дата запуска	Ракета-носитель	Номер NORAD	Параметры орбиты	
				высота в апогее/перигее, км	наклонение, град.
AISTECHSAT-2 (AISTECH2U-1)	03.12.18	FALCON-9	43768	598/582	97,7
AISTECHSAT-3 (DANU PATHFINDER)	01.04.19	PSLV-QL	44103	510/493	97,4

Спутники создаются на основе платформы компании GomSpace в форм-факторах 2U и 6U. Соглашение о создании 100 ИСЗ было заключено с компанией GomSpace в сентябре 2017 г. Стоимость работ оценивается в 12,5 млн. евро.

В 2017 г. были проведены высотные испытания бортового оборудования AISTECHSAT-1 с использованием воздушного шара. Высота подъема составила 27 км.

Запуск первого экспериментального спутника системы AISTECHSAT-2 (AISTECH2U-1) осуществлен в декабре 2018 г. ИСЗ выполнен в форм-факторе 2U. На спутнике размещено оборудование приема данных системы автоматического зависимого наблюдения-вещания ADS-B и ретрансляции данных наземных IoT-сетей.

В апреле 2019 г. состоялся запуск ИСЗ AISTECHSAT-3 (DANU PATHFINDER) – прототипа спутников системы, оснащаемых аналогичной полезной нагрузкой. Передатчик спутника работает на частоте 436,73 МГц, передача данных осуществляется со скоростями 4,8 и 9,6 кбит/с.

В 3 кв. 2019 г. ожидался запуск 10 ИСЗ серии DANU в форм-факторе 2U, предназначенных для коммерческого, но он был отложен сначала на 2020 г., затем на 2021 г. Общее количество таких ИСЗ – 102.

В 4 кв. 2019 г. планировалось вывести на орбиту первую партию из четырех многофункциональных ИСЗ серии HYDRA в форм-факторе 6U. На спутниках устанавливается аппаратура ИК-съемки, приема данных ADS-B и наземных IoT-сетей. Всего в составе системы на начальном этапе будет использоваться 18 таких ИСЗ. Запуск ИСЗ серии HYDRA был перенесен сначала на 2020 г., а потом на 2021 г.

### 2.1.1.25. Проект системы Xiangyun (Китай)

Низкоорбитальная спутниковая система Xiangyun предназначена для обеспечения ретрансляции данных IoT-сетей в глобальном масштабе.

Работы по созданию системы ведет компания Shanghai Ok Space Ltd. (Space OK).

В составе системы планируется использовать 28...40 ИСЗ.

Завершить развертывание системы намечалось в 2020 г.

#### Космический сегмент

В системе используется один спутник (табл. 2.15).

Таблица 2.15

Наименование ИСЗ	Дата запуска	Ракета-носитель	Номер NORAD	Параметры орбиты	
				высота в апогее/перигее, км	наклонение, град.
JIADING-1 (OKW-01)	19.11.18	LONG MARCH-2D	43713	510/489	97,4

Спутник JIADING-1 разработан на основе платформы OKW-SAT-50. Масса ИСЗ 45 кг, размеры корпуса 60×40×50 см, мощность бортовой системы энергоснабжения – 75 Вт. Радиосистема спутника работает в UHF-диапазоне частот. Стоимость спутника – около 1,44 млн. долл. США, расчетный срок функционирования – 3 года.

### 2.1.1.26. Проект системы Kitcomm (Австралия)

Система предназначена для организации двустороннего обмена данными в интересах получения информации от различной измерительной аппаратуры, расположенной в труднодоступных географических районах, установленной на наземных транспортных средствах или стационарных объектах (например, промышленные предприятия, газо- и нефтепроводы), а также для сбора данных от охранных систем, например, от датчиков контроля перевозок грузов, персональной связи во время охоты, рыбалки и решения других подобных задач.

Оператором системы должна была стать компания KITCOMM Satellite Communications, которая является совместной компанией, образованной организацией Kennett International Technology P.L. и частными инвесторами (неофициальным владельцем компании является гражданин Австралии James Kennett). Штаб-квартира организации находилась в Southport (Австралия), в последующем – на Бермудских островах. Разработку вела компания AeroAstro.

Создатели системы рассчитывали, что она будет обладать рядом преимуществ по сравнению с подобными системами, использующими низкоорбитальные и геостационарные ИСЗ. Так, предполагалось, что система будет иметь глобальную зону обслуживания единого провайдера по предоставлению услуг системы на глобальном и региональном уровнях, низкую стоимость окончательного оборудования (порядка 100...350 долл. США) и ежемесячную абонентскую плату, а применение современного способа многостанционного доступа с кодовым разделением каналов и технологии организации связи методом «межячеичных переходов» позволят сократить энергопотребление передающих терминалов и исключить необходимость учета зон радиовидимости ИСЗ-ретрансляторов. При этом каждый пользователь системы получит возможность передавать достаточно большие объемы данных по выделенному радиоканалу в L-диапазоне частот с шириной полосы пропускания около 10 МГц.

Фидерная линия связи между спутниками системы и наземными узловыми станциями организуется в S-диапазоне частот.

#### Космический сегмент

В составе космического сегмента системы планировалось использовать 21 микроспутник KITCOMM, расположенные на полярных круговых орбитах высотой 2800 км.

Их разработку осуществляла компания AeroAstro. Ожидалось, что масса каждого ИСЗ составит примерно 90 кг, и они будут рассчитаны на эксплуатацию в течение 5 лет. Передача данных абонентам должна была вестись в диапазоне частот 1525...1530 МГц, а прием – в диапазоне частот 1626,5...1631,5 МГц.

В 2004 г. комиссия FCC отклонила заявку компании KITCOMM на предоставление услуг связи на территории США по причине возможного создания помех существующим системам на основе геостационарных ИСЗ, работающим в этом же участке радиочастотного спектра.

## Наземный сегмент

Наземный сегмент системы должен был содержать 13 узловых станций Gateway Earth Stations (GES), два центра распределения данных Data Distribution Center (DDC) и дистанционные терминалы пользователей Remote Terminal Units (RTU).

Каждая из узловых станций управляется дистанционно и оборудована 2...4 независимыми антенными системами для связи со спутниками, аппаратурой МДКР, средствами обработки данных и контрольно-измерительной аппаратурой. С помощью компьютерных сетей станции связаны с центрами распределения данных DDC.

В центрах DDC, из которых один является основным, а другой находится в «горячем» резерве, производится основная обработка поступающих цифровых потоков, ведется контроль функционирования космического сегмента системы, каналов связи, осуществляется планирование работы станций GES. Распределением данных занимается входящий в состав центра DDC центр обслуживания пользователей Customer Service Center (CSC).

## Абонентские терминалы

Дистанционные терминалы пользователей представляют собой компактные недорогие устройства, имеющие широкие возможности по подключению к различным техническим системам и снабженные достаточно мощным прикладным программным обеспечением. Мощность передатчиков терминалов RTU не превышает 1 Вт.

Использование для передачи данных L-диапазона частот позволяет оборудовать терминалы малогабаритными антеннами.

### **2.1.1.27. Проект системы LEqO (Великобритания)**

Система LEqO (Low Earth equatorial Orbit) предназначена для организации в экваториальных районах земного шара передачи цифровых данных в масштабе времени близком к реальному между абонентами с использованием портативных терминалов. Зона обслуживания системы: по долготе – глобальная, по широте – от 25° с.ш. до 25° ю.ш.

Разработчиком выступала компания Surrey Satellite Technology исследовательского центра Centre for Satellite Engineering Research при университете графства Surrey (в настоящее время – компания Surrey Satellite Technology, являющаяся дочерним предприятием концерна Airbus Defence and Space).

⇒ **Surrey Satellite Technology: [www.sstl.co.uk](http://www.sstl.co.uk)**

## Космический сегмент

Космический сегмент содержит восемь ИСЗ на круговой орбите высотой 968 км с наклоном 0°. Спутники планируется разместить в одной орбитальной плоскости и равномерно распределить по орбите.

Высота орбиты выбрана с учетом требований по допустимой величине энергетических потерь при распространении сигнала, размеру рабочей зоны ИСЗ, взаимной радиовидимости ИСЗ, уровню космической радиации, продолжительности активного существования, а также с тем расчетом, чтобы в целях удобства контроля за состоянием ИСЗ средствами наземного комплекса управления обеспечить повторное прохождение ИСЗ над одним и тем же районом и в одно и тоже местное время каждые четверо суток.

Гарантированная радиовидимость в любой момент времени хотя бы одного ИСЗ с позиции абонента обеспечивается на широтах до 20°. В пределах значений широт 20...28° максимальная задержка передачи данных в связи с отсутствием связи с ИСЗ достигает 7 мин, а для районов с географической широтой 29° передача возможна только сеансами в течение 1 мин и интервалом между передачами 15 мин.

Глобальный характер предоставляемых системой услуг реализуется за счет установки на ИСЗ аппаратуры межспутниковой связи, предназначенной для передачи данных между спутниками системы на дальности около 6000 км. Кроме того, предполагается предусмотреть возможность записи принимаемых абонентами данных, не требующих срочной передачи, на борту ИСЗ и последующего их доведения до потребителя (передача по принципу «store-and-forward») без использования межспутниковых каналов связи, что значительно упрощает (а, следовательно, и удешевляет для абонента) передачу данных и снижает загруженность каналов межспутниковой связи. Максимальная задержка передачи данных в этом случае не превышает 100 мин (продолжительность одного витка ИСЗ вокруг Земли).

Срок службы каждого ИСЗ 5...7 лет. Масса 125 кг при общем потреблении 210 Вт (в конце срока активного существования). Габаритные размеры корпуса спутника 0,51×0,51×0,89 м, одной панели солнечной батареи 0,51×0,76 м (всего четыре панели). Космические аппараты имеют гравитационную систему стабилизации, использующую выносную штангу. Ретранслятор ИСЗ имеет четыре передатчика и 15 приемников.

Абонентская радиолиния в направлении «ИСЗ–Земля» работает в диапазоне частот 137...138 МГц, в направлении «Земля–ИСЗ» – в диапазоне частот 148...150,5 МГц, фидерная радиолиния – в диапазонах частот 400,15...401 и 148...150,5 МГц соответственно. Скорость передачи в канале абонентской линии «вниз» составляет

24 кбит/с, вверх – 2,4...9,6 кбит/с. В фидерной линии скорость единого цифрового потока – 50 кбит/с. В системе используется многостанционный доступ TDMA–FDMA.

Фазирование спутников друг относительно друга, необходимое для завершения построения космического сегмента системы, предполагается осуществлять после вывода на рабочую орбиту и отделения от ракеты-носителя с помощью четырех включений индивидуальных бортовых двигательных установок, работающих на сжатом азоте. На проведение этих маневров планируется израсходовать не более 0,8 кг азота, при общем запаса топлива на ИСЗ – 1,25 кг.

**Основные технические характеристики ИСЗ LEqO**

Масса на орбите, кг.....	125
Мощность солнечных батарей в конце срока функционирования, Вт.....	210
Рабочий диапазон частот абонентской радиолинии, МГц:	
передача.....	137...138
прием.....	148...150,05
Рабочий диапазон частот фидерной радиолинии:	
передача.....	400,15...401
прием.....	148...150,5

**Наземный сегмент**

В составе наземного сегмента предполагается использовать многофункциональные станции, предназначенные как для управления и контроля состояния спутников системы, так и для приема и передачи данных по радиолиниям «ИСЗ–Земля» и «Земля–ИСЗ» соответственно, управления потоками данных, сопряжения с сетью Интернет и другими информационными системами. Стоимость такой станции – около 200 тыс. долл. США.

**Абонентские терминалы**

Абонентские терминалы будут представлены стационарными (скорость передачи данных 38,4 кбит/с, стоимость около 25 тыс. долл. США) и портативными (скорость передачи данных 9,6 кбит/с, стоимость в зависимости от модификации 1...18 тыс. долл. США) терминалами. Плату за пользование услугами системы планируется установить в размере 0,15 долл. США в день или 0,01 долл. США за передачу 1 кбайт данных.

**2.1.1.28. Проект системы Tiantuo (Китай)**

Система предназначена для сбора и обработки данных автоматической идентификационной системы AIS в интересах контроля и регулирования судоходства в морских и океанических акваториях в национальных интересах Китая.

**Космический сегмент**

В системе используются следующие спутники (табл. 2.16).

**Таблица 2.16**

Наименование ИСЗ	Дата запуска	Ракета-носитель	Номер NORAD	Параметры орбиты	
				высота в апогее/перигее, км	наклонение, град.
TIANTUO-2	08.09.14	LONG MARCH-4B	40144	476/458	97,2
TIANTUO-3 (LULIANG-1)	19.09.15	LONG MARCH-6	40905	540/517	97,5
TIANTUO-5	23.08.20	LONG MARCH-2D	46233	510/490	97,5

**ИСЗ серии TIANTUO.** В системе используются малоразмерные спутники серии TIANTUO. Всего запущено три ИСЗ – TIANTUO-1 (2012 г.), TIANTUO-2 (2014 г.), TIANTUO-3 (2015 г.). Спутники созданы в национальном университете NUDT (National University of Defense Technology) оборонных технологий. Масса ИСЗ TIANTUO-1 – 9,3 кг, TIANTUO-2 – 67 кг, TIANTUO-3 – 20 кг.

**ИСЗ TIANTUO-1** (номер NORAD 38258), выведенный на орбиту в мае 2012 г., представлял собой прямоугольную призму размерами 42,5×41×8 см. В состав полезной нагрузки ИСЗ входила экспериментальная миниатюрная (масса – 100 г, размеры 11,5×7,5×2,8 см) двухканальная аппаратура приема сигналов AIS, работающая на частотах 161,975 и 162,025 МГц (ширина полоса частот – 25 кГц). Чувствительность приемника – не хуже -110 дБм, скорость передачи данных – 38,4 кбит/с, вид модуляции сигнала – GMSK. Потребляемая мощность – не более 1 Вт. В ходе экспериментов исследовались обнаружительные способности двух типов приемных антенн при наклонной дальности до источника сигнала около 2000 км и излучаемой мощности наземного передатчика не менее 10,9 дБ·Вт. Всего было

принято около 80 Мбайт данных. Вероятность обнаружения составила около 30%. Спутник TIAN TUO-1 прекратил существование на орбите, сгорев в плотных слоях атмосферы, 3 ноября 2014 г.

ИСЗ **TIAN TUO-2** оснащен приемником системы AIS, приемником системы ADS-B (automatic dependent surveillance – broadcast) автоматизированного зависимого наблюдения и полезной нагрузкой для непрерывного контроля пожаров.

ИСЗ **TIAN TUO-3 (LULIANG-1)**, по наименованию основного микроИСЗ с полезной нагрузкой AIS в составе комплексной полезной нагрузки из нескольких фемто- и наноспутников, выведен на орбиту в сентябре 2015 г. На спутнике TIAN TUO-3 помимо аппаратуры сбора и обработки данных систем AIS установлены экспериментальные ретрансляторы сообщений системы автоматизированного зависимого наблюдения ADS-B и полезная нагрузка непрерывного контроля пожарной обстановки.

Ожидалось, что в дальнейшем формирование системы Tiantuo будет осуществляться на основе микроспутников серии LULIANG. На 2016 г. намечался запуск ИСЗ **TIAN TUO-4 (LULIANG-2)**, но не был осуществлен. Всего в составе космического сегмента системы планировалось использовать 16 ИСЗ серии LULIANG. Возможно, результаты и планы работ по проекту системы Tiantuo будут реализованы в рамках создания системы на основе спутников серии HEAD.

Запуск ИСЗ **TIAN TUO-5** с помощью PH LONG MARCH-2D планировался на август 2020 г., что и было реализовано. На спутнике установлено оборудование для испытаний технологий сбора данных от судов, буев и IoT-систем.

### 2.1.1.29. Проект системы компании Blink Astro (США)

Система создается для оказания услуг в сегменте IoT/M2M для коммерческих и государственных структур. Работы по проекту системы с 2015 г. ведет компания Blink Astro (дочерняя структура SpaceWorks Enterprises).

⇒ **Blink Astro: [www.blinkastro.com](http://www.blinkastro.com)**

В ней планируется использовать наноспутники на низких орбитах (высота орбит – около 700 км), способные осуществлять прием и последующую передачу низкоскоростных данных от наземных устройств малой мощности.

Помимо услуг ретрансляции данных компания планирует представлять услуги обработки данных на основе облачных решений. Возможный срок развертывания системы – 2020 г.

#### Космический сегмент

В системе компании Blink Astro использовался один спутник (табл. 2.17).

Таблица 2.17

Наименование ИСЗ	Дата запуска	Ракета-носитель	Номер NORAD	Параметры орбиты	
				высота в апогее/перигее, км	наклонение, град.
LACUNASAT-1 (M6P, BTD-1)	01.04.19	PSLV-QL	44109	515/434	97,5

В начале 2018 г. компания Blink Astro заключила соглашение с компанией NanoAvionika на установку и запуск в 2018 г. с помощью PH PSLV экспериментального комплекта приемопередающего оборудования на «кубсате» с форм-фактором 6U. Комплект приемопередающего оборудования под названием BTD-1 изготовлен на основе спутниковой платформы MP6U (Multi-Purpose 6U) компании NanoAvioniks.

Впоследствии запуск был отложен на 2019 г., что и было реализовано в апреле.

ИСЗ LACUNASAT-1 (M6P, BTD-1) на основе спутниковой платформы M6P типоразмера 6U содержал полезные нагрузки компаний Lacuna Space и Blink Astro, предназначенные для демонстрации связи при создании сети IoT LoRaWAN. Передача данных на Землю была организована на частоте 437,265 МГц.

Использование спутника LACUNASAT-1 было завершено в сентябре 2019 г.

#### Абонентские терминалы

Компанией разработана линейка наземных устройств для спутниковой передачи IoT/M2M-данных, новейшими из которых являются терминалы BlinkR серии 1000. В устройствах предусмотрены штыревое крепление в грунте и возможность настройки режима передачи данных (типовой режим – четырехразовая передача в течение суток). Продолжительность автономной работы устройств – до 1 года.

### 2.1.1.30. Проект системы Ocean-Scan (Великобритания)

Система предназначена для сбора и ретрансляции данных AIS с использованием технологии SAT-Trak, разработанной компанией SRT Marine Systems.

⇒ **SRT Marine Systems: [srt-marine.com](http://srt-marine.com)**

В 2017 г. SRT Marine Systems заключила соглашение с компанией Clyde Space на производство спутников будущей системы. Рассматривается возможность установки на спутниках не только аппаратуры приема данных AIS, но и других средств космического мониторинга и наблюдения.

Предполагалось, что на начальном этапе система будет содержать шесть ИСЗ, размещенных на низких экваториальных и полярных орбитах. Начать коммерческое использование системы планировалось в 2019 г. В дальнейшем число спутников могло быть увеличено.

---

**2.1.1.31. Проект системы компании Aerial & Maritime (Швеция)**

---

Система предназначена для оказания услуг ретрансляции данных систем AIS и ADS-B пользователям в приэкваториальных районах Земли.

Работы по проекту создания системы вела компания Aerial & Maritime, являющаяся также как и компания GomSpace, дочерней структурой компании GomSpace Group AB.

Спутники планировалось вывести на низкие экваториальные орбиты высотой около 500 км. Рабочая зона спутников – районы в пределах 37° с.ш. и ю.ш.

На первом этапе создания системы планировалось использовать 8 ИСЗ типа «кубсат» в конфигурации 3U. В последующем к 2021 г. число спутников могло быть увеличено до 80...100.

Договор на производство первых спутников системы на сумму 6 млн. долл. США заключен в 2017 г. с компанией GomSpace. Общая сумма инвестиций в проект составляет 12,2 млн. долл. США.

Начало запусков ИСЗ намечалось на 1 кв. 2019 г. Однако все работы были перенесены на 2021 г.

---

**2.1.1.32. Проект системы «Аврора» (Российская Федерация)**

---

Система предназначена для ретрансляции низкоскоростных данных систем M2M/IoT, включая ADS-B и системы дистанционного контроля транспорта.

Проект предложен компанией ЗАО «ВИСАТ-ТЕЛ».

⇒ **ВИСАТ-ТЕЛ: [www.vsat-tel.ru](http://www.vsat-tel.ru)**

Система должна содержать до 264 ИСЗ массой около 40 кг, размещенных на орбитах высотой 800 км.

Развертывание системы предполагалось осуществлять в несколько этапов. На первом этапе ожидался запуск трех ИСЗ, на втором – еще 50...100 спутников.

В системе предусматривалось использование большого числа рабочих диапазонов частот (VHF, UHF, L, S, Q, V) с применением адаптивного алгоритма выбора диапазонов частот в зависимости от зоны обслуживания. Спутники должны оснащаться многолучевой ФАР S-диапазона частот с изменяемым положением передающих лучей, что позволит обеспечить требуемую энергетику радиолиний.

Для приема данных со спутников и выхода в наземные сети планировалось использовать станции сопряжения с диаметром рабочей зоны до 4200 км.

---

**2.1.1.33. Проект системы компании Myriota (Австралия)**

---

Система предназначена для ретрансляции данных от наземных IoT-датчиков и межмашинного обмена (M2M).

Разработку ведет компания-стартап Myriota (штаб-квартира – в Adelaide, Австралия).

⇒ **Myriota: [myriota.com](http://myriota.com)**

В системе планируется использовать до 50 наноспутников массой до 10 кг. На начало 2018 г. планировался запуск первого спутника с помощью РН FALCON-9. Запуск спутников был отложен в связи с отсутствием разрешения федеральной комиссии по связи США.

**Космический сегмент**

В системе компании Myriota используются следующие спутники (табл. 2.18).

Таблица 2.18

Наименование ИСЗ	Дата запуска	Ракета-носитель	Номер NORAD	Параметры орбиты	
				высота в апогее/перигее, км	наклонение, град.
EXACTVIEW-6 (APRIZESAT-6)	17.08.11	ДНЕПР	37793	693/628	98,4
EXACTVIEW-1 (ADS-1B)	22.07.12	СОЮЗ/ФРЕГАТ	38709	828/810	99,1
EXACTVIEW-11 (APRIZESAT-9)	19.06.14	ДНЕПР	40018	719/617	97,7
EXACTVIEW-9	28.09.15	PSLV-XL	40936	654/640	6
BRIO	03.12.18	FALCON-9 v1.2	43813	595/577	97,7

В декабре 2018 г. на орбиту был выведен наноспутник BRIO, построенный компанией SpaceQuest, Ltd. (Fairfax, штат Вирджиния) в форм-факторе 3U, приемопередатчик UHF-диапазона частот и протокол связи которого был разработан в компании Myriota.

В январе 2019 г. компания Myriota выдала контракт компании Tyvak Nano-Satellite Systems, Inc. на разработку трех спутников MYRIOTA-1, -2 и -3 (рис. 2.4) массой по 5 кг.



Рис. 2.4. Конструктивная схема ИСЗ MYRIOTA

Запуск первых трех спутников системы с помощью PH VEGA планировался в 2019 г., но был перенесен сначала на 2020 г., а затем на 2021 г.

В марте 2020 г. у компании exactEarth компанией Myriota для проведения экспериментов по перспективной системе связи в области IoT были куплены ИСЗ EXACTVIEW-1 (ADS-1B), EXACTVIEW-6 (APRIZESAT-6), EXACTVIEW-11 (APRIZESAT-9) и EXACTVIEW-9.

Запуск спутника MYRIOTA-7 планируется с помощью PH ELECTRON PHOTON-LEO в 2021 г.

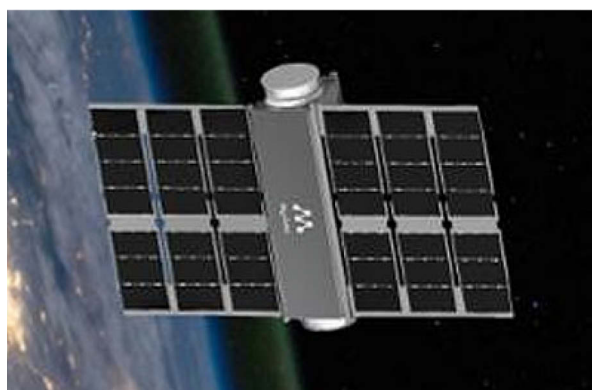
Запуск еще трех спутников системы (MYRIOTA-4, ..., -6) планируется на 2020-е гг.

#### 2.1.1.34. Проект системы компании Lacuna Space (Великобритания)

Система предназначена для организации в глобальном масштабе спутниковой ретрансляции данных наземных измерителей-преобразователей IoT- и M2M-сетей, использующих технологию LoRa (long range) сети LoRaWAN (Long Range Wide Area Network) компании Semtech.

Разработку системы с 2017 г. ведет компания Lacuna Space Ltd. (Rutherford Appleton Laboratory, Harwell Campus, Oxfordshire).

⇒ **Lacuna Space: [lacuna.space](http://lacuna.space)**

Особенностью системы по сравнению с другими существующими и планируемыми средствами спутниковой ретрансляции данных IoT-сетей должна стать возможность непосредственной передачи в автоматическом режиме данных от наземных датчиков через спутник без использования шлюзовых устройств, агрегирующих данных от группы датчиков, и необходимости установления Wi-Fi и 4G/5G-подключений. Это должно обеспечить дальнейшее снижение стоимости передачи данных. Высокая энергоэффективность датчиков должна обеспечить их безобслуживаемую эксплуатацию в течение 4...5 лет. Для доведения данных до потребителей планируется использовать облачную инфраструктуру с доступом через мобильные приложения.

Предполагается, что передаваемые датчиками данные будут сохраняться на борту ИСЗ для последующей передачи на Землю при нахождении в зоне видимости наземной приемной станции системы.

В наземных датчиках будет использоваться программное и аппаратно-программное обеспечение с открытым исходным кодом. Разработка протоколов передачи данных осуществлялась в сотрудничестве с компанией Parametric GmbH на основе открытого протокола сетей LoRaWAN.

Компания собирается использовать два типа готовых датчиков размерами 9×9×3,4 см и массой около 100 г, клиентских датчиков, программно-адаптируемых для использования в системе, либо датчиков для установки на подвижных средствах, в которые будет устанавливаться плата контроллера системы.

Разработку ИСЗ осуществляет литовская компания NanoAvionics (вильнюсский университет) на основе спутниковой платформы М6Р (Multipurpose 6U Platform) типоразмера 6U (рис. 2.5) с сухой массой 4,5...5,5 кг и массой полезной нагрузки до 7,5 кг.



Рис. 2.5. Конструктивная схема ИСЗ серии LACUNASAT

В системе электропитания используются 8 аккумуляторов общей емкостью 13600 мА·ч.

⇒ **NanoAvionics:** [nanoavionics.com](http://nanoavionics.com)

Первый технологический спутник LITUANICASAT-2 (LT01, номер NORAD 42768) компании NanoAvionics на основе спутниковой платформы М3Р типоразмера 3U был выведен на орбиту с высотой в апогее/перигее 507/486 км и наклоном 97,3° 23 июня 2017 г. с помощью РН PSLV (QB50).

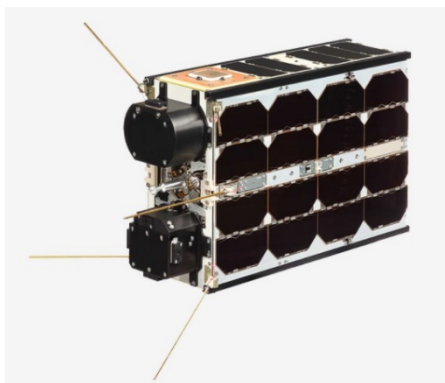
На первом этапе развертывания системы на орбиты планировалось вывести четыре ИСЗ – LACUNASAT-1, -2А, -2В и -2С. Предполагалось, что спутники серии LACUNASAT-2 будут иметь усовершенствованную полезную нагрузку.

Спутники планируется выводить на полярные орбиты высотой около 500 км. После развертывания в полном объеме космический сегмент системы будет насчитывать 32 ИСЗ.

### Космический сегмент

В системе компании Lacuna Space использовались три спутника (табл. 2.19).

Таблица 2.19

Наименование ИСЗ	Дата запуска	Ракета-носитель	Номер NORAD	Параметры орбиты	
				высота в апогее/перигее, км	наклонение, град.
LACUNASAT-1 (M6P, BTD-1)	01.04.19	PSLV-QL	44109	515/434	97,5
LACUNASAT-2 (R2, M6P-2, OMS, TRAIL-1)	07.11.20	PSLV-DL	46913	576/564	36,9
LACUNASAT-3	28.09.20	СОЮЗ-2-1Б/ФРЕГАТ	46492	577/548	97,7

ИСЗ **LACUNASAT-1** (M6P, BTD-1) на основе спутниковой платформы М6Р типоразмера 6U содержал полезные нагрузки компаний Lacuna Space и Blink Astro, предназначенные для демонстрации связи при создании сети IoT LoRaWAN. Использование спутника было завершено в сентябре 2019 г. Передача данных на Землю была организована на частоте 437,265 МГц.

На ИСЗ **FARADAY-1** были установлены, в том числе, элементы оборудования IoT-сетей компании Lacuna Space. Спутник был утрачен при аварийном запуске РН ELECTRON KS в июле 2020 г.

ИСЗ **LACUNASAT-2** на основе спутниковой платформы М6Р типоразмера 6U содержал электрический двигатель на основе эффекта Холла, а также полезные нагрузки компании Orbital Micro Systems (OMS).

ИСЗ **LACUNASAT-3** (рис. 2.6) создан литовской компанией NanoAvionics на основе спутниковой платформы М3Р типоразмера 3U.





Рис. 2.6. Конструктивная схема ИСЗ LACUNASAT-3

Спутник LACUNASAT-3 представляет собой демонстратор орбитального шлюза IoT-сети, способного принимать и распространять данные от небольших устройств в удаленных областях земной и морской поверхности. Работы по этому спутнику частично профинансированы космическим агентством Великобритании и европейским космическим агентством ESA.

Предполагалось, что компания Lacuna Space с помощью ИСЗ LACUNASAT-3 продемонстрирует прием сигналов LoRaWAN от наземных устройств IoT для последующей ретрансляции этих данных в облачную сеть Lacuna Network.

**Перспективные ИСЗ.** Запуск ИСЗ LACUNASAT-4 (-2B) с помощью РН СОЮЗ-2-1А/ФРЕГАТ намечен на конец 2021 г.

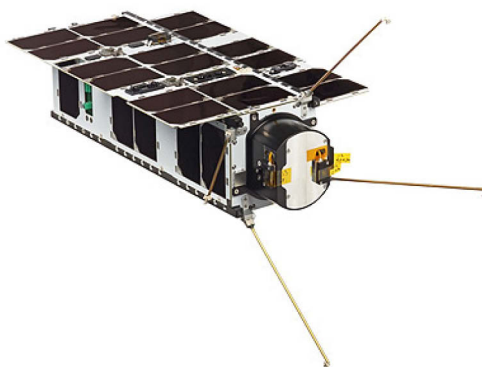
#### **2.1.1.35. Проект системы компании Kineis (Франция)**

Система предназначена для организации низкоскоростной ретрансляции данных IoT-сетей. Планируется, что спутники системы будет использоваться в интересах ретрансляции данных системы Argos DCS.

Создает систему компания CLS (Collecte Localisation Satellites) – дочернее предприятие французского космического агентства CNES и страховой компании CNP Assurances.

Оператором системы станет созданная в 2019 г. дочерняя структура агентства CNES и компании CLS – компания Kineis.

⇒ **Kineis:** [www.kineis.com](http://www.kineis.com)

Первоначально в состав системы должны были войти 20 наноспутников типа «кубсат», размещенных на орбитах высотой 600 км. При этом стоимость системы с учетом пусковых операций и расходов на эксплуатацию спутников оценивалась в 139 млн. долл. США. В 2019 г. было принято решение об увеличении числа спутников до 25. Стоимость системы была снижена до 111 млн. долл. США.

Время между повторным пролетом спутников в зоне расположения наземных терминалов составит 10...30 мин.

Разработчик спутников системы – компания Thales Alenia Space. Субподрядной организацией по проектированию космических аппаратов системы выступает компания Nexeya (Toulouse, France), бортовой приемопередающей системы – компания Syrlinks. Спутники массой 25...28 кг будут выполнены в форм-факторе 16U. ИСЗ предполагается оснащать бортовой двигательной установкой. Расчётный срок функционирования ИСЗ – четыре года.

В декабре 2019 г. на орбиту был выведен прототип будущих спутников системы – наноспутник ARGOS NEO в форм-факторе 12U. Работы по спутнику были начаты в мае 2017 г. Оборудование ARGOS NEO системы Argos установлено на «кубсате» ANGELS (Argos Neo on a Generic Economical and Light Satellite, другое название – ARGOS NEO) массой 27 кг, созданном компаниями Skylinks (Nexeya) и Thales Alenia Space. Главным подрядчиком по спутнику ANGELS являлась компания Hemeria. В ходе успешных испытаний в течение года сообщения от системы Argos DCS принимались оборудованием ARGOS NEO этого спутника и затем передавались в L-диапазоне частот на станцию в Fairbanks.

Завершить развертывание и ввод в эксплуатацию системы компании Kineis, которая станет дополнением системы Argos, намечалось в 2022 г. (теперь в 2023 г.).

## 2.1.2. Системы голосовой связи и передачи данных

### 2.1.2.3. Проект системы Omnispace (США)

Система предназначалась для обеспечения подвижной и фиксированной телефонной связи, двусторонней телефонии, двустороннего обмена сообщениями, низко- и среднескоростными потоками данных, доступа к ресурсам сети Интернет подвижных и стационарных абонентов.

Оператор системы – компания Omnispace. Штаб-квартира компании расположена недалеко от McLean (шт. Вирджиния).

⇒ **Omnispace:** [www.omnispace.com](http://www.omnispace.com)

Концепция системы предусматривала использование двух компонентов – системы на основе геостационарного ИСЗ и системы на основе ИСЗ на средних орбитах (International MEO system).

В январе 2009 г., после запуска и вывода на орбиту спутника ICO G1, федеральная комиссия по связи разрешила компании ICO Global Communications использовать наземное дополнение АСТ в составе системы на основе ИСЗ на геостационарной орбите. Однако компания ICO Global Communications испытывала на фоне продолжающихся судебных разбирательств с компанией Boeing, бывшим главным подрядчиком по разработке спутников для использования на средних орбитах, серьезные финансовые сложности, не позволяющие осуществлять эффективную эксплуатацию системы, и, в частности, ее наземного дополнения. Кроме того, не получил коммерческого успеха проект ICO Mobile Interactive Media, ориентированный на предоставление услуг телевидения подвижным абонентам.

В этой связи в мае 2009 г. для реструктуризации компании была инициирована процедура защиты от банкротства дочернего подразделения – компании ICO North America, переименованной в мае 2009 г. в компанию DBSD North America и отвечавшей за эксплуатацию геостационарного элемента с наземным дополнением на территории США.

Оператором системы, которая так и не была введена в коммерческое использование, до середины 2012 г. выступала компания Pendrell (в июне 2011 г. компания ICO Global Communications изменила свое название на Pendrell Corporation).

В 2011 г. 10 частично готовых спутников, находящихся на арендуемом компанией Pendrell складе в El Segundo (штат Калифорния), предполагалось продать южноафриканской компании Jay & Jayendra. Несмотря на то, что сделка была заключена, ее исполнение не состоялось – к ноябрю 2011 г. компания Jay & Jayendra спутники не выкупила. В 2012 г. компания Pendrell объявила о том, что на эти спутники есть новый покупатель и 4 мая должно быть заключено соответствующее соглашение. Возможно, что этим покупателем является DISH Network. В отношении уже находящегося на орбите ИСЗ ICO-F2 было объявлено, что до конца июня 2012 г. его эксплуатация будет прекращена.

В 2010 г. министерство связи Великобритании Ofcom выразило намерение обратиться в ИТУ с просьбой отменить частотные назначения для проекта системы ИСЗ на средних орбитах ICO-P и исключить их из главного международного реестра радиочастотных присвоений. Принятие соответствующих решений ИТУ состоялось в начале 2012 г.

В 2013 г. после прекращения использования ИСЗ ICO-F2 компанией Pendrell и аннулирования ее лицензии на участки в S-диапазоне частот, выделенные для развертывания среднеорбитального сегмента системы ICO, австралийская компания Sirion Global объявила о приобретении у компании ICO Global Communications прав на 30 МГц в S-диапазоне частот (20 МГц в участке 2170...2180 МГц и 10 МГц в участке 1980...2000 МГц) и получении первичного одобрения МСЭ на их использование. Сообщалось, что с разрешения регулятивных органов Папуа-Новая Гвинея и Австралии этот частотный ресурс может использоваться для спутниковой сети связи SIRION satellite network.

Компания Sirion Global с помощью дочерней компании Omnispace, зарегистрированной в США, планировала начать предоставлять услуги подвижной связи и межмашинного обмена данными с помощью системы среднеорбитальных спутников (10 ИСЗ в двух плоскостях на орбитах высотой 6500 км, планируемое начало предоставления услуг – 2016 г.), первым спутников которой должен был стать ИСЗ ICO-F2.

Согласно заявлениям компании Omnispace, спутник был переименован в OMNISPACЕ-F2 и с 2013 г. используется в составе системы Omnispace. Однако в конце 2014 г. в результате рассмотрения возражений администраций радиосвязи Великобритании, в реестре космических объектов которой был зарегистрирован спутник ICO-F2, и Папуа-Новой Гвинеи, сопровождавшегося длительным обсуждением обстоятельств данного случая, МСЭ исключил возможность использования спутника ICO-F2 в сети связи компании Sirion Global.

Тем не менее, компания Omnispace рассчитывает продолжить использовать ИСЗ ICO-F2 (OMNISPACЕ-F2), отмечая также, что обладает космическими аппаратами и наземной инфраструктурой на сумму 1,5 млрд. долл. США, включая 10 ИСЗ бывшей системы ICO-MEO, хранящиеся на земле в режиме консервации. По оценке специалистов компании Omnispace, ИСЗ ICO-F2 находится в удовлетворительном техническом состоянии, и срок его функционирования может превысить расчетный на 5 и более лет. Компания рассчитывает заинтересовать своими услугами связи особенно в приполярных районах министерства обороны США, Австралии и другие государственные ведомства и

службы, нуждающиеся в устойчивых, с достаточной пропускной способностью и относительно недорогих каналах связи на высоких широтах.

В июне 2017 г. Omnispace смогла привлечь дополнительные инвестиции на сумму 30 млн. долл. США. Основными инвесторами выступили компании Intelsat, Columbia Capital, Greenspring Associates. Также партнерами Omnispace являются TDF Ventures и Telecom Ventures. Общая сумма инвестиций, полученных компанией в 2016...2017 гг. составила 46,8 млн. долл. США.

### Космический сегмент

В составе системы Omnispace использовался один спутник (табл. 2.20).

Таблица 2.20

Наименование ИСЗ	Дата запуска	Ракета-носитель	Номер NORAD	Параметры орбиты	
				высота в апогее/перигее, км	наклонение, град.
ICO-F2 (OMNISPACE-F2)	19.06.01	ATLAS-2AS	26857	10635/10581	45

Запуск первого экспериментального ИСЗ системы 12 марта 2000 г. окончился неудачно из-за аварии PH ZENIT-3SL. Это привело к очередному пересмотру программы. Запуск второго экспериментального ИСЗ – ICO-F2 – осуществлен в июне 2001 г.

Разработку ИСЗ осуществляла компания Boeing Satellite Systems на основе облегченного варианта (без апогейной ДУ) платформы BSS 601MEO, которая ранее использовалась для геостационарных ИСЗ. Габариты спутника – 2,3×2,3×4,8 м.

Спутник оборудован двумя четырехсекционными панелями солнечных батарей длиной 14 м каждая, обеспечивающих мощность в конце срока службы ИСЗ 8,9 кВт. Расчетный срок функционирования ИСЗ – 12 лет. На спутнике установлены антенные решетки, формирующие глобальные лучи для связи с наземными станциями системы. Антенны абонентской радиолонии выполнены в виде многолучевых управляемых цифровых ФАР. Общее число формируемых каналов связи – 490, число пространственных лучей ФАР – 163.

Спутник был выведен на среднюю круговую орбиту (высота в апогее/перигее 10396/10383 км, наклонение 45° и период обращения 6 часов) для проведения испытаний разрабатываемого для системы оборудования и оценки влияния тропосферы на качество связи в S-диапазоне частот.

До 2007 г. спутник ICO-F2 не использовался, в последующие годы применялся для ретрансляции данных в интересах одного из федеральных ведомств США. В настоящее время спутник используется для оказания услуг подвижной связи различным потребителям и проведения испытаний наземного терминального оборудования.

#### Основные технические характеристики ИСЗ ICO-F2

Масса на орбите, кг.....	2730
Мощность солнечных батарей, Вт.....	8500
Рабочий диапазон частот абонентской радиолонии, МГц:	
передача.....	2170...2200
прием.....	1980...2010
Рабочий диапазон частот фидерной радиолонии, МГц:	
передача.....	6975...7075
прием.....	5150...5250
Максимальная ЭИИМ, дБ·Вт:	
в С-диапазоне частот.....	25,6
в S-диапазоне частот.....	29
Добротность G/T радиолонии, дБ/К:	
в С-диапазоне частот.....	-24
в S-диапазоне частот.....	-18

### Наземный сегмент

Наземный сегмент системы, основные работы по которому были завершены в начале 1999 г., состоит из основного в Brewster (штат Вашингтон, США) и резервного в Slough (Великобритания) центров управления системой связи. Для управления ИСЗ ICO-F2 используются средства наземного комплекса управления компании Intelsat в Long Beach, штат Калифорния.

В состав наземного комплекса входит две станции сопряжения с пятью полноповоротными антенными системами каждая, обеспечивающие непрерывную связь с ИСЗ и сопряжение с наземными сетями общего пользования. Дополнительно может применяться оборудование сопряжения в Itaborai (Бразилия), в настоящее время не используемое. Согласно заявлениям Omnispace, помимо центра управления системой в Brewster (штат Вашингтон, США), осу-

ществлены расконсервирование и подготовка к эксплуатации станции сопряжения с наземной сетью на территории Германии (в Usingen) и Австралии (в Brisbane), а на 2015 г. планировалась подготовка еще двух станций.

#### 2.1.2.4. Проект системы Pearls (Великобритания)

Система предназначена для предоставления услуг низкоскоростной передачи данных и голосовой связи. Работы по созданию системы с июля 2016 г. ведет компания Sky and Space Global (SAS Global).

Штаб-квартира компании расположена в Великобритании, а офисы – в Австралии и Израиле.

⇒ **Sky and Space Global: [www.skyandspace.global](http://www.skyandspace.global)**

Система должна содержать 200 ИСЗ, размещенных на орбитах высотой 500...800 км в пяти орбитальных плоскостях, рассчитанных на обслуживание приэкваториальных районов в пределах 15° ю.ш и 15° с.ш.

Перечень услуг, предоставляемых системой, включает защищенную передачу голосовых сообщений (как в реальном масштабе времени, так и в записи), текстовых и мгновенных сообщений, бортовых данных воздушных летательных аппаратов, данных в интересах военного использования и обеспечения безопасности, информации о финансовых транзакциях и ряд других услуг.

Компанией заключены соглашения с министерствами обороны США (об предоставлении информации по космической обстановке в интересах обеспечения функционирования создаваемой системы) и Великобритании (об использовании радиолиний UHF-диапазона частот для управления функционированием ИСЗ). Стоимость производства 200 ИСЗ оценивается в 39...58 млн. долл. США.

До конца 2019 г. на орбиты планировалось вывести 100 наноспутников системы. Для запусков ИСЗ намечалось использовать PH LAUNCHERONE компании Virgin Galactic. В полном объеме ввод системы в использование должен был состояться в 2020 г.

В декабре 2019 г. из-за финансовых ограничений компания SAS Global планировала вывести на орбиты только 8 ИСЗ к концу 2020 г.

В январе 2021 г. планировалось переименование компании в Sky and Space Company Limited.

#### Космический сегмент

В составе системы компании SAS Global использовались три спутника-прототипа (табл. 2.21).

Таблица 2.21

Наименование ИСЗ	Дата запуска	Ракета-носитель	Номер NORAD	Параметры орбиты	
				высота в апогее/перигее, км	наклонение, град.
RED DIAMOND	23.06.17	PSLV-XL	42783	511/493	97,3
GREEN DIAMOND			42785	511/493	
BLUE DIAMOND			42786	511/493	

Спутники относятся к классу «кубсат» и изготовлены компанией GomSpace в конфигурации 3U. Масса ИСЗ – около 6 кг.

Эксплуатационные версии спутников системы создаются в форм-факторе 6U на основе платформы компании GomSpace. Спутники оборудуются оборудованием связи, работающим в S-, L- и UHF- (437,1 МГц) диапазонах частот. В системе предполагается использовать межспутниковые каналы связи S-диапазона частот.

В октябре 2020 г. компании SAS Global и Virgin Orbit заключили трехлетний контракт на запуски спутников серии DIAMOND компании SAS Global, начиная с июля 2021 г.

#### Абонентские терминалы

В рамках соглашения с компанией SocialEco для населения приэкваториальных стран африканского и других континентов планируется разработать дешевые смартфоны в гуманитарной упрощенной и андроид-версиях стоимостью 1 и 20 долл. США соответственно с интегрированным по умолчанию интерфейсом системы Pearls.

#### 2.1.2.5. Проект системы Hongyan (Китай)

Многофункциональная спутниковая система Hongyan (Hongyan Satellite Constellation Communication System) предназначена для организации подвижной голосовой связи и передачи данных в глобальном масштабе.

С помощью системы Hongyan («дикий гусь») предполагается предоставлять услуги ретрансляции данных наземных систем датчиков, межмашинного обмена данными, идентификации и отслеживания перемещений морских

судов по сигналам AIS, приема сообщений системы ADS-B, мобильного вещания, передачи навигационных поправок, и в перспективе высокоскоростной передачи данных по технологии 5G.

Разработку системы осуществляет государственная компания CAST (China Aerospace Science and Technology Corporation) и ее дочернее предприятие China Great Wall Industry Corporation.

⇒ **CAST: [english.spacechina.com](http://english.spacechina.com)**

Эксплуатацию системы будет осуществлять дочерняя компания у компании CAST – Dongfanghong Satellite Mobile Communication.

Первоначально в конце 2016 г. заявлялось о планах развертывания к 2023 г. системы в составе 60 малых ИСЗ. Впоследствии (с февраля 2018 г.) количество спутников системы было увеличено до 320. Это могло быть связано с присоединением к проекту Таиланда. Соответствующее соглашение было заключено между университетом Касетсарта (Бангкок, Таиланд) и компанией China Great Wall Industry Corporation. Китайская сторона также рассчитывает на участие в проекте других стран и организаций.

Развертывание системы предполагалось осуществлять в три этапа и завершить в 2025 г.:

- первый этап – 9 экспериментальных ИСЗ (в том числе запущенный в 2018 г.) в 2020 г.;
- второй этап – 60 ИСЗ в 2023 г.;
- третий этап – 320 ИСЗ в 2025 г.

На втором и третьем этапах система будет также использоваться для предоставления подвижных услуг высокоскоростной передачи данных по технологии 5G.

На 2018 г. намечалось начало испытаний наземных терминалов системы и системы управления спутниками.

Оператором системы является компания Hongyuan – дочерняя у компании CAST.

В январе 2020 г. предполагалось вывести на орбиты еще 8 экспериментальных ИСЗ, но этого не произошло.

### Космический сегмент

В составе системы использовался один спутник (табл. 2.22).

**Таблица 2.22**

Наименование ИСЗ	Дата запуска	Ракета-носитель	Номер NORAD	Параметры орбиты	
				высота в апогее/перигее, км	наклонение, град.
HONGYAN-1	29.12.18	LONG MARCH-2D	43914	1108/1098	50

Экспериментальный ИСЗ HONGYAN-1 (рис. 2.7) разработан компанией Shenzhen Aerospace Oriental Red Sea Special Satellite.

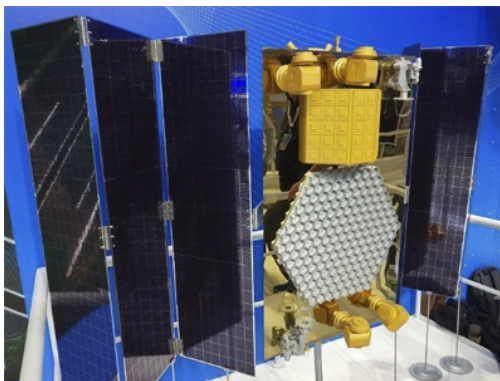

**Рис. 2.7.** Конструктивная схема ИСЗ HONGYAN-1

Масса серийных спутников составит около 180 кг, мощность бортовой системы электропитания – 350 Вт. Расчетный срок функционирования ИСЗ – не менее 5 лет.

Спутники будут оснащаться оборудованием связи L- и Ka-диапазонов частот, а также аппаратурой межспутниковой связи S-диапазона частот. Ka-диапазон частот планируется использовать для подключения точек широкополосного доступа, L-диапазон частот (1668...1675/1518...1525 МГц) – передачи данных IoT-сетей, передачи навигационных поправок, услуг вещания для подвижных терминалов, высокоскоростной передачи данных и голосовой связи с помощью портативных терминалов. Прием сигналов ADS-B предполагается осуществлять в диапазоне частот 1088...1092 МГц, сигналов AIS – в диапазоне частот 161...162 МГц. Также на спутниках системы предполагается устанавливать оборудование связи S-диапазона частот и диапазона частот 460...470 МГц.

В наземном сегменте планировалось использовать 20 шлюзовых станций и центры обработки данных. Возможно, что количество наземных станций будет сокращено благодаря предполагаемому использованию межспутниковых линий связи.

### 2.1.2.6. Проект системы Leo Sat Courier (Германия)

Система предназначена для организации глобальной двусторонней телефонной связи и передачи данных, а также определения местоположения абонентов с использованием большого числа низкоорбитальных ИСЗ (Big LEO). Работы по созданию системы вела германская компания Satcon.

⇒ **Satcon:** [www.satcon-de.com](http://www.satcon-de.com)

#### Космический сегмент

Данный проект предусматривал использование 72 низкоорбитальных ИСЗ, что являлось абсолютным рекордом для спутниковых систем связи по числу ИСЗ в составе космического сегмента. Спутники планировалось разместить в восьми орбитальных плоскостях (по 9 ИСЗ в каждой плоскости) на высотах около 800 км. В каждой плоскости кроме оперативных спутников планировалось иметь по одному резервному ИСЗ.

В системе предусматривалось использование радиолиний межспутниковой связи в диапазоне частот 24...25 ГГц (вид модуляции QPSK, ЭИИМ 36,5 дБ·Вт). Связь с абонентами предполагалось поддерживать в диапазонах частот 1610...1626,5 МГц (радиолиния «вверх») и 2483,5...2500 МГц (радиолиния «вниз»).

#### Основные технические характеристики ИСЗ LEO SAT COURIER

Масса на орбите, кг .....	689
Мощность солнечных батарей в конце срока активного функционирования, Вт.....	4000
Рабочий диапазон частот абонентской радиолинии, МГц	
передача .....	1610...1626,5
прием .....	2483,5...2500
Рабочий диапазон частот фидерной радиолинии, ГГц:	
передача .....	19,3...19,6
прием .....	29,1...29,4
Рабочий диапазон частот межспутниковой радиолинии, ГГц .....	24...25
Максимальная ЭИИМ, дБ·Вт:	
в L-/S-диапазоне частот.....	14,8
в Ka-диапазоне частот.....	36,5

В абонентских радиолиниях предполагалось использовать многостанционный доступ с кодовым разделением каналов и двухпозиционную фазовую манипуляцию BPSK (ЭИИМ – 11,3...14,8 дБ·Вт). Шлюзовые станции смогут принимать данные со спутников в диапазоне частот 19,3...19,6 ГГц, а передавать – в диапазоне частот 29,1...29,4 ГГц (вид модуляции QPSK, ЭИИМ – 35,9 дБ·Вт).

Несмотря на существовавшие планы компании Satcon осуществить запуск первого спутника системы в 2004 г. с помощью РН СТРЕЛА, реальные сроки ввода системы в эксплуатацию отсутствовали. В итоге проект системы Leo Sat Courier стал основой для проекта системы Kaskilo.

### 2.1.2.7. Проект системы Kaskilo (Германия)

Работы по созданию системы Kaskilo (прежнее наименование системы – EightyLEO) ведет компания EightyLEO, основанная в апреле 2015 г.

⇒ **EightyLEO:** [www.eightyleo.com](http://www.eightyleo.com)

Система сможет использовать частотные присвоения, а также концепцию построения и технологии, ранее предназначавшиеся для системы Leo Sat Courier.

В системе Kaskilo планируется использовать 72 ИСЗ.

Спутники будут функционировать в 8 орбитальных плоскостях (по 9 спутников в каждой плоскости) на орбитах высотой 800 км и наклоном 76° с одинаковым угловым разносом плоскостей в 45°. Для связи с абонентами и фидерных линий выбраны те же участки L-, S-, K- и Ka-диапазонов частот, что и в проекте системы Leo Sat Courier. Компания рассчитывает инвестировать в проект на начальном этапе 5...10 млн. долл. США. Полная стоимость системы составит около 50 млн. долл. США.

### 2.1.2.8. Проект системы Theia Satellite Network (США)

Многофункциональная система Theia Satellite Network (TSN) предназначена для ведения съемки Земли и ретрансляции M2M/IoT-данных. Работы по созданию системы ведет компания Theia Holdings A со штаб-квартирой в Philadelphia (штат Пенсильвания, США).

⇒ **Theia:** [www.theiainc.com](http://www.theiainc.com)

Для съемки поверхности Земли спутники будут оснащаться оптоэлектронными камерами видимого, ближнего и среднего участков ИК спектра (все спутники системы), гиперспектральной (52 ИСЗ) и радиолокационной съемки в L-диапазоне частот (52 ИСЗ) с возможностью получения изображений с разрешением около 1 м, СВЧ-радиометрами (8 ИСЗ).

Бортовой приемопередающий комплекс спутников обеспечит получение управляющих данных и передачу результатов космической съемки на наземные станции пользователей (включая подвижные) и шлюзовые станции системы, а также ретрансляцию низкоскоростных M2M/IoT-данных, которые могут использоваться в дополнение и совместно с результатами космической съемки. Спутники смогут также выполнять функции предварительной обработки данных на борту.

Передача M2M/IoT-данных на ИСЗ будет вестись в диапазонах частот 12,75...13,25 (основной) и 14...14,5 ГГц, прием данных наземными терминалами – в диапазонах частот 10,7...11,7 и 12,2...12,7 ГГц. Также планируется использовать технологии передачи на основе сигналов с распределенным спектром и многолучевые бортовые антенны с многократным использованием частоты. Ожидалось, что для использования указанных диапазонов частот в режиме ретрансляции M2M/IoT-данных потребуются получение разрешения соответствующей администрации связи. Наземные терминалы будут иметь антенные системы с зеркалами диаметром 40 или 80 см.

Связь со шлюзовыми станциями системы будет осуществляться в Ka-диапазоне частот (радиолинии «вниз» – 17,8...18,3, 18,3...18,6, 18,8...19,3, 19,3...19,7 и 19,7...20,2 ГГц, радиолинии «вверх» – 27,5...29,1, 29,1...29,5 и 29,5...30 ГГц) и с помощью оптических линий связи. Кроме того, в системе предусмотрено использование межспутниковых оптических линий связи. Каждый ИСЗ будет оборудоваться четырьмя комплектами аппаратуры межспутниковой связи для организации каналов с соседними спутниками в своей и смежных орбитальных плоскостях и двумя комплектами для связи с наземными шлюзовыми станциями (пропускная способность оптических каналов связи – 10 Гбит/с).

В системе TSN планировалось использовать 120 ИСЗ. Спутники будут размещать в 8 орбитальных плоскостях (по 14 основных и одному резервному спутнику в каждой плоскости) на орбитах высотой 800 км и наклоном 98,6° с одинаковым угловым разнесом плоскостей в 45°. Спутники будут иметь систему ориентации и стабилизации на орбите по трем осям.

Управление соединениями, трафиком и каналами передачи данных обеспечат наземные центры управления сетью, а функционированием ИСЗ системы – центры управления полетом спутников.

Начало запусков спутников намечалось на 2020 г. Завершиться построение космического сегмента системы должно было в 2022 г.

В мае 2019 г. компания Theia Holdings получила разрешение федеральной комиссии по связи США на создание, запуски и управление 112 спутниками системы, радиосистемы которых могут работать в L- (1215...1300 МГц, радиолокационная съемка), Ku- (10,7...12,7/12,75...13,25; 14...14,5 ГГц, абоненты), Ka- (17,8...18,6; 18,8...19,4; 19,6...20,2; 25,5...27/27,5...29,1; 29,5...30 ГГц, шлюзовые станции) и V- (37,5...42/47,2...50,2; 50,4...51,4 ГГц, шлюзовые станции) диапазонах частот.

### 2.1.2.9. Проект системы компании Yaliny (США)

Система предназначена для предоставления в глобальном масштабе услуг голосовой связи и доступа в сеть Интернет по выгодным тарифам, с низким временем ожидания и возможностью использования личного смартфона со своего телефона.

Компания-стартап Yaliny основана в 2013 г., зарегистрирована в Гонконге, штаб-квартира расположена в San Francisco (штат Калифорния). Основатель и генеральный директор компании В.Тепляков. Компания сотрудничала с институтом математики им. С.Л. Соболева Сибирского отделения РАН, ФГБОУ ВПО «Московским авиационным институтом (национальный исследовательский университет)», компаниями «Спутник» и «Космотрас».

⇒ **Yaliny:** [yaliny.com](http://yaliny.com)

Стоимость системы оценивалась в 1,5...1,8 млрд. долл. США.

#### Космический сегмент

Космический сегмент системы должен насчитывать 144 спутника (135 основных и 9 резервных) на орбитах высотой 600 км в 9 орбитальных плоскостях, разнесенных на 20°. Масса ИСЗ (рис. 2.8) 600 кг, размеры 2×1,4×1,3 м.

Спутники должны оборудоваться приемопередающей системой Ku-диапазона частот с активной многолучевой ФАР с цифровым диаграммообразованием и широким углом сканирования.



Рис. 2.8. Возможное конструктивное исполнение ИСЗ системы Yaliny

В радиоканалах системы предусмотрена компенсация эффекта Доплера, поддержка изменяемых ширины каналов, схем кодирования и видов модуляции, возможность работы с отраженным сигналом. Каждый спутник сможет ретранслировать данные со скоростью не менее 100 Мбит/с, а скорость соединения между спутниками будет не менее 300 Мбит/с. Абоненты системы получат возможность доступа в Интернет со скоростью до 2 Мбит/с при задержке сигнала не более 400 мс. В системе будет использоваться оптическая межспутниковая связь.

До 2017 г. компания планировала запустить на орбиту два тестовых космических аппарата. В полном объеме система должна была начать функционировать в 1 квартале 2020 г. Однако инвестор не был найден.

### Наземный сегмент

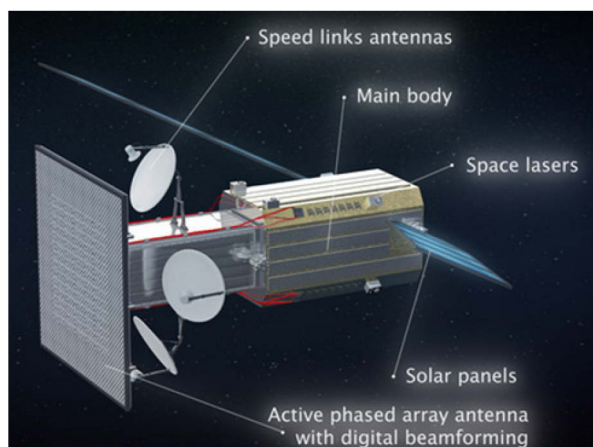
В составе наземного сегмента планируется использовать центр управления полетом спутников системы и 40 региональных шлюзовых станций для обеспечения сопряжения с наземными сетями связи.

### Абонентские терминалы

Для связи через спутники системы абонентам предлагалось использовать спутниковый модем Yaliny Point, к которому по Wi-Fi- или Bluetooth-каналу будет подключаться смартфон абонента с установленным специальным мобильным приложением. Планировалось, что стоимость терминала не будет превышать 200 долл. США, а размер абонентской платы за безлимитную связь – 10 долл. США независимо от места и направления вызова. В течение первых 10 лет работы компания Yaliny обещала привлечь 500 млн. абонентов.

---

### 2.1.2.10. Проект системы Xinwei (Китай)

---

Спутниковая система Xinwei предназначена для организации подвижной голосовой связи и передачи данных в глобальном масштабе. Помимо обслуживания наземных абонентов система позволит обеспечить связь с воздушными летательными аппаратами.

Разработку системы ведут компания Beiling Xinwei Telecom Technology Group Co., Ltd. (Xinwei Group) (входит в группу компаний Xinwei Technology Group)

⇒ **Beiling Xinwei Telecom Technology: [www.xinweigroup.com.cn/](http://www.xinweigroup.com.cn/)**

и пекинский политехнический университет Цинхуа (Tsinghua University).

В интересах развития спутникового бизнеса компания Xinwei Technology Group в 2016...2017 гг. вела переговоры о покупке за 285 млн. долл. США израильского оператора Spacocom Satellite Communications (является дочерней компанией Eurocom Group, принадлежащей Bezeq Israeli Telecommunication). Но сделка в итоге не состоялась.

### Космический сегмент

В состав системы могли войти 32...64 ИСЗ на низких орбитах. Система функционирует в S- (командная и телеметрическая радиолинии, абонентская радиолиния) и C- (фидерная радиолиния) диапазонах частот. Скорости пере-



дачи данных в командной и телеметрической радиоперелиниях S-диапазона частот составят 2 и 5 кбит/с соответственно, в абонентской радиоперелинии S-диапазона частот – от 8 Мбит/с (голосовая связь) до 1 Мбит/с (передача данных), в фидерной радиоперелинии – 1 Мбит/с («Земля – ИСЗ») и 2 Мбит/с («ИСЗ – Земля»).

В сентябре 2014 г. состоялся запуск экспериментального миниспутника, получившего название **LINGQIAO** и предназначенного для отработки технологий в интересах создания системы. Спутник массой 135 кг выведен на орбиту с высотой около 800 км и наклоном 98,5°. Испытания спутника завершены в октябре 2014 г. и признаны разработчиками успешными.

Приемопередающая система ИСЗ обеспечивает формирование многолучевой диаграммы направленности (до 15 главных лучей) с динамическим управлением положением лучей. Диаметр зоны обслуживания ИСЗ – 2400 км. Для многостанционного доступа в радиоперелинии «спутник – Земля» используется временное разделение каналов в режиме GMSK-TDM, в радиоперелинии «Земля – спутник» – разделение каналов в режиме со многими несущими MS-SCDMA. Вид канального помехоустойчивого кодирования – LDPC-коды. Одной из особенностей компоновки радиотехнической системы спутника является использование блока мониторинга электромагнитной обстановки с целью выбора оптимальных характеристик рабочих радиоперелиний в условиях высокой загруженности S-диапазона частот.

Развертывание системы планировалось завершить к 2020 г., осуществляя запуски по 4 ИСЗ в каждом.

С сентября 2016 г. сведений о работах по созданию системы нет.

## Наземный сегмент

В системе предполагается использование наземных узловых станций, обеспечивающих сопряжение с наземными беспроводными сетями связи, в частности разработанного на основе стандарта McWill, входящего в рекомендацию МСЭ М.180.

## 2.1.3. Системы высокоскоростной передачи данных

### 2.1.3.4. Проект системы Hongyun (Китай)

Система Hongyun предназначена для глобального предоставления услуг высокоскоростной передачи данных.

Разработку системы осуществляет компания CASI (China Aerospace Science and Industry corporation).

В системе Hongyun намечалось использовать 156 спутников. Спутники системы предполагалось размещать на орбитах высотой около 1000 км и наклоном 80°.

## Космический сегмент

В системе Hongyun использовался один спутник (табл. 2.23).

Таблица 2.23

Наименование ИСЗ	Дата запуска	Ракета-носитель	Номер NORAD	Параметры орбиты	
				высота в апогее/перигее, км	наклонение, град.
HONGYUN-1	21.12.18	LONG MARCH-11	43871	1087/1068	99,9

Первый экспериментальный спутник **HONGYUN-1** массой 247 кг был выведен на орбиту с наклоном около 100° в декабре 2018 г. На ИСЗ установлен ретранслятор Ka-диапазона частот.

Спутники имеют форму четырехугольной призмы. Расчетный срок функционирования ИСЗ – не менее 5 лет. Полезная нагрузка спутников содержит ретрансляторы и многолучевую ФАР Ka-диапазона частот, оборудование межспутниковой связи. Радиус зоны обслуживания одного спутника системы составит около 1800 км, количество лучей диаграммы направленности бортовой антенны – 54. Максимальная скорость передачи данных в абонентской радиоперелинии составит 40 Мбит/с.

Типовой абонентский терминал будет оснащаться антенной системой в виде ФАР или параболоида диаметром 0,6 м. Предусмотрено использование стационарных, подвижных и переносных терминалов.

В 2019...2020 гг. планировалось запустить еще 4 ИСЗ для проверки концепции функционирования системы. Завершить формирование космического сегмента системы в полном объеме намечалось в 2022 г.

Завод по производству спутников системы Hongyun с января 2019 г. создает компания Spacety в провинции Hunan. В апреле 2019 г. в Wuhan (провинция Hubei) компания CASI (China Aerospace Science and Industry Corporation) начала строительство второго завода по производству спутников системы Hongyun. Каждый завод рассчитан на производство около 100 ИСЗ в год.

В декабре 2019 г. рассматривался вариант, при котором в системе Hongyun намечалось использовать 864 спутника на орбитах высотой 1175 км с общей пропускной способностью 8 Тбайт/с. Предполагалось, что в системе будет 2 млн. абонентов сетей 5G, 200 тыс. абонентов с широкополосным доступом и 10 млн. IoT-систем.

В декабре 2019 г. компания CASI объявила о завершении испытаний связных технологий. В 2020 г. планировалось провести запуски более 4 демонстрационных ИСЗ. В системе в 2021...2025 гг. намечалось использовать 156 спутников.

Компания SED (Space Engineering Development) – дочерняя у компании CASI, планировала в марте 2021 г. на своем заводе начать производство спутников для системы Hongyun с производительностью до 240 ИСЗ в год.

### 2.1.3.5. Проект системы LEO Vantage (Канада)

Система LEO Vantage предназначена для предоставления услуг широкополосной спутниковой связи в глобальном масштабе в национальных интересах Канады.

Проект реализует канадская компания Telesat.

⇒ **Telesat Canada:** [www.telesat.com/leo-satellites](http://www.telesat.com/leo-satellites)

#### Космический сегмент

В системе LEO Vantage использовался один спутник (табл. 2.24).

Таблица 2.24

Наименование ИСЗ	Дата запуска	Ракета-носитель	Номер NORAD	Параметры орбиты	
				высота в апогее/перигее, км	наклонение, град.
LEO VANTAGE-1 (LEO-1)	12.01.18	PSLV-XL	43113	1010/940	99,3

В мае 2016 г. компания Telesat заказала два экспериментальных прототипа спутника системы у компаний Space Systems Loral и Surrey Satellite Technology Limited (входит в группу компаний Airbus Defence & Space) – LEO VANTAGE-2 и LEO VANTAGE-1 соответственно. В создании спутника LEO VANTAGE-2 принимал участие университет Toronto (Канада). Оба прототипа оснащались приемопередающим оборудованием Ка-диапазона частот и должны были запускаться на орбиты высотой около 1000 км в середине 2017 г.

Запуск первого спутника (LEO VANTAGE-2), разработанного на основе платформы SSL-100 (масса около 70 кг), состоялся в ноябре 2017 г. В результате аварии PH аппарат был утерян.

Запуск второго прототипа (LEO VANTAGE-1, PHASE 1 LEO) с помощью PH PSLV осуществлен в январе 2018 г. Спутник был размещен на начальной орбите высотой 506/494 км, после чего в течение четырех месяцев осуществлялся его перевод на рабочую орбиту высотой 1000/996 км. ИСЗ создан на основе платформы SSSL-42 и имеет массу около 168 кг.

Для проведения экспериментов со спутником используется наземное оборудование Telesat, установленное на территории телепорта в Allan Park (пров. Онтарио, Канада).

Компанией рассматривались два возможных варианта построения системы, нашедшие отражение в проектах систем Commstellation и Canpol-2.

В соответствии с проектом системы Commstellation космический сегмент должен насчитывать 794 ИСЗ в 12 орбитальных плоскостях. На начальном этапе возможно развертывание космического сегмента из 45 ИСЗ – по 9 ИСЗ в пяти орбитальных плоскостях с разносом 36° между ними. Орбиты спутников – круговые с высотой около 1250 км. Для радиолиний «Земля-ИСЗ» планируется использовать диапазоны частот 27,5...28,35, 28,35...28,6, 28,6...29,1, 29,5...30 ГГц, для радиолиний «ИСЗ-Земля» – 17,8...18,3, 18,3...18,8, 18,8...19,3, 19,7...20,2 ГГц.

В 2011 г. с проектом создания одноименной системы – COMMStellation – выступала компания Microsat Systems Canada. Система должна была состоять из 84 спутников, функционирующих на орбитах высотой 1000 км в 6 орбитальных плоскостях (с разносом между плоскостями – 30°) – по 13 основных и одному резервному спутнику в каждой плоскости. Предполагалось, что при массе 150 кг спутники смогут обеспечить пропускную способность до 12 Гбит/с и будут иметь расчетный срок функционирования 10 лет.

Проект системы Canpol-2 предусматривает развертывание системы из 72 ИСЗ в 8 орбитальных плоскостях на низких и высокоэллиптических орбитах. На спутниках будет устанавливаться радиосистемы VHF-, UHF-, X- и Ка-диапазонов частот. На начальном этапе возможно развертывание космического сегмента из 45 ИСЗ на низких круговых орбитах высотой 1250 км (по 9 ИСЗ в пяти орбитальных плоскостях с разносом 36° между ними) и 6 ИСЗ в трех орбитальных плоскостях на эллиптических орбитах высотой в апогее/перигее 48400/23100 км (по два спутника в каждой плоскости). В Ка-диапазоне частот в системе Canpol-2 предполагается использовать те же диапазоны частот, что предусмотрены в системе Commstellation.

Наиболее вероятным являлось развертывание системы LEO Vantage в составе 117 низкоорбитальных КА на двух типах орбит – полярных (наклонение 99,5°) высотой 1000 км и неполярных (наклонение 37,4°) высотой 1248 км. На полярных орбитах будут размещены 72 ИСЗ (по 12 спутников в 6 плоскостях), на наклонных – 45 (по 9 спутников в 5 плоскостях). Контракт на производство спутников планировалось заключить в 2017 г. Не менее трети спутников системы должны быть запущены к 1 июля 2021 г.

В 2018 г. компания Telesat заключила два предварительных контракта на разработку проектных предложений по будущей системе с разработчиками двух экспериментальных спутников серии LEO VANTAGE – компанией Airbus и группой из компаний Thales Alenia Space и Maxar Technologies.

Решение о выборе проекта системы для дальнейшей реализации планировалось принять в середине 2019 г. По заявлениям представителей компании Telesat, на начальном этапе создания в системе будет использоваться 117 ИСЗ. В дальнейшем количество спутников будет увеличено минимум до 292, но, возможно, и до 512. Сроки начала использования системы были перенесены на 2022 г.

По заявлениям представителей компании Telesat в апреле 2020 г., система для обеспечения функционирования сети Telesat Lightspeed будет насчитывать 298 ИСЗ. Общая пропускная способность системы составит 15 Тбайт/с. Задержка сигналов составит 30...50 мс.

Начало развертывания спутников системы – 2022 г. Планируется иметь 78 ИСЗ на полярных орбитах высотой 1015 км (по 13 спутников в 6 плоскостях). Остальные 220 ИСЗ предполагается вывести на неполярные орбиты высотой 1325 км (по 11 спутников в 20 плоскостях) до конца 2023 г.

Выбор подрядчика был намечен на середину 2020 г. В итоге конкурса победила компания Thales Alenia Space, которая изготовит спутники серии TELESAT LIGHTSPEED, масса каждого ИСЗ с расчетным сроком функционирования 12 лет составит около 700 кг (мощность системы электропитания – около 4 кВт). На спутниках будут использоваться газовые (криптоновые) и электрические двигатели. Совокупность ФАР Ка-диапазона частот всех спутников системы обеспечит формирование около 135 тыс. узких лучей диаграмм направленности для глобального охвата земной поверхности. Межспутниковая оптическая связь с высокой пропускной способностью будет содержать около 1200 каналов. Обработка сигналов (модуляция, демодуляция и маршрутизация) будет осуществляться на борту ИСЗ.

В составе наземного сегмента предполагается использовать 50 шлюзовых станций. Первая шлюзовая станция развернута в Allan Park (Ontario, Toronto).

Одиночный наземный абонентский терминал обеспечит приемопередачу данных со скоростями до 7,5 Гбит/с, а групповой наземный абонентский терминал (удаленных абонентских сообществ, в аэропортах и морских портах) обеспечит приемопередачу данных со скоростями до 20 Гбит/с.

### **2.1.3.6. Проект системы LeoSat (США)**

Система LeoSat предназначена для предоставления услуг высокоскоростного доступа в сеть Интернет как стационарным так и подвижным пользователям в нефтегазовой отрасли, операторам связи, судоходным компаниям, компаниям, использующим VSAT-сети, и пр.

Работы по созданию системы ведет компания LeoSat (штаб-квартира – Arlington, шт. Вирджиния). Компания образована бывшими руководителями компании Schlumberger Cliff Anders и Phil Marlar.

В 2014 г. началась разработка эскизного проекта системы. К июлю 2015 г. при участии Thales Alenia Space планировалось завершить технико-экономическое обоснование будущей системы, включая наземный сегмент. Стоимость проекта оценивалась в 3,6 млрд. долл. США. Несмотря на то, что первоначально система была ориентирована на предоставление услуг фиксированной связи, спектр услуг системы планируется расширить, включив в него также обслуживание подвижных пользователей.

⇒ LeoSat: [www.leosat.us](http://www.leosat.us)

В 2017 г. о намерении инвестировать в проект создания системы около 100 млн. долл. США заявила японская компания SKY Perfect JSAT.

В 2018 г. о готовности инвестировать в проект заявила компания Hispasat. Также компания LeoSat заключила соглашение с ESA об объединении усилий по демонстрации возможностей использования спутниковых систем для передачи данных в 5G-сетях.

В ноябре 2019 г. компания LeoSat объявила о завершении поиска инвесторов и прекращении работ по проекту.

### **Космический сегмент**

Проект системы предусматривает использование 80...140 низкоорбитальных спутников, оснащенных ретрансляторами Ка-диапазона частот. Спутники предполагается размещать в 6 орбитальных плоскостях. Спутники планируется выводить на полярные орбиты с наклонением 90° и высотой 1400...1800 км. На начальном этапе эксплуатации космический сегмент может насчитывать 84 (13 основных и один резервный ИСЗ в каждой плоскости) или 108 спутников (18 ИСЗ в каждой плоскости). Начать предоставление услуг связи в глобально масштабе компания планирует после запуска 54 ИСЗ.

Рабочие диапазоны частот системы: 17,8...18,6 и 18,8...20,2 ГГц (радиолинии «спутник-Земля»), 27,5...29,1 и 29,5...30,0 ГГц (радиолинии «Земля-спутник»), 18,8...18,81 ГГц (служебная радиолиния «спутник-Земля») и 28,6...28,61 ГГц (служебная радиолиния «Земля-спутник»).

Спутники будут оснащаться антеннами Ка-диапазона частот – 10 перенацеливаемыми, обеспечивающими двустороннюю передачу данных со скоростью до 1,6 Гбит/с, и двумя перенацеливаемыми антеннам для двусторонней передачи данных со скоростью до 5,2 Гбит/с. Для снижения затрат на наземный сегмент и задержки передачи в системе будет использована межспутниковая связь в оптическом участке электромагнитного спектра (четыре комплекта на каждом ИСЗ).

ИСЗ планируется создавать на основе платформы ELiTeBUS-2000 Plus компании Thales Alenia Space (рис. 2.9).



Рис. 2.9. Возможное конструктивное исполнение ИСЗ системы LeoSat

Масса спутников составит 1250 кг, масса полезной нагрузки – 430 кг, масса топлива – 150 кг. На спутниках будет устанавливаться система электропитания мощностью 2,5 кВт. Планируется обеспечить полную совместимость с протоколами стандарта LTE для обеспечения бесшовной передачи через спутники системы трафика LTE-сетей.

На 2019 г. был запланирован запуск двух демонстрационных ИСЗ системы, которые будут осуществлять ретрансляцию данных в режиме «store-and-forward». Начало предоставления услуг системы в полном объеме ожидается в 2022 г.

#### Наземный сегмент

В составе наземного сегмента предполагается использовать 6...12 шлюзовых станций.

#### Абонентские терминалы

Абонентские терминалы системы планируется оснащать антенными системами диаметром 0,6...1 м. Также ведется работа по уменьшению массогабаритных характеристик терминалов за счет использования твердотельных компонентов и системы электронного сканирования. Стоимость терминалов верхнего уровня будет начинаться от 50 тыс. долл. США, а упрощенных терминалов нижнего ценового сегмента составит около 10 тыс. долл. США.

---

#### 2.1.3.7. Проект системы MCSat (Франция)

---

Система предназначена для организации доступа к широкополосным спутниковым каналам связи в любой точке Земли, а также обеспечения резервирования наземных сетей связи и создания надежной и защищенной космической телекоммуникационной инфраструктуры различного назначения.

В проекте планирует принять участие компания Thales, подавшая в национальное агентство Франции по частотам заявку на создание системы MCSat.

#### Космический сегмент

Концепция системы предусматривает использование ИСЗ, работающих в Ku- (12...18 ГГц) и Ka- (26,5...40 ГГц) диапазонах частот. Планируется гибридное построение системы с использованием трех типов орбит – низких, средних и высокоэллиптических. Общее число спутников системы может составить 800...4000. Кроме того, возможно дополнение системы геостационарной компонентой, для чего Францией поданы заявки на координацию использования

системой MCSat следующих позиций геостационарной орбиты: 36, 42, 48, 54, 60, 66, 72, 78, 84, 90, 96, 102, 108, 114, 150, 156, 162, 168, 174, 180° в.д.

### **2.1.3.8. Проект системы компании Boeing (США)**

Система предназначена для предоставления услуг фиксированной связи для высокоскоростного доступа в сеть Интернет с низкой задержкой сигнала в труднодоступных и малонаселенных районах.

Для организации связи планируется использовать Ka- и V-диапазоны частот.

В системе могут быть использованы наработки и результаты исследований, выполнявшихся в рамках подготовки в начале 2000-х годов проекта геостационарной системы Expressway, предназначенной для предоставления услуг фиксированной связи в глобальном масштабе.

#### **Космический сегмент**

На спутниках системы будут предусмотрены резервирование критически важных бортовых подсистем и защита от столкновения с космическим мусором.

На начальном этапе планируется использовать 1396 ИСЗ. Спутники будут размещаться на околокруговых орбитах высотой 1030...1082 км в 35 основных орбитальных плоскостях (по 32 ИСЗ в плоскости) с наклоном 45° и 6 дополнительных орбитальных плоскостях (по 46 ИСЗ в плоскости) с наклоном 55°. На последующем этапе развития системы число спутников будет доведено до 2956 за счет запуска спутников в 12 новых орбитальных плоскостях (по 46 ИСЗ в плоскости) с высотой орбиты 1082 км и наклоном 55° и 21 орбитальную плоскость (по 48 ИСЗ в плоскости) с высотой орбиты 970 км и наклоном 88°.

Также существуют планы использования спутников на средних или высоких эллиптических (высота апогея/перигея – 44221/27355 км, наклонение – 63,4°) орбитах (до 60 ИСЗ – по 20 в трех плоскостях), работающих в диапазонах частот 27,6...29,1, 29,5...30 ГГц (радиолинии «Земля-ИСЗ») и 17,8...19,3, 19,3...19,7, 19,7...20,2 ГГц (радиолинии «ИСЗ-Земля»), или комбинации спутников на низких (до 132 спутников, высота орбиты 1056 км) и высоких эллиптических (до 15 спутников, высота орбиты 27355...44221 км) орбитах, использующих диапазоны частот 51,15...51,4 ГГц (радиолинии «Земля-ИСЗ») и 37,5...42 ГГц (радиолинии «ИСЗ-Земля»).

В 2017 г. компания Boeing известила федеральную комиссию по связи США о намерении переформировать одну из сданных заявок на компанию SOM1101, образованную Greg Wylер – исполнительным директором WorldVu Satellites (разработчик системы OneWeb). Спутниковая система, которую планирует создавать SOM1101, может выступать в качестве альтернативы или дополнения к системе OneWeb.

#### **Наземный сегмент**

Наземный сегмент системы будет содержать сеть наземных шлюзовых станций, соединенных оптоволоконными линиями связи. Управление работой системы обеспечат главный и несколько региональных центров управления.

### **2.1.3.9. Проект системы Fuxing (Китай)**

Проект системы Fuxing предложен китайской компанией CASI (China Aerospace Science and Industry corporation) аэрокосмической науки и промышленности и предусматривает создание группировки низкоорбитальных спутников для предоставления в глобальном масштабе услуг связи и широкополосного доступа в сеть Интернет.

В системе может использоваться до 156 спутников, расположенных на орбитах высотой около 1000 км.

Велся поиск источников финансирования и формирование кооперации разработчиков. С этой целью в 2015 г. представителями компании CASI проведено несколько консультационных встреч с представителями АО «ИИС».

### **2.1.3.10. Проект системы компании Karousel (США)**

Система создается компанией Karousel LLC (Alexandria, штат Вирджиния) и предназначена для организации передачи видеоконтента и других данных по технологии IP-вещания OTT (Over the Top) на территории Северной и Южной Америки, Европы, Африки, Австралии и Юго-Восточной Азии. С помощью системы планируется обеспечить дополнительные возможности и удобство доступа к разнообразному видеоконтенту для жителей населенных пунктов, удаленных от крупных городов и мегаполисов.

Особенностью системы должно стать использование кэширования наиболее популярных видеотрансляций в наземном центре для последующей передачи абонентам системы. По мнению разработчиков это позволит избежать проблем с задержкой сигнала и доступностью сервисов, характерных для систем доставки контента на основе облачных и CDN-технологий. Основу видеоконтента составят художественные и документальные фильмы, телевизион-

ные шоу, выпуски новостей, ранжированные в соответствии с предпочтениями пользователей. Скорость передаваемых со спутников потоков видеоданных будет достигать 8 Гбит/с.

### Космический сегмент

Предполагается использовать 12 ИСЗ на геосинхронных эллиптических орбитах с наклоном  $63,4^\circ$  и высотой в апогее/перигее 40002/31570 км. Спутники разделены на три группы по четыре ИСЗ в каждой, обеспечивающие предоставление услуг системы в трех географических районах с центральными долготами  $85^\circ$  з.д.,  $25^\circ$  и  $135^\circ$  в.д.

Рабочие диапазоны частот системы – 10,7...12,7; 17,8...19,3; 19,7...20,2 ГГц (радиолинии «ИСЗ-Земля») и 14...14,5; 27,5...30 ГГц (радиолинии «Земля-ИСЗ»). С целью исключения создания помех геостационарным спутникам систем связи в создаваемой системе предусмотрена организация защитной нерабочей зоны в пределах  $35^\circ$  ю.ш. и  $35^\circ$  в.д.

### Наземный сегмент

Абонентское оборудование системы будет представлять собой недорогой спутниковый терминал с планарной или параболической антенной диаметром 45...75 см, упрощенным приемо-передающим устройством и HDD- или SSD-накопителем для записи видеоданных. Предполагается выпуск различных модификаций терминала, отличающихся характеристиками используемых устройств. Для просмотра видеоконтента абонент сможет воспользоваться установленным на терминале приложением или сторонними внешними устройствами, такими как медиапроигрыватели, смартфоны и планшеты.

#### 2.1.3.11. Проект системы Arctic Satellite Broadband Mission (Норвегия)

Система Arctic Satellite Broadband Mission (ASBM) предназначена для обеспечения высокоскоростной связи в интересах норвежских государственных пользователей, прежде всего министерства обороны Норвегии, в арктическом регионе и на широтах выше  $55^\circ$  с.ш.

Разработку системы ведет государственная компания Space Norway, которая также будет осуществлять эксплуатацию системы.

### Космический сегмент

В системе планируется использовать два спутника на высоких эллиптических орбитах типа «молния» с высотой апогее/перигее 43509/8089 км, наклоном  $63,4^\circ$ , периодом обращения 16 ч и аргументом перигее  $270^\circ$ . Спутники будут размещены в одной орбитальной плоскости и сфазированы между собой с разномом  $180^\circ$ . Долготы подапогейных точек орбит спутников –  $19^\circ$  и  $139^\circ$  в.д.,  $101^\circ$  з.д.

В ноябре 2017 г. компания Space Norway получила разрешение федеральной комиссии по связи США на использование системы на территории США.

ИСЗ будут оборудоваться ретрансляторами Ku- и Ka-диапазонов частот 28...29 ГГц (фидерная радиолиния «Земля-спутник»), 18,2...19,2 ГГц (фидерная линия «спутник-Земля»), 10,7...12,7 и 19,7...20,2 ГГц (пользовательские радиолинии «спутник-Земля»), 14...14,5 и 29,5...30 ГГц (пользовательские радиолинии «Земля-спутник»). Бортовая антенная система Ka-диапазона частот обеспечит формирование двух перенацеливаемых зональных лучей (основной и резервный с шириной диаграммы направленности  $2^\circ$ ) для связи с наземными шлюзовыми станциями (центр лучей – норвежский остров Вьогпюа). Всего ИСЗ смогут формировать в каждом из Ku- и Ka-диапазонов частот семь перекрывающихся рабочих зон для обслуживания пользователей системы (семь лучей с шириной диаграммы направленности  $3^\circ$ ).

Кроме того, изучается вопрос размещения на спутниках приемопередающего оборудования военной связи, работающего в диапазонах частот 7,9...8,15/7,25...7,5 ГГц (линия «вверх»/«вниз») и UHF (6 каналов по 25 кГц сопрягаемых с системой тактической связи организации НАТО).

На спутниках системы будут установлены две полезные нагрузки министерства обороны США для организации скрытных высокоскоростных каналов типа XDR, используемых в системе AENF.

Продолжительность функционирования спутников на каждом витке составит 8 ч (4 ч до апогее и 4 ч после апогее). При пролете широт менее  $35^\circ$  с.ш. мощность передатчиков спутников будет автоматически уменьшаться, а в перигейной части витка ретрансляторы спутников будут выключаться.

Организация связи будет осуществляться на основе звездообразной топологии с использованием технологий многостанционного доступа TDM/TDMA, SCPC и CDMA.

В рамках этого проекта в 2022 г. намечено вывести на высокие эллиптические орбиты два ИСЗ (в одну плоскость с разнесением в плоскости) для обеспечения широкополосной связи для воздушных (выше  $55^\circ$  с.ш.) и морских (выше  $70^\circ$  с.ш.) абонентов.

Расчетный срок функционирования ИСЗ – 15 лет. По окончании срока функционирования ИСЗ планируется перевести на орбиты, обеспечивающие прекращение существования спутников в течение 13 лет.

Главная наземная станция управления спутниками и сетями связи системы будет располагаться в Tromsø (Норвегия), резервная в Bardufoss (Норвегия).

#### **2.1.3.12. Проект системы компании ViaSat (США)**

Компания ViaSat разрабатывает систему высокоскоростной связи со спутниками на средних орбитах, которая должна расширить возможности существующей системы на основе геостационарных спутников серии VIASAT.

Ожидается, что система будет содержать 24 основных спутника на круговых орбитах высотой 8200 км и наклоном 87°. Спутники предполагается разместить в 8 орбитальных плоскостях по 3 ИСЗ в каждой (первоначально заявлялось использование трех плоскостей по 8 основных и одному резервному ИСЗ в каждой).

В системе предусматривается возможность межспутниковой ретрансляции данных с использованием геостационарных ИСЗ. Для организации связи планируется использовать диапазоны частот 27,5...29,1, 29,5...30 ГГц (радиолинии «Земля-спутник» и «среднеорбитальный спутник – геостационарный спутник»), 17,8...19,3, 19,7...20,2 ГГц (радиолинии «спутник-Земля» и «геостационарный спутник – среднеорбитальный спутник»).

Кроме того, компания ViaSat рассматривает возможность использования V-диапазона частот, в частности поддиапазонов 37,5...42 ГГц (радиолиния «спутник-Земля»), 47,2...50,2 и 50,4...51,4 ГГц (радиолинии «Земля-спутник»). Служебные радиолинии будут функционировать в диапазонах частот 18,801...18,803 (передача на Землю) и 28,601...29,199 ГГц (передача на спутник).

Антенная система спутников сможет формировать 32 перенацеливаемых луча в V-диапазоне частот и 8 лучей в Ka-диапазоне частот (правая и левая круговая поляризации сигнала). Задержка передачи и подтверждения получения данных не будет превышать 150 мс.

В конце 2018 г. компания ViaSat заявила о сокращении количества ИСЗ в системе с 24 до 20. Они будут размещаться не в 8, а в 4 орбитальных плоскостях.

Абонентские станции сети будут оснащаться ФАР размерами 30 или 60 см, шлюзовые станции – антенными системами с зеркалами диаметром 1 м.

#### **2.1.3.13. Проект системы «СКИФ» (Российская Федерация)**

Проект системы высокоскоростной передачи данных СКИФ со спутниками на средних орбитах разработан ООО «Д.К. Орбитал». Система предназначена для обеспечения высокоскоростной передачи данных и доступа в Интернет на территории Российской Федерации, начиная 48° с.ш.

В системе планируется использовать 4...12 спутников на средних орбитах с наклоном 89°. Спутники будут оснащаться многолучевыми ФАР Ka-диапазона частот. Диаметр зоны обслуживания одного луча – 40 км. Обслуживание пользователей на территории Российской Федерации, начиная 48° с.ш., предполагается обеспечить 4 ИСЗ. Для глобального охвата состав системы потребует увеличение группировки до 12 спутников (4 ИСЗ в 3 плоскостях).

Компания «Д.К. Орбитал» рассчитывала, что в случае запуска в 2019 г. первых прототипов системы с механически перенацеливаемыми антеннами, запуски ИСЗ с ФАР могут начаться в 2020 г., а полное развертывание системы с ИСЗ, оснащенными ФАР, произошло бы после 2022 г.

#### **2.1.3.14. Проект системы «Сфера» (Российская Федерация)**

Проект создания многофункциональной системы «Сфера» планируется реализовывать в рамках одноименной федеральной целевой программы.

Разработка проекта системы осуществлялась при участии АО «Российские космические системы» и Ракетно-космической корпорации «Энергия» имени С.П. Королева.

Система может состоять из нескольких орбитальных сегментов, ориентированных на выполнение различных задач – спутниковая связь, съемка Земли, навигационное обеспечение и т.д. Сегмент, предназначенный для обеспечения подвижной связи, доступа в Интернет, передачи IoT- и M2M-данных, транспортного мониторинга и управления беспилотными летательными аппаратами изначально проектировался как система «Эфир», содержащая 288 спутников на орбитах высотой 870 км. За основу для создания ИСЗ этого сегмента могут быть взяты спутники системы «Гонец». Общее количество спутников в системе «Сфера» предполагается довести до 640. Развертывание системы планировалось начать в 2022 г. Для запусков ИСЗ намечалось использовать РН АНГАРА-А5.

Развертывание связанного сегмента планировалось завершить в 2025...2028 гг. Затраты на его создание оценивались в 300 млрд. руб.

### **2.1.3.15. Проект системы Halo (США)**

Проект создания средневысотной системы оптической ретрансляции данных Halo (High Articulation Laser Optics) реализуется с 2012 г. компания Laser Light Communications (США). Основными преимуществами системы должны стать снижение на 75% времени прохождения сигнала, меньшая стоимость по сравнению с геостационарной системой и затратами на прокладывание волоконно-оптических линий связи в удаленные районы, высокая защищенность от несанкционированного доступа к информации с исключением промежуточных наземных линий и узлов связи, высокая гибкость предоставления услуг при изменении требований потребителей.

Среди потенциальных потребителей системы называются центры обработки данных, крупнейшие компании мира, сети распространения контента, финансовые и государственные структуры.

⇒ **Laser Light Communications:** [www.laserlightcomms.com](http://www.laserlightcomms.com)

В системе Halo планируется использовать 8...12 спутников на средних орбитах, размещенных в приэкваториальной орбитальной плоскости. Расчетный срок функционирования ИСЗ составит 10...15 лет. Каждый ИСЗ будет оснащен 6 комплектами оборудования для организации оптических фидерных линий связи с пропускной способностью 100 Гбит/с каждая, а также 4 комплектами оборудования межспутниковой связи. Пропускная способность каждой из межспутниковых линий связи – 200 Гбит/с. Рабочий участок спектра оптической системы спутников – 1,525...1,565 мкм. Ее разработку осуществит компания Ball Aerospace.

В системе предполагается использовать защищенные линии связи типа «точка-точка» и исключить агрегирование трафика на одном или нескольких спутниках. В зоне видимости наземной станции, устанавливаемой у пользователя системы, всегда будет находиться два спутника для обеспечения непрерывности доступа к системе. Станции подключены к наземным оптоволоконным сетям и могут резервировать другие станции в своем регионе (Европейском, Азиатско-Тихоокеанском, Африканском и т.д.). Пользовательские станции соединены оптическими линиями с региональными узловыми станциями. Всего планируется развернуть 20...25 региональных станций. Работы по созданию наземных станций ведет компания L-3 Communications.

Наземные узлы системы планируется размещать в узлах магистральных наземных и подводных оптических сетей для обеспечения сетевого доступа в случае недоступности региональных станций сети из-за атмосферных условий. При получении неблагоприятного метеорологического прогноза для определенных наземных станций они будут заблаговременно (за несколько часов до наступления прогнозируемых метеословий) отключаться от сети, а маршрутизация трафика пользователей планироваться с учетом новой конфигурации.

Функционал системы управления сетью, получившей наименование StarBeam (разработка компании CloudSmartz), обеспечивает динамическое предоставление услуг, гибкую маршрутизацию трафика без использования выделенных узлов с использованием принципов и технологий программно-коммутируемых сетей и виртуализированных сетевых функций, возможность самовосстановления сети.

Развертывание системы планировалось осуществить в 2020 фин. г.

В 2020 г. рассматривался вариант состава космического сегмента системы Halo из 12 ИСЗ на средних орбитах. Общая пропускная способность системы составит 33 Тбайт/с. В системе предполагалось использовать 48 оптических каналов межспутниковой связи со скоростями по 200 Гбит/с и 72 оптических фидерных двухсторонних канала со скоростями до 100 Гбит/с.

### **2.1.3.16. Проект системы Astrome (Индия)**

Индийский стартап Astrome Technologies планирует реализовать проект создания низкоорбитальной многоспутниковой системы высокоскоростной передачи данных. Система рассчитана на предоставление услуг высокоскоростного доступа в сеть Интернет и передачи данных для населения, проживающего в пределах 40° с.ш. и 40° ю.ш.

Проект был предложен в рамках грантового исследования Neha Satak и Prasad Bhat, выполненного в 2015...2016 гг. при поддержке компании Cisco.

⇒ **Astrome Technologies:** [www.astrome.co](http://www.astrome.co)

По замыслу разработчиков система Astrome должна включать 200 спутников (первоначально называвшееся количество ИСЗ – 150) на экваториальных орбитах высотой 1400 км. Предполагается, что это будут ИСЗ класса «микроспутник». Они будут оснащаться ретрансляторами КВЧ-диапазона частот с пропускной способностью до 100 Гбит/с и многолучевыми антенными системами.

В 2019 г. планировался запуск экспериментального ИСЗ системы.

Развертывание системы в полном объеме предполагалось осуществить в 2020 г.



### 2.1.3.17. Проект системы компаний Spacety и LaserFleet (Китай)

Система предназначена для обеспечения глобальной высокоскоростной связи с воздушными и космическими аппаратами, а также предоставления доступа в сеть Интернет-для авиапассажиров.

Система создается компанией LaserFleet совместно с компанией Spacety Aerospace Co., которая также выступает соучредителем LaserFleet. Компания Spacety выступает разработчиком ИСЗ системы, а оператором системы станет компания LaserFleet.

Компания LaserFleet также известна под названием Shenzhen Guangwang Space Technology Co., Ltd. Главный офис компании расположен в Пекине, площадка для исследований и разработок находится в Шанхае.

Компания Spacety создана на основе института космических исследований Tianyi Research Institute (Changsha, провинция Hunan) и специализируется на создании малоразмерных ИСЗ различного назначения.

⇒ **Spacety:** [en.spacety.com](http://en.spacety.com)

⇒ **LaserFleet:** [www.lf.link](http://www.lf.link)

В составе системы планируется использовать 288 ИСЗ, размещенных в 12 орбитальных плоскостях по 24 спутника в плоскости на орбитах высотой около 1000 км. С помощью спутников системы предполагается обеспечить глобальный охват Земли для предоставления услуг связи в любой точке воздушного пространства. С помощью спутников системы планируется предоставлять каналы связи с пропускной способностью до 1 Гбит/с.

В течение 2019...2020 гг. намечалось осуществить разработку технических решений превосходящие по эффективности передачи данных и стоимости лучшие образцы оборудования спутниковой связи в Ku-, Ka- и V-диапазонах частот, использование которых планировалось начать к 2022 г. В работах по созданию оборудования оптической связи участвует шанхайский институт оптических и точных механических средств (Shanghai Institute of Optics and Fine Mechanics) китайской академии наук.

#### Космический сегмент

В системе использовался один спутник (табл. 2.25).

Таблица 2.25

Наименование ИСЗ	Дата запуска	Ракета-носитель	Номер NORAD	Параметры орбиты	
				высота в апогее/перигее, км	наклонение, град.
XIAOXIANG-1-02 (TY 1-02)	29.10.18	LONG MARCH-2C	43155	547/526	97,4

Для отработки технологий межспутниковой связи, которые планируется использовать в системе, в октябре 2018 г. на орбиту был выведен технологический ИСЗ **XIAOXIANG-1-02** (TY 1-02). На спутнике установлено экспериментальное оборудование оптической связи. Спутник выполнен в форм-факторе 6U и имеет массу 8 кг. Используются приемопередатчики на частотах 435,5; 2403 и 5833/5653 МГц. Поставку комплектующих для сборки ИСЗ осуществила компания GomSpace. Разработка полезной нагрузки осуществлялась совместно с компанией Shenzhen Hangxing Optical Network Space Technology.

### 2.1.3.18. Проект системы Galaxy Space (Китай)

Проект системы Galaxy Space предложен основанной в 2016 г. китайской компанией-стартапом Galaxy Space (Beijing) и предусматривает создание группировки низкоорбитальных спутников для предоставления в глобальном масштабе услуг связи и широкополосного доступа в сеть Интернет (5G) со скоростями до 10 Гбит/с через каждый спутник в Ka- и Q-/V-диапазонах частот.

⇒ **Galaxy Space:** [yinhe.ht/newsEn.html](http://yinhe.ht/newsEn.html)

Партнерами компании Galaxy Space являются корпорации China aerospace science and technology, China aerospace science and industry и China electronics technology group.

В системе предполагается использовать 144 спутника, расположенных на орбитах высотой около 630 км с наклонением 86,4°.

В октябре 2018 г. компания Galaxy Space в составе небольшой полезной нагрузки TANGGUO GUAN (CANDY TIN (JAR)), предназначенной для передачи сообщений покупателям китайской компании Alibaba, установленной на верхней ступени PH LONG MARCH-4B, успешно вывела на орбиту высотой в апогее/перигее 940/641 км и наклонением 99,5° экспериментальную полезную нагрузку YUQUAN-1, предназначенную для отработки технологий высокоскоростных вычислений, получения оптоэлектронных изображений и линий связи.

В ноябре 2018 г. компания Galaxy Space получила финансирование от компаний Shunwei Capital Partners, Morningside Venture Capital, IDG Capital, Gaorong Capital и Source Code Capital. К сентябрю 2019 г. стоимость компании составила 710 млн. долл. США.

### Космический сегмент

В системе Galaxy Space использовался один технологический спутник (табл. 2.26).

Таблица 2.26

Наименование ИСЗ	Дата запуска	Ракета-носитель	Номер NORAD	Параметры орбиты	
				высота в апогее/перигее, км	наклонение, град.
YINHE-1	16.01.20	KUAIZHOU-1A	43155	549/527	97,4

Для отработки технологий связи, которые планируется использовать в системе, в январе 2020 г. на орбиту был выведен технологический ИСЗ **YINHE-1**. Спутник, созданный на платформе GALAXY-1, имеет электрический двигатель, работа которого основана на эффекте Холла.

На спутнике (рис. 2.10) массой 227 кг установлено экспериментальное оборудование связи Ka- и Q-/V-диапазонов частот, которое может обеспечить пропускную способность до 10 Гбит/с.



Рис. 2.10. Вид технологического ИСЗ YINHE-1

## 2.2. Системы с ИСЗ на геостационарных орбитах

### 2.2.3. Национальные системы

#### 2.2.3.2. Индонезия

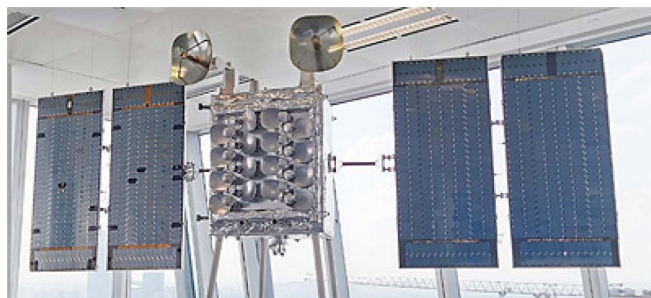
##### 2.2.3.2.2. Проект спутника SATKOMHAN-1

Министерство обороны Индонезии с 2012 г. планирует развертывание национальной системы SatKomHan (англ. Military Satellite Communications) подвижной связи.

Точку 123° в.д. до 2015 г. занимал ИСЗ GARUDA-1.

Для сохранения прав на выделенные подспутниковую точку (123° в.д.) и участок L-диапазона частот (1525...1559 и 1517...1525 МГц), а также отработки технологий подвижной связи с 2015 г. у компании Avanti Communications Group арендовался выработавший ресурс спутник ARTEMIS. В 2016 г. спутник ARTEMIS находился в дрейфе в западном направлении и в декабре 2016 г. был остановлен в точке 123,5° в.д. В ноябре 2017 г. спутник ARTEMIS был переведен на орбиту захоронения.

В 2015 г. был объявлен конкурс на создание системы SatKomHan, в котором приняли участие семь компаний.

Контракт на создание спутника SATKOMHAN-1 (рис. 2.11) получила в 2016 г. компания Airbus Defence and Space.



Рис. 2.11. Конструктивная схема ИСЗ SATKOMHAN-1

Спутник SATKOMHAN-1 оснащается ретрансляторами L-диапазона частот, антенная система обеспечивает формирование 84 приемопередающих лучей диаграммы направленности, мощность излучения в каждом луче составляет 26 Вт.

**Основные технические характеристики ИСЗ SATKOMHAN-1**

Платформа .....	EUROSTAR-3000GM
Стартовая масса, кг .....	5800
Сухая масса, кг .....	2900
Расчетный срок функционирования, лет.....	17+
Мощность, потребляемая полезной нагрузкой, кВт	7

Запуск ИСЗ SATKOMHAN-1 (123° в.д.) намечался на 2020 г., но был отложен на 2021 г.

В составе наземного элемента создаются два комплекса шлюзовых станций (компании Airbus и Hughes), два центра управления спутниками (компания Airbus) и два сетевых центра управления (компания Hughes), центр передачи команд и приема телеметрии (компании Navayo, Hughes и LEN).

Терминалы потребителей разрабатываются и производятся компаниями Navayo и Hughes.

## Раздел 3

### Спутниковые системы передачи данных и управления космическими аппаратами

#### 3.8. Проект системы ретрансляции данных компании Analytical Space (США)

Американская компания-стартап Analytical Space Inc. (Boston) вела разработку системы наноспутников, предназначенной для ретрансляции данных пользователей, включая потоковое видео и M2M/IoT-данные, как от наземных средств, так и с борта других космических аппаратов. Спутники системы будут вести радиоприем данных и их последующую ретрансляцию через смежные ИСЗ и непосредственную передачу на Землю по оптическим линиям связи.

⇒ **Analytical Space:** [www.analyticalspace.com](http://www.analyticalspace.com)

В 2017 г. внешние инвестиции в проект компании составили 3,5 млн. долл. США. Спутники системы будут относиться к классу «кубсатов» и изготавливаться в форм-факторе 6U.

Запуск первого экспериментального спутника RADIX системы состоялся в мае 2018 г. ИСЗ был доставлен на борт международной космической станции. Вывод его на орбиту осуществлен в июне 2018 г.

Спутник массой около 10 кг (рис. 3.1) обеспечивал прием и ретрансляцию радиосигналов в диапазоне частот 0,7...7 ГГц с помощью антенны с низким коэффициентом усиления и в диапазоне частот 2...2,8 ГГц с помощью антенны с высоким коэффициентом усиления.



Рис. 3.1. Конструктивная схема ИСЗ RADIX

Приемопередающая система ИСЗ реализована на принципах программно-определяемого радио. Также в ход полета планируется провести тестирование оптической фидерной радиолинии связи и бортовой аппаратуры оптической передачи данных. Расчетный срок функционирования спутника 6 мес. (ИСЗ был сведен с орбиты 07.04.20).

В июле 2019 г. предполагалось, что будет создан второй ИСЗ для проведения испытаний экспериментальной антенны межспутниковой связи (планируется осуществлять прием данных от спутников радиолокационной и гиперспектральной съемки земной поверхности).

#### 3.9. Проект системы ретрансляции данных компании Audacy (США)

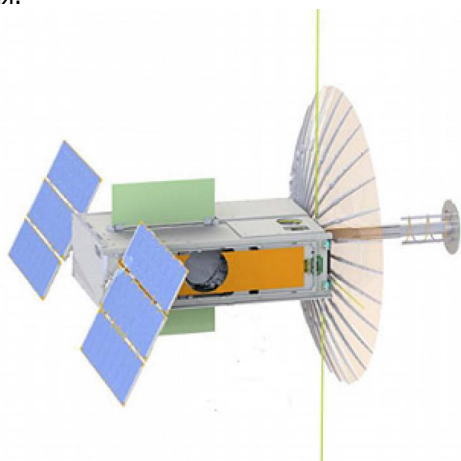
Американская компания-стартап Audacy (Huntsville, Alabama) вела работы по созданию спутниковой системы ретрансляции данных.

⇒ **Audacy:** [audacy.space](http://audacy.space)

В системе планируется использовать ИСЗ на средних орбитах с наклоном 25°, высотой 13890 км и периодом обращения 8 ч. Спутники будут размещены в трех орбитальных плоскостях.

Основными преимуществами системы должно стать предоставление на коммерческой основе услуг ретрансляции данных, позволяющих пользователям избежать необходимости создания, лицензирования и регистрации наземного ком-

плекса для обслуживания своих космических систем, а также гарантирующих возможность получения данных в масштабе времени близком к реальному.

Глобальный охват системы и высокую связность сети планируется обеспечить за счет организации межспутниковых линий связи (отмечалась возможность использования диапазонов частот 22,55...23,55, 24,45...24,75, 32,30...33, 54,25...56,90, 57...58,20 и 65...71 ГГц). Обмен данными с наземными станциями будет осуществляться в диапазонах частот 19,70...20,20 и 37,50...42 ГГц (радиолиния «ИСЗ-Земля»), 29,50...30, 47,20...50,20 и 50,40...51,40 ГГц (радиолиния «Земля-ИСЗ»). Также возможно использование более низких (S и X) диапазонов частот для связи с обслуживаемыми ИСЗ. Ожидается, что задержка в получении наземными средствами обработки данных с борта ИСЗ не превысит 1 с, а практически полная непрерывность наблюдения обслуживаемых ИСЗ будет достигнута для орбит с любыми наклонениями и высотами, начиная с примерно 200 км.

Ввод системы в эксплуатацию на основе трех спутников первого поколения с суммарной пропускной способностью 400 Мбит/с намечался на вторую половину 2019 г. (на основе трех ИСЗ второго поколения с суммарной пропускной способностью 15 Гбит/с – на 2021 г.).

В декабре 2018 г. был осуществлен запуск первого экспериментального спутника AUDACY ZERO (AUDACY-0) системы Audacy Zero.

ИСЗ разработан компанией Clyde Space на основе платформы типа «кубсат» в форм-факторе 3U. Масса ИСЗ – 4 кг.

Начало использования наземного комплекса в составе трех наземных станций на территории США (Сан-Франциско, шт. Калифорния) возможно в конце 2017 г. В 2018 г. планировалось осуществить развертывание станций в Сингапуре и в случае необходимости в 2021 г. – в Люксембурге.

Для обеспечения сопряжения со спутниками-ретрансляторами системы на пользовательских ИСЗ (в том числе класса «кубсат») предлагается устанавливать малогабаритный связной терминал, работающий в Ka- и S-диапазонах частот (масса терминала – 0,8 кг, интерфейс подключения – SpaceWare, потребляемая мощность в режиме ожидания – 0,5 Вт, пиковая потребляемая мощность в режиме передачи – 25 Вт, максимальная скорость передачи – 5 Мбит/с), а также осуществлять изначальное проектирование радиотехнической подсистемы планируемых к запуску ИСЗ или перепрограммирование аппаратно-программного обеспечения радиотехнической подсистемы уже запущенных ИСЗ с учетом требований системы ретрансляции данных компании Audacy.

Стоимость услуг ретрансляции данных с помощью наземного комплекса составит около 4 долл. США за минуту. Стоимость ретрансляции данных будет определяться, исходя из числа обслуживаемых ИСЗ, объема данных, генерируемых полезной нагрузкой ИСЗ (около 19 долл. США за 1 Гбайт данных для одного ИСЗ), или пропускной способности каналов системы управления и передачи телеметрии (около 75 долл. США за сутки для одного ИСЗ).

В начале 2019 г. проект прекращен, в мае 2019 г. закрыты офисы в Mountain View (California) и Сингапуре (Singapore). Однако предполагалось, что компания EOS Defense Systems USA (дочерняя у австралийской компании Electro Optic Systems Holdings Ltd.) планирует приобрести лицензию на использование диапазонов частот федеральной комиссии США по связи, принадлежащую компании Audacy.

### **3.10. Проект системы IdRSS ретрансляции данных (Индия)**

В Индии ведутся работы по созданию спутниковой системы IdRSS (Indian Data Relay Satellite System) ретрансляции данных. Основными задачами системы IdRSS являются:

- организация радиолиний передачи командно-программной и телеметрической информации, данных, аудио- и видеоданных для пилотируемого космического корабля GAGANYAAN;
- организация радиолиний передачи командно-программной и телеметрической информации для спутников на низких орбитах;
- передача данных от антарктических наземных станций.

Первые два спутника CMS-04 (IDRSS-1) и IDRSS-2 системы IdRSS создаются на основе платформы I-2K и оснащаются ретрансляторами S-, Ku- и Ka-диапазонов частот. Для этого ИСЗ оснащаются двумя антенными системами касегреновского типа с диаметрами зеркал 2,5 и 1,5 м, работающими в S- и Ka-диапазонах частот и в Ku- и Ka-диапазонах частот.

## Раздел 4

### Спутниковые платформы

Спутниковая платформа составляет основу конструкции ИСЗ связи, вещания и передачи данных. От типа платформы зависят габариты и масса спутника, влияющие на выбор ракеты-носителя и стоимость вывода космического аппарата на орбиту, полнота реализации возможностей полезной нагрузки ИСЗ и продолжительность функционирования спутника на орбите.

Спутники связи, вещания и передачи данных, на долю которых в среднем приходится почти треть от общего числа запускаемых космических аппаратов, создаются, как правило, на основе серийных платформ, различающихся своими параметрами и рассчитанных на установку различного ретрансляционного оборудования.

Крупнейшими мировыми производителями спутниковых платформ являются компании Lockheed Martin, Boeing Satellite Systems, Maxar Technologies (ранее – MDA), Airbus Defence and Space, Thales Alenia Space, Northrop Grumman (ранее – Orbital ATK) и другие.

Существует несколько классификаций спутниковых платформ. Согласно одной из них платформы делятся на три категории: легкие – массой до 2 т, с мощностью полезной нагрузки до 6 кВт; средние – массой до 5 т, с мощностью до 14 кВт; тяжелые – массой более 5 т, мощностью более 15...20 кВт и более. Другая классификация предусматривает выделение большего числа классов платформ: средние – массой до 2,5 т, промежуточные между средними и тяжелыми – массой от 2,5 до 4,2 т, тяжелые – массой от 4,2 до 5,4 т, а также сверхтяжелые – массой более 5,4 т.

Одним из важнейших параметров является отношение массы ПН к общей массе КА. В настоящее время это отношение составляет примерно 18...19 % для современных тяжелых телекоммуникационных платформ.

До не давнего времени при создании спутников связи предпочтение отдавалось преимущественно тяжелым платформам, так как установка большого количества ретрансляторов позволяет минимизировать затраты в пересчете на канал связи. Поэтому большинство компаний-производителей ставили своей целью разработку более мощных платформ с повышенной «грузоподъемностью» и энерговооруженностью.

Сложный и зачастую трудно предсказуемый характер развития ситуации на рынке телекоммуникационных услуг в последние годы во многом предопределил формирование тенденции к более широкому использованию при производстве ИСЗ платформ среднего и малого класса.

#### 4.1. Платформы компании Lockheed Martin

Компания Lockheed Martin образовалась в 1995 г. в результате слияния компаний Lockheed и Martin Marietta. Два года ранее в состав компании Martin Marietta вошло отделение Aero Space Division компании General Electric, занимавшееся производством спутниковых платформ серии SATCOM и до 1986 г. принадлежавшее компании RCA Aerospace & Defense. Штаб-квартира компании Lockheed Martin находится в Bethesda (штат Мэриленд).

⇒ **Lockheed Martin:** [www.lockheedmartin.com](http://www.lockheedmartin.com)

С 1995 г. разработкой космических аппаратов занималось отделение Lockheed Martin Missile & Space (LMMS), головной офис и основные сборочные цеха которого размещались в Sunnyvale (штат Калифорния). Специально для решения вопросов, связанных с созданием коммерческих спутников связи в составе отделения LMMS была образована компания Lockheed Martin Commercial Space Systems (LMCSS), также располагавшаяся в Sunnyvale. После ряда организационных изменений, проведенных в 2000...2001 гг., компания LMCSS стала подразделением компании Lockheed Martin Space Systems (Denver, штат Колорадо), а главный центр по производству платформ для коммерческих ИСЗ связи переместился в Newtown (штат Пенсильвания). Окончательная же сборка спутников по-прежнему производится в центре по производству коммерческих ИСЗ в Sunnyvale. В 2015 г. в рамках программы консолидации производственных мощностей компании Lockheed Martin производства в Newtown было закрыто с переносом выполнявшихся там работ в Denver.

⇒ **Lockheed Martin Commercial Space Systems:** [www.lockheedmartin.com](http://www.lockheedmartin.com)

Компания изготавливает платформы не только для геостационарных ИСЗ связи, и для спутников, предназначенных для использования на низких орбитах.

В 2017 г. компания обновила линейку спутниковых платформ, которая теперь включает четыре базовые версии платформ – LM 50, LM 400, LM 1000, LM 2100. Каждая из платформ ориентирована на создание ИСЗ определенного класса – от наноспутников до тяжелых ИСЗ. Несмотря на позиционирование всех платформ как универсальных, основной платформой для производства спутников связи является LM 2100 и в перспективе – LM 50.

**Основные технические характеристики платформ  
компании Lockheed Martin**

Платформа.....	LM 50	LM 400	LM 1000	LM 2100
Масса, кг.....	10...100	140...800	275...2200	2300...6500
Габариты, м.....	0,2х0,3х0,3	1,6х1,1х1,1	5,3х1,8х1,8	3,7х1,8х1,8
Мощность бортовой системы электропитания, кВт..	0,025...0,25	0,75...1,50	1,5...10,0	20
Расчетный срок функционирования, лет.....	0,4...0,5	5...7	10	15

**4.1.1. Платформа LM 50**

Разработку ИСЗ на основе платформы LM 50 осуществляется совместно с компанией Terran Orbital, которая производит сборку платформы для компании Lockheed Martin.

Платформа LM 50 имеет форму прямоугольной призмы. На платформе размером 12U может размещаться полезная нагрузка массой 10 кг и с энергопотреблением 15 Вт. При размере ИСЗ 12U объем, выделяемый под полезную нагрузку, соответствует 4...6U. Для подключения полезной нагрузки к бортовой шине данных используются интерфейсы RS-422, Ethernet, SPI, I2C, USB. Напряжение в бортовой сети электропитания – 12 В (регулируется в пределах 9,6...14,0 В). Обеспечиваемая радиационная стойкость – 20 крад (Si). Скорость передачи данных полезной нагрузки в радиолинии «спутник-Земля» – 10 кбит/с...10 Мбит/с.

Управление ориентацией спутника на орбите осуществляется с помощью микродвигателей орбитального маневрирования и маховиков. Точность наведения – не хуже 0,25° по каждой из осей.

Спутники на основе платформы LM 50 могут выводиться на низкие и геостационарные орбиты. Расчетный срок использования ИСЗ составит 3...6 мес. На изготовление спутника на платформе LM 50 требуется 12...18 мес.

**4.1.2. Платформа LM 400**

Платформа серии LM 400 (рис. 4.1) предназначена для создания малых спутников массой 140...800 кг.

Платформа имеет форму прямоугольной призмы. Масса устанавливаемой на платформе полезной нагрузки – до 175 кг, размер – около 1 м<sup>3</sup>. Допустимое пиковое энергопотребление полезной нагрузки – 500 Вт, среднее – 250 Вт. Ориентация и стабилизация платформы на орбите осуществляется оп трем осям. Точность наведения – не хуже 0,01° по каждой из осей. В платформе реализована шина передачи данных в соответствии со стандартом MIL-STD-1553B, также возможно использование интерфейса RS-422. Напряжение в бортовой сети электропитания – 28±6 В. Система электропитания включает солнечные батареи мощностью 1,5 кВт в конце срока функционирования. Для передачи данных на Землю используются радиолинии X- и Ka-диапазонов частот.

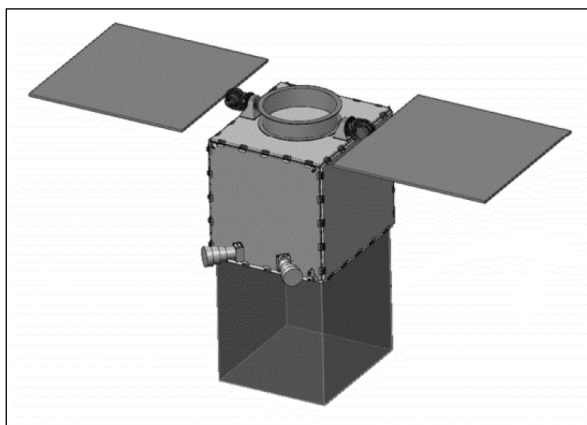

**Рис. 4.1.** Конструкция платформы LM 400 (полезная нагрузка размещается в нижней части платформы)

Спутники на основе платформы LM 50 могут выводиться на низкие и геостационарные орбиты. Расчетный срок использования ИСЗ составит 5...7 лет. На изготовление спутника на платформе LM 50 требуется 1...1,5 года.

### 4.1.3. Платформа LM 1000

Платформа LM 1000 является новой в линейке платформ компании и предназначена для ИСЗ среднего класса. На основе LM 1000 создаются спутники массой 275...2200 кг. Платформа имеет форму шестиугольной призмы высотой 1,8 м. Мощность бортовой системы электропитания – 1,5...10 кВт в конце срока функционирования. На платформе устанавливаются четыре панели солнечных батарей.

Платформа использовалась при создании ИСЗ ДЗЗ WORLDVIEW-4.

### 4.1.4. Платформа LM 2100

Платформа является улучшенной версией платформы LM A2100, созданной еще в середине 1990-х гг. На ее основе могут создаваться тяжелые спутники массой 2,3 т и более.

Платформа имеет форму прямоугольной призмы и модульную конструкцию, основными компонентами которой являются служебный модуль космического аппарата и модуль полезной нагрузки. Выполнена она почти целиком из композиционных материалов, что придает ей дополнительную прочность, легкость и устойчивость к температурным деформациям.

Разработка платформы A2100A велась с 1992 по 1994 гг. и первым космическим аппаратом, созданным на основе этой платформы, был ИСЗ AMC-1(GE-1), запущенный в сентябре 1996 г. Платформа оборудуется двумя многосекционными (от четырех до восьми секций) солнечными батареями с фотоэлементами на основе кремния или арсенида галлия, обеспечивающими мощность 1...6 кВт, и двумя аккумуляторными батареями. Максимальная масса такой платформы – 2,8 т.

Платформы A2100AX и A2100AXX разрабатывались соответственно в период 1994...1995 гг. и 1995...1997 гг. Первый ИСЗ, созданный на основе платформы A2100AX, был запущен в октябре 1997 г, а запуск первого спутника с платформой A2100AXX состоялся в 1999 г. Платформы в отличие от исходной модификации имеют измененную конструкцию, которая допускает размещение полезной нагрузки большей массы, усовершенствованные апогейную жидкостную двигательную установку, аккумуляторные батареи и радиаторы бортовой системы терморегулирования. На платформе могут устанавливаться 12-секционные солнечные батареи и до трех аккумуляторных батарей, при этом мощность системы электропитания составляет 6...13 кВт. Между собой платформы отличаются по размеру и по массе. Максимальная масса платформы A2100AX – 4,4 т, а платформы A2100AXX – 5,5 т. Для сравнения на рис. 4.2 изображены все три модификации платформы A2100.



Рис. 4.2. Сравнительные размеры различных модификаций платформы A2100

Отличительными особенностями платформы Advanced A2100 являются использование более совершенных солнечных батарей, обеспечивающих суммарную мощность 12...22 кВт, четырех аккумуляторных батарей, гарантирующих бесперебойное электропитание бортовых систем и оборудования спутника.

Компания обладает собственной наземной сетью управления ИСЗ, созданными на основе платформ серии A2100 (ASCN – A2100 Satellite Control Network). В состав сети входит главный центр управления (ASOC – A2100 Satellite Control Center) в Sunnyvale и две командно-телеметрические станции с условными наименованиями «Альфа» (ALPHA) и «Юралла» (Uralla). Первая из них расположена в Carpenterville (штат Нью-Джерси), а вторая – в Uralla в Австралии.

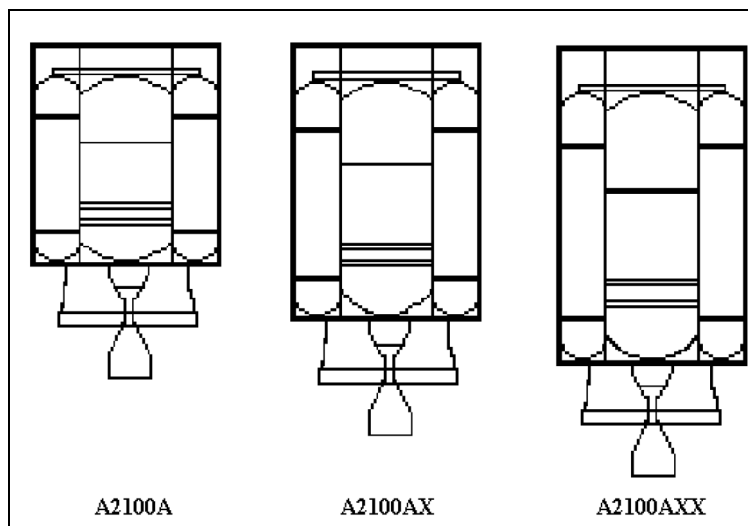

Новая версия платформы имеет длину 3,7 м и предусматривает установку полезной нагрузки увеличенной массы и включает свыше 26 различных технологических усовершенствований, позволяющих повысить ее эксплуатационные характеристики и снизить удельную стоимость. Одними из таких усовершенствований являются использование дистанционно перепрограммируемого центрального бортового процессора, двигательных установок любого типа (жидкостных, электрических или комбинированных), относительно небольших гибких солнечных батарей. Солнечные батареи новой платформы обладают гибкой модульной конструкцией и на 30% меньшей массой по сравнению с ранее использовавшимися на платформе LM A2100, обеспечивая на 50% большую энергоэффективность. Толщина полимерного слоя батарей LM 21000 – около 50,8 мкм, платформы LM A2100 – 1,9 см и более. Еще одним новшеством является использование технологии аддитивной печати при изготовлении титанового топливного бака.

Первым ИСЗ, созданным на основе платформы LM 2100, стал спутник HELLAS-SAT-4/SAUDIGEOSAT-1.

## 4.2. Платформы компании Boeing

Один из лидеров в области создания спутников связи – компания Boeing. Выйти на первые позиции в мировой космической индустрии компания смогла после приобретения в октябре 2000 г. нескольких отделений компании Hughes Electronics, среди них такие компании как Hughes Space and Communications, являвшаяся крупнейшим производителем ИСЗ связи, Hughes Electron Dynamics, продукцию которой составляло радиоэлектронное оборудование для спутников, а также Spectrolab, специализировавшаяся на производстве солнечных батарей.

На основе этих компаний в качестве одного из подразделений промышленной группы Boeing Space and Communications (Seal Beach, штат Калифорния) была образована компания Boeing Satellite Systems со штаб-квартирой в El Segundo (штат Калифорния), занимающаяся в настоящее время производством связных ИСЗ и платформ для них.

⇒ **Boeing:** [www.boeing.com](http://www.boeing.com)

⇒ **Boeing Space and Communications:** [www.boeing.com](http://www.boeing.com)

Спутниковые платформы компании Boeing предназначены для создания геостационарных ИСЗ и спутников на средних орбитах. Всего существует более 20 различных платформ этой компании, из них для создания спутников связи в настоящее время используются платформы серии Boeing (или BSS по первым буквам названия компании Boeing Satellite Systems) 702.

**Основные технические характеристики платформ компании Boeing**

Платформа.....	BSS 502	BSS 702HP	BSS 702HP-GEM	BSS 702MP	BSS 702SP
Масса платформы, кг.....	500...1000	5400...5900	5100...5900	5800...6100	2300...6500
Масса полезной нагрузки, кг..	До 250	600...1620	1250...1480	300...650	200...680
Мощность бортовой системы электропитания, кВт..	1,5	12 и более	8...10	6...12	3,5...7,5
Расчетный срок функционирования, лет.....	7	15	15	15	15
Год начала эксплуатации базовой модели.....	2014	1999	2000	2012	2015

### 4.2.1. Платформа BSS 502

Платформа BSS 502 (другое наименование – 502 Phoenix) разработана подразделением Boeing Phantom Works, специализирующимся на перспективных разработках в области обороны и безопасности.

Платформа предназначена для создания малых спутников оптоэлектронной съемки Земли, контроля космического пространства и связи массой до 1000 кг. Платформа имеет форму восьмиугольной призмы. На платформе может быть установлена полезная нагрузка массой до 250 кг со средним энергопотреблением 280 Вт и пиковым энергопотреблением 700 Вт и более. Мощность бортовой системы электропитания – 1,5 кВт. В ее составе используются две двухсекционные раскладывающиеся панели солнечных батарей. Внешний вид платформы приведен на рис. 4.3.



**Рис. 4.3.** Геостационарный ИСЗ на основе платформы BSS GEM (со сложенными и развернутыми солнечными батареями и антеннами)

В 2014 г. компания Boeing получила заказ на изготовление на основе платформы BSS 502 двух спутников гиперспектральной съемки для компании HySpecIQ. Но в 2015 г. заказ был отменен.

#### 4.2.2. Платформа BSS 702

Платформа была разработана в середине 1990-х гг. Первый спутник с платформой BSS 702 (ИСЗ GALAXY-11) был выведен на орбиту в 1999 г. Компания Boeing Satellite Systems изготовила почти полтора десятка спутников на основе платформы этой серии. Платформа (рис. 4.4) представляет собой стандартную конструкцию, не требующую внесения каких-либо изменений в зависимости от состава полезной нагрузки.

Процессы сборки полезной нагрузки и платформы выполняются независимо друг от друга, что значительно сокращает производственный цикл и удешевляет стоимость ИСЗ. На заключительном этапе изготовления спутника полезная нагрузка просто крепится к платформе с минимальным количеством электрических соединений между ними (не более шести). Подобная компоновка ИСЗ, помимо всего прочего, позволила повысить эффективность системы терморегулирования за счет отдельного регулирования температурных режимов в модулях полезной нагрузки и платформы. В составе бортовой системы терморегулирования применяются усовершенствованные радиаторы с гибкими трубопроводами.

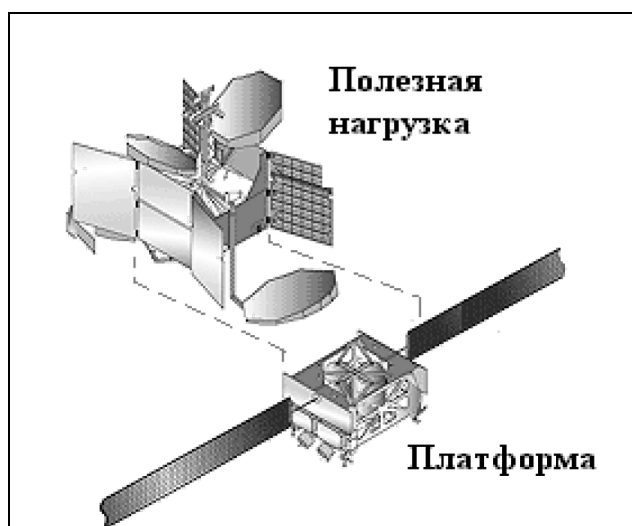

**Рис. 4.4.** Внешний вид платформы BSS 702 и размещение на ней полезной нагрузки

Важное преимущество платформы BSS 702 – большая мощность солнечных батарей (до 18 кВт, изготовитель – компания Spectrolab), что достаточно для установки на ИСЗ более 100 ретрансляторов с выходной мощностью каждого не менее 100 Вт. Обеспечить такую мощность предполагалось за счет применения специальных концентраторов. Однако, несмотря на заявленную высокую мощность, на практике батареи продемонстрировали низкую надежность. Через некоторое время после начала эксплуатации ИСЗ мощность батарей падала значительно ниже расчетных значений, что непосредственно отражалось на работе бортового ретрансляционного оборудования.

По мнению специалистов компаний Boeing и Spectrolab, одна из возможных причин этого заключается в чрезмерном нагреве концентраторов, что вызывает интенсивные газовые выбросы материалов конструкции КА и загрязнению солнечных батарей. Подобные проблемы отмечались на ИСЗ THURAYA (платформа BSS GEM), GALAXY-11, PAS-1R, ANIK-F1, XM ROCK, XM ROLL.

В последующем конструкция солнечных батарей была доработана, и вместо концентраторов стали использоваться элементы на основе трехпереходных GaAs-фотопреобразователей с более высоким КПД.

Платформы модели BSS 702 могут оборудоваться электродвигательной установкой XIPS. Ее характеристики: диаметр сопла двигательной установки XIPS – 25 см, тяга – 165 мН, потребляемая мощность – 4,5 кВт, среднесуточная продолжительность работы – 30 мин. Платформа BSS 702 оборудуется четырьмя микродвигателями XIPS (два основных и два резервных).

После появления новой модификации платформы – BSS 702MP (MP – Medium Power), – рассчитанной на более низкий (средний) уровень энергопотребления первоначальная версия платформы была переименована в BSS 702HP, а версия, оснащенная исключительно электродвигательной установкой XIPS (отсутствует традиционный топливный бак) и еще меньшей мощностью системы электропитания, – в BSS 702SP (SP – Small Power). Таким образом, все наиболее востребованные в настоящее время версии платформы компании Boeing Satellite Systems были объединены в рамках единой линейки, куда также под новым индексом – BSS 702HP-GEO – вошла доработанная платформа BSS-GEM.

#### Сравнительные технические характеристики модификаций платформы BSS-702

Платформа.....	BSS 702HP	BSS 702HP-GEM	BSS 702MP	BSS 702SP
Год завершения Разработки.....	1997	1997	2009	2012
Первый запуск (полезная нагрузка).....	1999 (INTELSAT-1R)	2000 (THURAYA-1)	2012 (INTELSAT-22)	2015 (EUTELSAT-115 и ABS-3A)
Масса полезной нагрузки, т.....	0,60...1,62	1,25...1,48	0,30...0,65	0,20...0,68
Мощность системы электропитания, кВт.....	более 12	8...10	6...12	3...8
Масса ИСЗ, т.....	5,4...5,9	5,1...5,9	5,8...6,1	1,5...2,3

### 4.3. Платформы компании Airbus Defence and Space

Третье место среди мировых производителей космической техники занимает европейская компания Airbus Defence and Space, являющаяся подразделением Airbus Group. В состав компании Airbus Defence and Space в результате слияния в 2014 г. вошла компания EADS Astrium, являвшаяся космическим отделением холдинговой компании EADS. Основной акционерный капитал EADS Astrium контролировался 30% французским правительством через компанию Sogegade, 30% правительством Германии через концерн Daimler, 5,5% испанской группой SEPI, остальные акции котировались на бирже.

В 2008 г. EADS Astrium приобрела контрольный пакет акций компании – разработчика малоразмерных космических аппаратов Surrey Satellite Technology Ltd (SSTL).

⇒ **Airbus Defence and Space: [airbusdefenceandspace.com](http://airbusdefenceandspace.com)**

К первым спутникам связи, созданным в начале 1980-х гг. компанией Astrium (тогда это была компания British Aerospace Space Systems), относятся три ИСЗ серии MARECS и пять ИСЗ серии ECS. В качестве прототипа платформы для этих спутников использовалась конструкция европейского экспериментального ИСЗ OTS. Спутники имели систему стабилизации по трем осям, массу на старте около 700 кг. Система электропитания ИСЗ обеспечивала мощность 1,3 кВт.

В последующем были разработаны платформы для военных спутников связи серий SKYNET-4 и NATO-IV, а также семейство платформ для коммерческих спутников связи, получившее наименование EUROSTAR и включающее платформы пяти базовых модификаций – EUROSTAR 1000, 2000, 2000+, 3000 и 3000+. Всего компанией получены контракты на создание на основе платформ EUROSTAR более 30 ИСЗ, из них более 20 уже запущены.

#### Основные технические характеристики платформ компании Airbus Defence and Space

Платформа.....	SKYNET	EUROSTAR 1000	EUROSTAR 2000	EUROSTAR 2000+	EUROSTAR 3000	EUROSTAR 3000+
Срок службы, лет....	7	14	15	15	15	15

Масса, т:						
на старте.....	1,4...1,5	1,4	2,3	3,4	5,7	6,4
на орбите.....	0,8...0,9	0,8	1,1...1,5	1,6...2,1	-	-
Габариты, м.....	2,1×1,9×1,4	2,6×1,6×1,5	2,3×2,4×1,7	4,8×2,6×3,4	-	-
Солнечные батареи:						
мощность, кВт.	1,2	1,2	2...4	4...8	8...14	14...20
размах, м.....	16	15,2	21,6	32	-	-

#### 4.3.1. Платформа SKYNET

Платформа серии SKYNET использовалась при создании шести военных спутников SKYNET-4 (запускались с 1988 по 2001 гг.) и двух спутников NATO-IV (запускались в 1991 и 1993 гг.). Первые три ИСЗ SKYNET-4 (SKYNET-4A, -4B, -4C) и оба ИСЗ NATO-IV (NATO-IVA, -IVB) были созданы на основе платформы модификации SKYNET-1, а последние три ИСЗ SKYNET-4 (SKYNET-4D, -4E, -4F) – на основе платформы модификации SKYNET-2, которую отличают от платформы SKYNET-1 более совершенные командно-телеметрическая система и система электропитания. Спутники имеют разную массу: SKYNET-4A, -4B, -4C, NATO-IVA и -IVB – 1,4 т на старте (0,77 т на орбите), SKYNET-4D, -4E и -4F – 1,5 т на старте (0,85 т на орбите).

Габариты платформы – 2,1×1,9×1,4 м. Бортовая система электропитания включает две трехсекционные солнечные батареи на кремниевых фотоэлементах мощностью 1,2 кВт в начале срока активного функционирования, а также два NiCd-аккумулятора емкостью 35 А·ч каждый (на ИСЗ SKYNET-4D, -4E и -4F – два NiCd-аккумулятора емкостью 29 А·ч каждый). Ориентация и стабилизация ИСЗ на орбите осуществляется по трем осям. Точность ориентации спутника – 0,07° по углам крена и тангажа и 0,35° по углу рыскания.

Платформа оборудована 20 реактивными двигателями ориентации. В качестве топлива для двигателей используется гидразин, бортовые запасы которого составляют около 70 кг. Вывод ИСЗ на геостационарную орбиту осуществляется с помощью твердотопливной апогейной двигательной установки STAR-30E компании Thiokol.

#### 4.3.2. Платформы EUROSTAR

Платформы серии EUROSTAR были разработаны в 1983...1986 гг. и первоначально включали модели EUROSTAR 1000, 2000 и 3000. Позднее появились еще две модификации – EUROSTAR 2000+ и 3000+.

Платформа модели EUROSTAR 1000 использовалась при создании четырех ИСЗ серии INMARSAT-2. Ее габариты – 2,6×1,6×1,5 м.

Бортовая система электропитания включает две трехсекционные солнечные батареи на кремниевых фотоэлементах мощностью 1,2 кВт в начале и 1,1 кВт срока активного функционирования, а также два NiCd-аккумулятора.

Вывод спутников на геостационарную орбиту осуществлялся с помощью жидкостной двигательной установки серии R-4D компании Marquardt с тягой 490 Н, а управление пространственным положением ИСЗ в процессе эксплуатации – с помощью 12 двигателей малой тяги (10 Н).

На основе платформы EUROSTAR 2000 были созданы ИСЗ HISPASAT-1A, -1B, TELECOM-2A, -2B, -2C, -2D, TELSTAR-11, NILESAT-101, -102, ST-1. Усовершенствованная версия этой платформы EUROSTAR 2000+, позволяющая устанавливать полезную нагрузку массой 550 кг (для платформы EUROSTAR 2000 этот показатель составляет 400 кг), использовалась при изготовлении ИСЗ TELSTAR-12, AFRISTAR, ASIASTAR, AMERISTAR, HOT BIRD-2, -3, -4, -5, ASTRA-2B, INTELSAT-K-TV, EUTELSAT-W1R, -W3A. Кроме того, платформа EUROSTAR 2000+ помимо обычных химических двигателей может дополнительно оборудоваться электрической двигательной установкой.

К платформам третьего поколения относится EUROSTAR 3000 (рис. 4.5). Платформа создана в середине 1990-х гг. Она рассчитана на установку полезной нагрузки массой около 850 кг.

Последняя разработка компании – платформа EUROSTAR 3000+. Допустимая масса полезной нагрузки для той платформы – 1200 кг, и она оборудована более мощной системой электропитания (14...20 кВт, вместо 8...14 кВт у EUROSTAR 3000). В последующем вместо EUROSTAR 3000+ в модельном ряду платформ Airbus Defence and Space были выделены несколько модификаций платформы EUROSTAR 3000 с буквенными индексами - EUROSTAR 3000EOR (EOR – Electric Orbit Rising) – оснащена электрическими двигателями орбитального маневрирования, EUROSTAR 3000S, EUROSTAR 3000LLX, EUROSTAR 3000GM.



Рис. 4.5. Конструктивная схема платформы EUROSTAR 3000

Все платформы имеют систему ориентации и стабилизации на орбите по трем осям. Расчетный срок эксплуатации составляет 12...15 лет.

В рамках программы ESA под названием NEOSAT (Next Generation Platform element) компания Airbus Defence and Space ведет работы по созданию новой платформы, предназначенной для создания спутников массой 3...6 т. Платформа получила название EUROSTAR NEO (рис. 4.6). Платформа может оснащаться тремя типами двигательных установок – химической, электрической и гибридной. Мощность бортовой системы электропитания – 7...25 кВт.

В ноябре 2015 г. ESA заключила с Airbus Defence and Space контракт на разработку и квалификационные испытания платформы EUROSTAR NEO. Запуск спутника, созданного на ее основе, должен состояться в 2019 г., однако первый заказ на использование платформы был получен в 2018 г. с запуском в 2021 г.

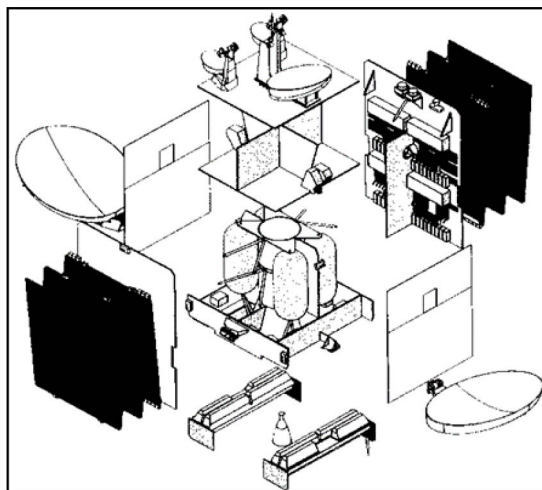

Рис. 4.6. ИСЗ на основе платформы EUROSTAR NEO

### 4.3.3. Платформа GMP-T

Универсальная платформа GMP-T (GMP – Geostationary Minisatellite Platform, T – Telecommunications) разработана компанией Surrey Satellite Technology Ltd. в рамках европейской программы ARTES 3-4 (начало работ – 2010 г.) и предназначена для создания геостационарных спутников массой до 3,4 т.

На платформе (рис. 4.7) может устанавливаться до 46 ретрансляторов UHF, L-, S-, C-, X-, Ku-, Ka-диапазонов частот.

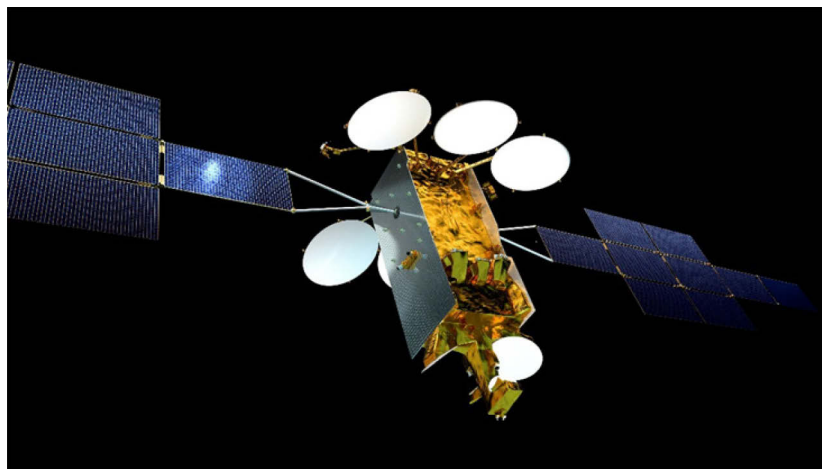

Рис. 4.7. Конструктивная схема (а) и внешний вид (б) платформы GMP-T

**Основные технические характеристики версий платформы GMP-T**

Платформа.....	GMP-TS	GMP-TM	GMP-TL	GMP-TST
Срок службы, лет.....	15	15	15	15
Масса платформы, т.....	-	-	-	1,8
Масса полезной нагрузки, т.....	до 450	350...450	450...700	200
Максимальная потребляемая мощность полезной нагрузки, кВт.....	1,2	3,5...4,0	5...7	3,2
Максимальное количество ретрансляторов.....	21	21	40...50	21
Количество и диаметр антенных систем.....	2 x 2,2 м; 1 x 2,6 м	2 x 2,2 м; 1 x 2,6 м	2 x 2,6 м 1 x 2,6 м	4 x 1,2 м 1 x 0,6 м
Размеры солнечных батарей (с расширением), м.....	2 x 0,6 (2 x 1,3)	2 x 1,1 (2 x 1,8)	2 x 1,9 (2 x 2,6)	2 x 1,1 (2 x 1,8)
Тип двигательной установки.....	Однокомпонентные ЖРД (700...1080 л); ЭРД	Однокомпонентные ЖРД (700...1080 л); гибридный; ЭРД	Двухкомпонентный ЖРД (815 л); гибридный	Однокомпонентные ЖРД; ЭРД

Платформа оснащена системой ориентации и стабилизации на орбите по трем осям. Точность наведения – 0,1°. Размеры платформы в сложенном состоянии – 2,8×2,6×3,2 м, с развернутыми антеннами и панелями солнечных батарей – 7,7×21,6×2,6 м. Базовое напряжение питания в электросети платформы – 50 или 28 В постоянного тока.

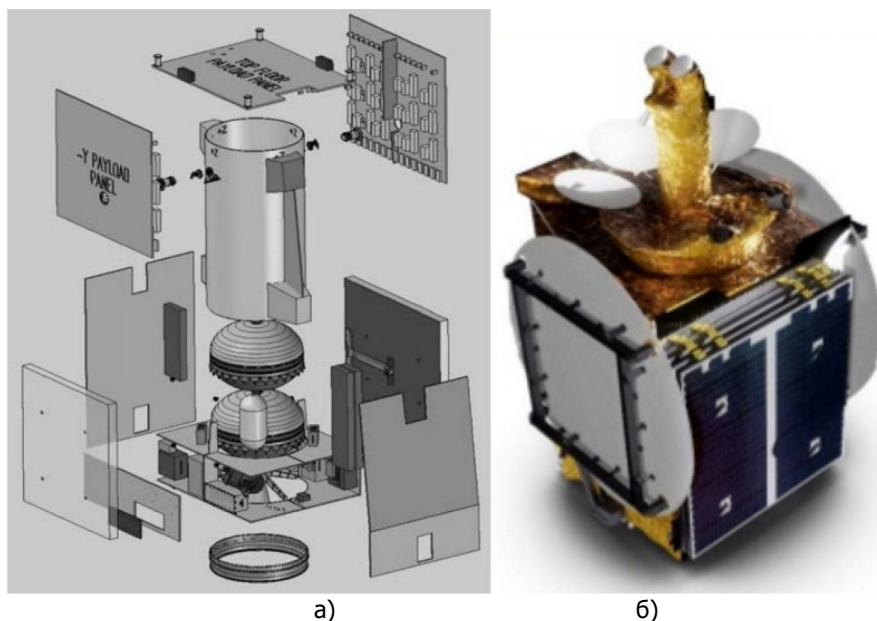
Срок производства платформы с момента заказа – 24...36 мес. Запуск ИСЗ на основе платформы GMP-T возможен с помощью РН типа ARIANE-5, ZENIT, FALCON-9, SOYUZ, ПРОТОН.

Платформа представлена в нескольких версиях – GMP-TS (уменьшенная), GMP-TM (среднеразмерная), GMP-TL (увеличенная), GMP-TST (стекируемая).

Одним из спутников, в котором будет использована платформа GMP-T, станет европейский ИСЗ EUTELSAT-QUANTUM. Спутник создан в рамках государственно-частного партнерства между ESA и компаниями Eutelsat и Airbus Defence and Space и его планируется вывести на орбиту в 2020 г. Масса ИСЗ – 3,5 т, расчетный срок эксплуатации – 15 лет. Масса установленной на ИСЗ полезной нагрузки составит 450 кг, мощность, потребляемая полезной нагрузкой – 5 кВт. Эксплуатацию спутника обеспечит компания Eutelsat.

#### 4.4. Платформы компании Thales Alenia Space

Компания Thales Alenia Space является совместным предприятием Thales (67%) и Finmeccanica (33%) и вместе с компанией Telespazio является частью «Космического альянса» (Space Alliance) этих двух промышленных групп.

Компания Thales Alenia Space представлена на российском рынке с 1992 г. При участии компании создавались российские спутники SESAT, ЭКСПРЕСС-A1, -A1R, -A2, -A3, -A11, -A22 и ЯМАЛ-200. Общее число систем полезной

нагрузки, которые были произведены компанией для российской космической промышленности и находятся в производстве в настоящее время, превысило 25.

Создание ИСЗ связи ведется на основе платформ серии SPACEBUS четырех поколений (SPACEBUS 1000, 2000, 3000, 4000) и их многочисленных модификаций, новейшими из которых являются SPACEBUS 3100 и 4100.

**Основные технические характеристики платформ компании Thales Alenia Space**

Платформа.....	SPACEBUS 1000	SPACEBUS 2000	SPACEBUS 3000	SPACEBUS 4000	ALPHABUS	SPACEBUS NEO
Срок службы, лет.....	10	12	15	15	15	15
Масса, т:						
на старте.....	0,9...1,5	1,5...2,5	2,5...4	3,5...6	6,6	3,5...6
на орбите.....	0,8...0,9	1,1	1,6	-	-	-
Габариты, м:.....	2,3×1,6×1,5	2,7×2×2,4	5,4×2,5×3,5	-	5,4×2,8×2,5	-
Солнечные батареи:						
мощность, кВт.....	1,4...1,7	3,5	13	20	12...22	16...20
размах, м.....	15...21	22	29...37	-	-	-

В 2004 г. компания изменила название платформ серий SPACEBUS 3000 и SPACEBUS 4000, включив в него после цифрового индекса еще один – буквенно-цифровой, который содержит информацию о размерах КА – например, SPACEBUS 4000C1 (ИСЗ KOREASAT-5), 4000C2 (ИСЗ APSTAR-6, CHINASAT-9), 4000C3 (ИСЗ WORLDSAT-2, -3), 4000C4, 4000B2 (THOR-6, TURKSAT-3A), 4000B3 (ИСЗ SYRACUSE-3A, -3B, RASCOM-C1), 3000B3 (ИСЗ STAR ONE-C1, GALAXY-17).

Конструкция платформ SPACEBUS 3000B2, 3000B3 и 4000C изображена на рис. 4.8.

Платформа первого поколения SPACEBUS 1000 (ранее она имела наименование SPACEBUS 100) использовалась на ИСЗ серии ARABSAT-1 и DFS. Ориентация и стабилизация платформы осуществляется по трем осям с точностью 0,1...0,2°. Поддержание требуемого пространственного положения ИСЗ производится при помощи маховиков и реактивных микродвигателей.

На основе платформы SPACEBUS 2000 созданы пять спутников серии EUTELSAT-2, а также ИСЗ AMC-5, NANUEL-1A. Спутники оборудованы системой ориентации и стабилизации по трем осям. Требуемое угловое пространственное положение ИСЗ поддерживается с точностью 0,05...1°, для чего применяются маховики и реактивные микродвигатели.

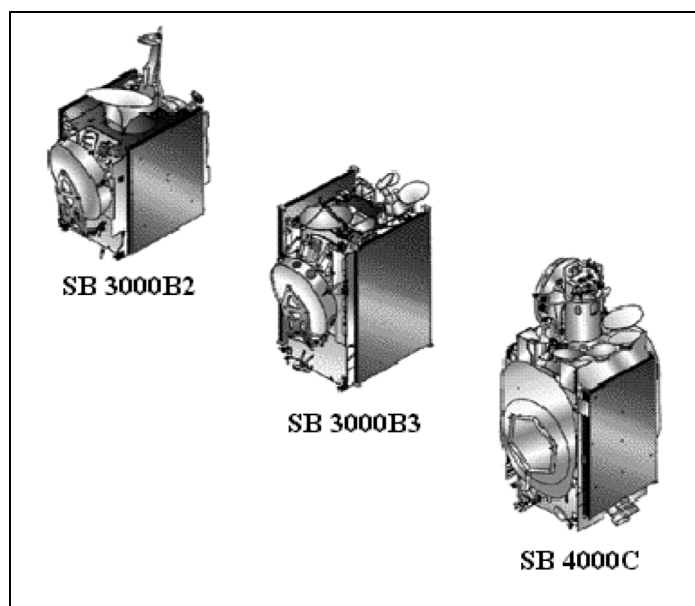

**Рис. 4.8.** Платформы серии SPACEBUS

Большое количество спутников связи разрабатывается на основе платформы серии SPACEBUS 3000 (например, ИСЗ серии ARABSAT-2, THAICOM-3,-4, EUTELSAT-W5, INTELSAT-APR1, SINOSAT-1), которая имеет более совершенные систему электропитания с опорным напряжением 50 В, систему ориентации и стабилизации на орбите и командно-телеметрическую систему. Существует несколько модификаций платформ данной серии: SPACEBUS 3000A, 3000B2, 3000B3, 3000BS. Платформы различаются по мощности бортовых систем электропитания, количеству устанавливаемых на них ретрансляторов. Так, например, масса платформы модификации SPACEBUS 3000B2 (ИСЗ SIRIUS-2, EUTELSAT-W1,-W2,-W3,-W4, HISPASAT-1C,-1D, ATLANTIC BIRD-2, EUROBIRD, ARABSAT-3) составляет

2,5...3,2 т, мощность системы электропитания – 4,8...6,3 кВт, на ней может быть размещено 30...40 ретрансляторов. Значения аналогичных параметров платформы модификации SPACEBUS 3000B3 (EURASIASAT-1, STELLAT-5, SYRACUSE-3, HOT BIRD-6) – 3,2...4,1 т, 6,5...8,6 кВт и 40...50 ретрансляторов соответственно.

Платформа SPACEBUS 4000 (ИСЗ АМС-12) предназначена преимущественно для создания мощных спутников непосредственного вещания и широкополосной связи в Ku- и Ka-диапазонах частот. Платформа выпускается в модификациях SPACEBUS 4000B2, 4000B3, 4000C1, 4000C2, 4000C3, 4000C4. Масса платформы – 4...5,9 т, масса полезной нагрузки – до 1,1 т, мощность системы электропитания – 12...16 кВт. Напряжение в системе электропитания платформы – 100 В. На платформе данной модификации может быть установлено до 110 ретрансляторов.

**Сравнительные технические характеристики модификаций платформы серии SPACEBUS 4000**

Модификация платформы.....	SPACEBUS 4000B2	SPACEBUS 4000B3	SPACEBUS 4000C1	SPACEBUS 4000C2	SPACEBUS 4000C3	SPACEBUS 4000C4
Масса, т.....	2,9...3,5	4,1	4,5	4,9	5,3	5,9
Энергопотребление полезной нагрузки, кВт.....	4,7...5,5	6	6	8	10	12
Габариты, м.....	1,8×2,3×2,8	1,8×2,3×3,7	2,0×2,2×4,0	2,0×2,2×4,5	2,0×2,2×5,1	2,0×2,2×6,6

Новейшие разработки компании Thales Alenia Space – это платформы ALPHABUS и SPACEBUS NEO. Платформы созданы с использованием последних достижений в области космических технологий и оснащены современным служебным радиоэлектронным оборудованием, улучшенными системами электропитания и терморегулирования.

Платформа ALPHABUS создавалась совместно с EADS Astrium.

Работы по созданию платформы SPACEBUS NEO компания Thales Alenia Space ведет с 2014 г. в рамках программы ESA под названием NEOSAT (Next Generation Platform element). После завершения этапа эскизного проектирования платформы ESA заключила в сентябре 2015 г. с Thales Alenia Space контракт стоимостью 117,9 млн. евро (133,5 млн. долл. США) на полноценную разработку и квалификационные испытания новой платформы, предназначенной для создания спутников массой 3...6 т. Осенью 2015 г. о намерении использовать платформу SPACEBUS NEO для одного из своих спутников объявила компания Eutelsat. На основе платформы SPACEBUS NEO также будет создан один из двух военных спутников связи серии COMSAT NG (SYRACUSE-4A, рис. 4.9), заказанных в декабре 2015 г. министерством обороны Франции у консорциума, образованного компаниями Thales Alenia Space (доля в консорциуме – 65%) и Airbus Defence and Space (35%).

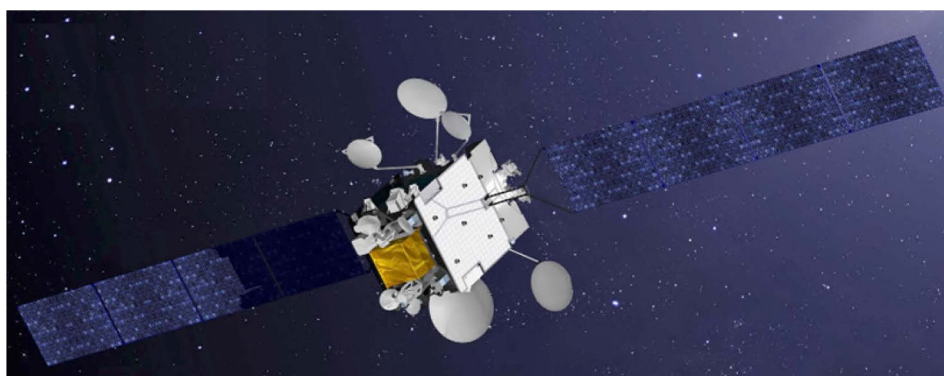

**Рис. 4.9.** ИСЗ на основе платформы SPACEBUS NEO

Ожидается, что применение в платформе новейших технологических достижений позволит сократить стоимость создания и эксплуатации геостационарного спутника связи на 30%. Платформа может оснащаться как гибридной, так и полностью электрической двигательной установкой с плазменными ракетными двигателями малой тяги типа PPS-500 (разработка компании Snesma). Мощность бортовой системы электропитания – до 20 кВт.



## 4.5. Платформы компаний Airbus Defence and Space и Thales Alenia Space

### 4.5.1. Платформа ALPHABUS

Платформа ALPHABUS является совместной разработкой компаний EADS Astrium (сейчас – Airbus Defence and Space) и Thales Alenia Space, которая велась в рамках совместного контракта Европейского космического агентства ESA и Космического агентства Франции CNES.

Основной целью этого проекта было создание тяжелой многоцелевой платформы, позволяющей устанавливать полезную нагрузку с высоким энергопотреблением и превосходящей возможности платформ серий EUROSTAR 3000 и SPACEBUS 4000.

Первоначально максимальная мощность системы электропитания платформы составляла 18 кВт, но в ходе программы ее модернизации (Alphabus Extension programme) была увеличена до 22 кВт, а масса устанавливаемой полезной нагрузки – с 1200 до 1400 кг (около 200 эквивалентных ретрансляторов). Платформа построена по модульному принципу (рис. 4.10), масштабируется в зависимости от состава полезной нагрузки и рассчитана на создание ИСЗ массой до 8,1 т. Конструктивно платформа состоит из трех основных модулей – служебного (Service Module), ретрансляционного (Repeater Module) и антенного (Antenna Module).



Рис. 4.10. Конструктивная схема космической платформы ALPHABUS

В системе электропитания используются две 4...6-секционные GaAs-солнечные панели и модульные литий-ионные аккумуляторы. Платформа оснащена комбинированной двигательной установкой, включающей химические и электрические двигатели. Первым спутником, созданным на основе платформы ALPHABUS, стал ИСЗ ALPHASAT (IN-MARSAT-4A-F4), выведенный на геостационарную орбиту в 2013 г.

## 4.6. Платформы компании Maxar Technologies

Еще одним крупным производителем ИСЗ связи долгое время являлась компания Loral Space & Communications. Ее отделение Space Systems/Loral со штаб-квартирой в Palo Alto (штат Калифорния) непосредственно занималось проектированием и производством спутниковых платформ. Отделение было образовано на основе одного из дочерних предприятий компании Ford, приобретенного компанией Loral.

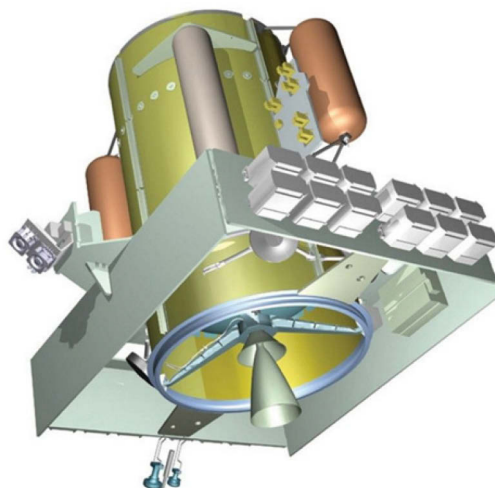
В июне 2012 г. компания MacDonald, Dettwiler and Associates (с октября 2017 г. – Maxar Technologies) подписала соглашение о приобретении компании-производителя спутников Space Systems/Loral (SS/L) за 875 млн. долл. США.

⇒ **Maxar Technologies:** [www.maxar.com](http://www.maxar.com)

⇒ **Space Systems/Loral:** [www.loral.com](http://www.loral.com)

Наибольшей популярностью пользуется разработанная компанией в конце 1980-х гг. платформа серии LS 1300 (ранее в наименовании платформы использовалось буквенное обозначение «FS», отражающее ее историческую связь с компанией Ford). На основе этой платформы были созданы ИСЗ INTELSAT-7 и -9, TELSTAR-5, -6, -7, -8, -10, -

13, EUROPE\*STAR-1, ECHOSTAR-5,-6 и др. Компания изготавливает платформы не только для геостационарных ИСЗ связи, и для спутников, предназначенных для использования на низких орбитах.

**Основные технические характеристики платформ компании Loral Space**

Платформа.....	LS 400	LS 1300	LS 20.20
Срок службы, лет.....	7,5	15	15
Масса, т:			
на старте.....	0,45	5,5...6,7	8,5
на орбите.....	0,1	1,8...2,1	-
Габариты, м.....	1,8×1,5×1,3	2,7×2,6×2,4	-
Солнечные батареи:			
мощность, кВт.....	1,1	5...18	17...30
размах, м.....	11	27	-

**4.6.1. Платформа LS 400**

Компания Loral Space использовала платформу LS 400 при создании ИСЗ для системы связи GLOBALSTAR.

Платформа представляет собой модульную конструкцию и выполнена в виде трапециевидальной призмы с габаритами 1,8×1,5×1,3 м. Ориентация и стабилизация платформы на орбите осуществляется по трем осям. Спутник, кроме того, оборудован магнитометрами, установленными на выносной штанге, и приемниками навигационных сигналов, транслируемых ИСЗ серии NAVSTAR. Двигательная система платформы включает пять микродвигателей тягой по 1 Н, работающих на гидразине. Внешний вид ИСЗ, созданного на основе платформы LS 400, представлен на рис. 4.11.

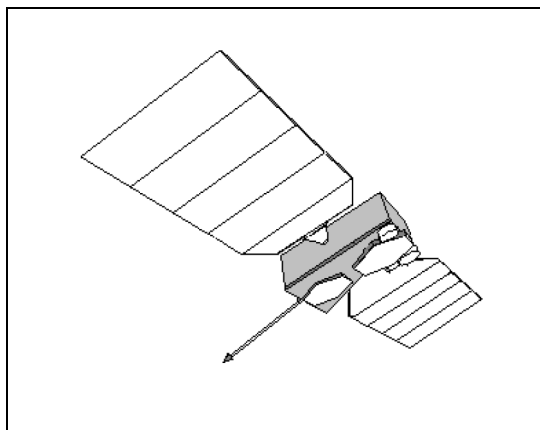

**Рис. 4.11.** Внешний вид ИСЗ на основе платформы LS 400

Связные антенны устанавливаются на внешней поверхности корпуса платформы, обращенной в ходе полета спутника к Земле, причем сразу в рабочем состоянии. Поэтому после вывода на орбиту разворачиванию подлежат только антенные системы и выносная штанга с магнитометрами. Еще несколько антенн, служащих для передачи на Землю телеметрии и приема команд управления и навигационных сигналов системы NAVSTAR, устанавливаются поверхности платформы, противоположной Земле.

**Основные технические характеристики платформы LS 400**

Масса при запуске, кг.....	450
Расчетный срок функционирования, лет .....	7,5
Число двигателей ориентации.....	5
Масса топлива (гидразин), кг .....	70
Солнечные батареи:	
тип фотоэлементов .....	GaAs
мощность (в начале эксплуатации), Вт.....	1200
Никель-водородные аккумуляторы:	
количество .....	1
емкость, А·ч .....	64
Тип стабилизации .....	по трем осям

Для запуска ИСЗ GLOBALSTAR, созданных на основе платформы LS 400, использовались ракеты-носители DELTA-2, ZENIT и СОЮЗ.

#### 4.6.2. Платформа LS 1300

Платформа LS 1300 принадлежит к классу тяжелых платформ (масса на старте – 5...7 т) и является наиболее популярной из платформ, выпускаемых компанией Loral Space. Важное ее преимущество состоит в том, что она может быть адаптирована под самый широкий спектр полезной нагрузки. Базовая модель платформы массой около 5,5 т допускает установку до 70 ретрансляторов, суммарная мощность передатчиков которых превышает 5 кВт. Ориентация и стабилизация ИСЗ на орбите осуществляется по трем осям.

Специалистами компании Loral Space также разработаны усовершенствованные модели платформы данной серии (LS 1300S и LS 1300HL), обладающие увеличенными габаритами, массой (до 7 т) и мощностью бортовой системы энергоснабжения (12...18 кВт). На этих платформах уже могут быть установлены 90 ретрансляторов, суммарная мощность радиопередатчиков которых достигает 10 кВт.

Вывод спутников, созданных на основе платформы LS 1300, на орбиту осуществляется при помощи ракет-носителей среднего класса серии ATLAS-2, ZENIT-3SL, ARIANE-4. На ракете ИСЗ размещаются под обтекателем длиной 4 м.

#### 4.6.3. Платформа LS 20.20

В 2001 г. компания Loral Space завершила разработку платформа серии LS 20.20. Это самая тяжелая из когда-либо созданных платформ для коммерческих спутников связи. Масса платформы – 8,5 т, а мощность ее бортовой системы электропитания – 17...30 кВт. На платформе могут быть размещены до 150 ретрансляторов, суммарная мощность радиопередающих устройств которых достигает 15 кВт.

Ориентация и стабилизация ИСЗ на орбите осуществляется по трем осям. В конструкции платформы широко использовались композиционные материалы. По сравнению с платформами предыдущей серии, она обладает усовершенствованными системами электропитания и терморегулирования, а также двигательной системой, в которой вместо обычных химических двигателей применяются электродвигатели. Для установки ИСЗ, созданных на основе платформы 20.20, на верхней ступени РН требуется обтекатель длиной 5 м.

### 4.7. Платформы компании Northrop Grumman

В 2018 г. компания Northrop Grumman приобрела производителя спутниковых платформ компанию Orbital ATK. Сумма сделки (с учетом погашения долгов компании Orbital ATK) составила 9,2 млрд. долл. США. После приобретения компания Orbital ATK была преобразована в подразделение компании Northrop Grumman под названием Northrop Grumman Innovation Systems со штаб-квартирой в Dulles (штат Вирджиния).

⇒ **Northrop Grumman:** [www.northropgrumman.com](http://www.northropgrumman.com)

Компания Orbital ATK была образована в 2015 г. в результате слияния Orbital Sciences Corporation и части компании Alliant Techsystems. Известность компании как производителю спутников связи принесла разработка и ввод в эксплуатацию системы передачи данных на основе низкоорбитальных микроспутников серии ORBCOMM. В 1997 г. состоялся запуск первого геостационарного спутника связи (ИСЗ INDOSTAR-1), созданного компанией Orbital Sciences.

В середине 2001 г. все производственные мощности были сконцентрированы в Dulles, в то время как раньше сборка космических аппаратов и их компонентов осуществлялась на предприятиях в Dulles (штат Вирджиния), Germantown (штат Мериленд), MacLean (штат Вирджиния). Для создания ИСЗ связи используются два основных типа платформ – MICROSTAR и GEOSTAR. Первая из них предназначена для низкоорбитальных ИСЗ, а вторая – для геостационарных. Платформы серии GEOSTAR объединяют платформы трех модификаций – GEOSTAR-1, GEOSTAR-2, GEOSTAR-3. Для создания коммерческих связанных ИСЗ используются платформы GEOSTAR-2 и -3.

В отличие от признанных лидеров-производителей спутников связи, стремящихся максимально диверсифицировать свою продукцию для удовлетворения различных требований заказчиков, компания Orbital Sciences ставила своей целью создание платформ «эконом-класса», обладающих достаточным уровнем технических возможностей и в тоже время не требующих больших затрат на их производство и запуск.

#### 4.7.1. Платформа MICROSTAR

Платформа MICROSTAR использовалась при создании всех спутников серии ORBCOMM. Она имеет цилиндрическую форму и массу – около 42 кг. Габариты ИСЗ при запуске – 1,04×0,16 м. В состав системы электропитания спутников входят две солнечные дискообразные батареи антенной.

Поддержание требуемой ориентации ИСЗ на орбите достигается за счет использования гравитационной штанги, роль которой выполняет связанная антенна, и средств активной системы стабилизации – маховиков и магнитоприводов. На платформе может быть установлена полезная нагрузка массой 15...100 кг. Расчетный срок эксплуатации ИСЗ – 5 лет. Важные достоинства данной платформы – малые габариты и легкость. Вывод на орбиту ИСЗ, созданные на ее основе, возможен с помощью легких ракет-носителей (РН PEGASUS, TAURUS) по 7...8 ИСЗ одновременно или по 1...2 ИСЗ в качестве дополнительной полезной нагрузки, что существенно уменьшает расходы на запуск.

#### 4.7.2. Платформа GEOSTAR-2

Платформа рассчитана на установку полезной нагрузки с потребляемой мощностью 1...5,5 кВт, оснащена системой ориентации и стабилизации по трем осям и позволяет устанавливать до 42 ретрансляторов, работающих в различных диапазонах частот. Расчетный срок эксплуатации – не менее 15 лет.

Платформа имеет модульную конструкцию и укороченный производственный цикл – 22...24 мес. Мощность бортовой системы питания ИСЗ может изменять в зависимости от требований заказчика в пределах до 5,5 кВт. Базовое напряжение в шине питания платформы регулируется в диапазоне 24...36 В постоянного тока. Двигательная система платформы включает жидкостную апогейную двигательную установку на двухкомпонентном топливе и усовершенствованные гидразиновые ЖРД малой тяги IMPENT (Improved Electrothermal Hydrazine Thruster). На рис. 4.12 изображен внешний вид ИСЗ, созданного на основе платформы GEOSTAR-2 (ИСЗ SES-8).

На основе платформы GEOSTAR-2 создано более 35 ИСЗ. К их числу относятся ИСЗ BSAT-2, N-STAR, GALAXY-12, AMAZONAS-4A, THAICOM-6, SES-8, SKYM-1, INTELSAT-11, -15, -16, -23 и другие.



Рис. 4.12. ИСЗ на основе платформы GEOSTAR-2

#### Основные технические характеристики платформ серии GEOSTAR-2

Габариты, м .....	1,75x1,7x1,8
Масса платформы, кг .....	3325
Сухая масса платформы, кг .....	800...1500
Масса полезной нагрузки, кг .....	500
Мощность системы электропитания, кВт.....	-
Энергопотребление полезной нагрузки, кВт .....	5,5
Стабилизация .....	по трем осям
Расчетный срок функционирования, лет.....	15...18

#### 4.7.3. Платформа GEOSTAR-3

Платформа GEOSTAR-3 обладает более широкими возможностями по установке полезной нагрузки, чем GEOSTAR-2. Так допустимая потребляемая мощность полезной нагрузки увеличена до 8 кВт (в конце срока эксплуатации), а масса полезной нагрузки – до 800 кг.

Платформа имеет модульную конструкцию и производственный цикл – 24...27 мес. Платформа оснащается солнечными батареями большей площади, а также литий-ионными аккумуляторами увеличенной емкости. На платформе может быть установлено до 72 ретрансляторов, работающих в различных диапазонах частот. Базовое напряжение в шине питания платформы – 36 В постоянного тока. Двигательная система платформы включает жидкостную апогейную двигательную установку на двухкомпонентном топливе и гибридную двигательную установку из ЖРД и электроракетных двигателей малой тяги. Существует возможность замены гибридной двигательной установки на полностью электрическую.

На рис. 4.13 изображен внешний вид ИСЗ, созданного на основе платформы GEOSTAR-3 (ИСЗ HYLAS-4).



Рис. 4.13. ИСЗ на основе платформы GEOSTAR-3

#### Основные технические характеристики платформ серии GEOSTAR-3

Габариты, м .....	3,0x2,1x2,3
Масса платформы, кг .....	-
Сухая масса платформы, кг .....	-
Масса полезной нагрузки, кг.....	800
Мощность системы электропитания, кВт.....	-
Энергопотребление полезной нагрузки, кВт.....	5...8
Стабилизация .....	по трем осям
Расчетный срок функционирования, лет.....	15...18

## 4.8. Платформы компании OHB SE

Компания OHB SE со штаб-квартирой в Bremen (Германия) специализируется на разработке высокотехнологичных устройств и систем для авиационных и космических применений. Штат компании насчитывает около 2000 специалистов. Созданием космических аппаратов и спутниковых платформ для них занимается дочерняя компания – OHB System (штаб-квартира в Bremen), входящая в бизнес структуру «Space Systems» OHB SE. Компания OHB System обладает опытом работ по созданию малых космических аппаратов, решению задач реализации пилотируемых космических полетов, а также развитию технологий обеспечения безопасности и систем наблюдения.

⇒ **OHB System: [www.ohb-system.de](http://www.ohb-system.de)**

В рамках программы перспективных исследований в области телекоммуникационных систем (Advanced Research in Telecommunications Systems, ARTES) Европейского космического агентства (ESA) компания ведет разработки платформ серии SmallGEO для перспективных спутников связи, призванных удовлетворить потребности операторов спутниковых систем в средних платформах, оптимизированных по стоимости и техническим характеристикам.

### 4.8.1. Платформы серии SmallGEO

Разработку платформы модульного типа SmallGEO компания OHB System начинала в инициативном порядке, впоследствии она была включена в программы ARTES-11 и ARTES-33. При этом компания ориентируется на потребности крупнейшего европейского оператора спутниковых систем компании SES, с которой у нее заключен соответствующий контракт. В свою очередь SES имеет соглашение о разработке платформы с ESA. Отличительными чертами платформы являются высокая гибкость и одновременно простота конфигурации, позволяющие обеспечить высокую ориентированность на потребности рынка, минимизировать капитальные затраты и гарантировать высокую надежность ИСЗ. Коммерческая реализация платформы осуществляется под названием LUXOR.

Платформа (рис. 4.14) предназначена для создания связных ИСЗ массой менее 3 т с массой полезной нагрузки до 600 кг, имеет форму прямоугольной призмы и выполнена из алюминия и углепластика. Архитектура платформы включает три основных модуля – базовый (Core Platform Module), двигательной установки (Propulsion Module), ре-трансляционный (Repeater Module).



Рис. 4.14. Платформа SmallGEO

Платформа предусматривает несколько возможных конфигураций – SmallGEO-FAST и SmallGEO-FLEX. SmallGEO-FAST оснащается высокоэффективной гибридной двигательной установкой, SmallGEO-FLEX – системой электродвигателей.

Особенность платформы SmallGEO-FLEX в использовании усовершенствованной электродвигательной системы (ионные двигатели на ксеноне), предназначенной как для вывода спутника на геостационарную орбиту, так и обеспечения его последующей эксплуатации. Платформа допускает установку ретрансляторов различных диапазонов частот (число эквивалентных ретрансляторов – 60) и 4 антенных систем с крупногабаритными рефлекторами. Мощность солнечных батарей – 12 кВт в начале срока эксплуатации и 10 кВт в конце. Допустимая потребляемая мощность полезной нагрузки – 8 кВт (в конце срока эксплуатации). Система терморегулирования включает пассивные и активные (программно-управляемые обогреватели и термостаты) компоненты. В случае использования полностью электрической двигательной установки вывод на геостационарную орбиту занимает 90...200 суток. Командно-телеметрическая радиолиния функционирует в Ku-диапазоне частот.

Все платформы линейки SmallGEO имеют высокоточную систему ориентации и стабилизации на орбите по трем осям, расчетный срок активного функционирования 15 лет, допускают установку ретрансляторов P-, L-, S-, C-, X-, Ku- и Ka-диапазонов частот (число эквивалентных ретрансляторов – 24...60), а также аппаратуры оптической связи. Платформа совместима с такими ракетами-носителями как ARIANE-5, ATLAS-5, ПРОТОН, FALCON-9 и другими.

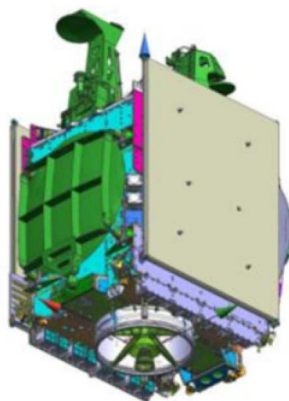
На основе платформы версии SmallGEO-FAST создаются спутники EDRS-C, H2SAT, а SmallGEO-FLEX (HISPASAT-AG1, ELECTRA). Запуск первого ИСЗ на основе платформы SmallGEO (HISPASAT-AG1) планируется осуществить в 2016 г.

#### Основные технические характеристики платформ серии SmallGEO

Габариты, м .....	3,7x1,9x2,0
Масса платформы, кг .....	2150...3300
Масса полезной нагрузки, кг.....	130...650
Мощность системы электропитания, кВт.....	10...12
Энергопотребление полезной нагрузки, кВт .....	4...8
Стабилизация .....	по трем осям
Расчетный срок функционирования, лет.....	15

## 4.9. Платформы компании Israel Aircraft Industries

Компания Israel Aerospace Industries (IAI) – крупнейший израильский разработчик в области аэрокосмической, ракетной техники и вооружений. Созданием геостационарных спутников связи системы Amos на основе платформы собственной разработки занимается дочернее подразделение компании – MBT Space Division.

⇒ **Israel Aerospace Industries: [www.iai.co.il](http://www.iai.co.il)**

### 4.9.1. Платформы серии AMOS

MBT Space Division использует две модификации спутниковой платформы серии AMOS (рис. 4.15) – AMOS (AMOS-1, -2, -3) и AMOS-HP (AMOS-4, -5), – относящиеся к классам легких и средних платформ. Запуски спутников были осуществлены в 1996 (AMOS-1), 2003 (AMOS-2), 2008 (AMOS-3) и 2011 (AMOS-5) гг.



Рис. 4.15. ИСЗ на основе платформы серии AMOS

**Основные технические характеристики платформ серии AMOS**

Модификация платформы .....	AMOS-1	AMOS-2	AMOS-3	AMOS-4	AMOS-5	AMOS-6
Габариты, м .....	2,4x2,1x2,3	2,4x2,3x2,5	2,4x2,3x2,7	-	-	-
Масса платформы, кг .....	988	1360	1263	3500	3379	5500
Сухая масса платформы, кг .....	471	640	837	-	1448	-
Масса полезной нагрузки, кг .....	-	-	250	-	-	-
Мощность бортовой системы электропитания:						
в начале срока активного существования, кВт.....	1,3	2,4	2,8	-	5,4	10,3
в конце срока активного существования, кВт.....	1,15	1,85	2,45	4	4	9
Число устанавливаемых ретрансляторов .....	9	14	14	12 (28)	33	45
Точность поддержания параметров орбиты по широте и долготе .....	$\pm 0,1^\circ$	$\pm 0,1^\circ$ (по широте) и $\pm 0,08^\circ$ (по долготе)	$\pm 0,05^\circ$	-	$\pm 0,1^\circ$	-
Точность наведения антенны .....	-	0,12°	0,12°	-	0,2°	-
Стабилизация .....	по трем осям	по трем осям	по трем осям	по трем осям	по трем осям	по трем осям
Расчетный срок функционирования, лет .....	12	13	17	15	15	16

**4.10. Платформы компании Turkish Aerospace Industries**

Компания Turkish Aerospace Industries (TAI) является разработчиком национальной спутниковой платформы для спутников связи в Турции. Созданная для обеспечения нужд ВВС Турции, компания TAI со временем стала одной из ведущих компаний страны по развитию авиационно-космических систем.

Разработка велась в рамках проекта создания под руководством Совета по научно-техническим исследованиям Турции (TUBITAK) ИСЗ TURKSAT-6A, в котором Turkish Aerospace Industries участвовала в кооперации с турецкой государственной корпорацией Aselsan и частной компанией STech. В ходе реализации проекта Turkish Aerospace Industries создала спутниковую платформу, использовав технологический задел, полученный ранее в ходе создания ИСЗ RASAT and GOKTURK-2.

⇒ **Turkish Aerospace Industries: [www.tai.com.tr](http://www.tai.com.tr)**

ИСЗ TURKSAT-6A (рис. 4.16) должен был стать первым связным спутником полностью турецкой разработки, включая необходимое бортовое программное обеспечение. Продолжительность работ по созданию спутника составит 5 лет, затраты – около 250 млн. долл. США.



Рис. 4.16. ИСЗ TURKSAT-6A на основе платформы компании TAI

Спутник массой 3,5 т планируется оснастить ретрансляторами X- и Ku-диапазонов частот (3 и 20 ретрансляторов соответственно). Расчетный срок функционирования – 15 лет. Запуск спутника ожидался в 2017...2018 гг., но был отложен на 2022 г.

#### 4.11. Платформы компании Mitsubishi Electric

Компания Mitsubishi Electric – ведущий разработчик платформ для спутников связи и ретрансляции данных в Японии.

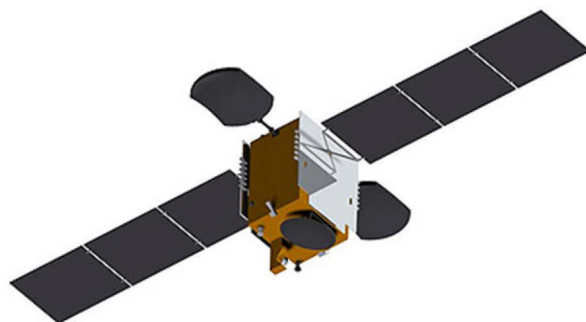
⇒ **Mitsubishi Electric:** [www.mitsubishielectric.com](http://www.mitsubishielectric.com)

В качестве основной платформы для этого типа спутников используется платформа DS-2000. Первый запуск спутника (DRTS) на основе DS-2000 был осуществлен в 2002 г. Разработка коммерческой модификации платформы была осуществлена после получения заказа на изготовление спутника связи MTSAT-2 (запущен в 2006 г.) на основе разработок, сделанных при создании спутников ретрансляции данных DRTS и экспериментального ИСЗ ETS-VIII.

##### 4.11.1. Платформа серии DS-2000

В составе системы электропитания платформы используются высокоэффективные арсенид-галлиевые солнечные батареи и никель-водородные или литий-ионные аккумуляторы. Двигательная система включает интегрированную апогейную двигательную установку на основе двухкомпонентного топлива и систему микродвигателей системы управления положением КА. Кроме того, возможна установка ионной ДУ.

На основе DS-2000 (рис. 4.17) создавались спутники DRTS, ETS-VIII, MTSAT-2, QUASI-ZENITH, SUPERBIRD-C2, ST-2, TURKSAT-4A, -4B. Запуск ИСЗ возможен с помощью РН типа ARIANE-5, Sea Launch, Land Launch, ATLAS-5, FALCON-9, H-2A.

##### Основные технические характеристики платформы серии DS-2000

Масса платформы, кг .....	5000
Мощность бортовой системы электропитания, кВт .....	15
Напряжение бортовой сети электропитания, Вт .....	100
Число устанавливаемых ретрансляторов .....	72
Стабилизация .....	по трем осям
Расчетный срок функционирования, лет.....	15





Рис. 4.17. ИСЗ на основе платформы DS-2000

## 4.12. Платформы Korea Aerospace Research Institute

Корейский институт аэрокосмических исследований (Korea Aerospace Research Institute, KARI) является основным институтом Республики Корея в области освоения космического пространства и выполняет функции национального космического агентства. Одно из направлений деятельности института KARI связано с разработкой спутниковых платформ, в том числе для спутников связи.

⇒ **Korea Aerospace Research Institute: [www.kari.re.kr](http://www.kari.re.kr)**

Институтом KARI разработаны три вида платформ, предназначенных для создания геостационарных спутников связи – KSP-2501, KSP-3001, KSP-3501. Срок производства любой из платформ составляет 48 месяцев с момента получения заказа.

### 4.12.1. Платформа серии KSP-2501

Платформа малого класса KSP-2501 (рис. 4.18) предназначена для создания спутников связи массой до 2500...2700 кг и совместима с РН ARIANE-5, FALCON-9, СОЮЗ и другими.

Платформа выполнена из алюминия и пластика, армированного углеродным волокном, имеет форму прямоугольной призмы и оснащена пассивной системой терморегулирования, системой ориентации и стабилизации на орбите по трем осям. Точность наведения платформы –  $0,05^\circ$ . Расчетный срок активного функционирования – 8 лет. Базовое напряжение питания в бортовой сети – 50 В. Бортовая двигательная система включает один апогейный двигатель с тягой 445 Н и 14 двигателей малой тяги по 10 Н каждый. В системе используется двухкомпонентное топливо (монометилгидразин и тетраоксид азота), хранящееся в двух топливных баках емкостью по 590 л каждый.

В состав бортовой системы электропитания входят две раскладывающиеся на орбите панели солнечных батарей, обеспечивающих генерируемую мощность 5 кВт, что позволяет устанавливать полезную нагрузку со средним энергопотреблением 2,8 кВт, а также литий-ионные аккумуляторы емкостью 273 А·ч. Бортовая командно-телеметрическая система работает в S-диапазоне частот.



Рис. 4.18. Платформа KSP-2501 со сложенными солнечными батареями

**Основные технические характеристики платформы серии KSP-2501**

Габариты, м .....	2,4x2,8x3,2
Масса платформы, кг .....	2360
Сухая масса платформы, кг .....	1040
Масса полезной нагрузки, кг.....	320
Энергопотребление полезной нагрузки, кВт .....	2,8
Стабилизация .....	по трем осям
Расчетный срок функционирования, лет.....	8

**4.12.2. Платформа серии KSP-3001**

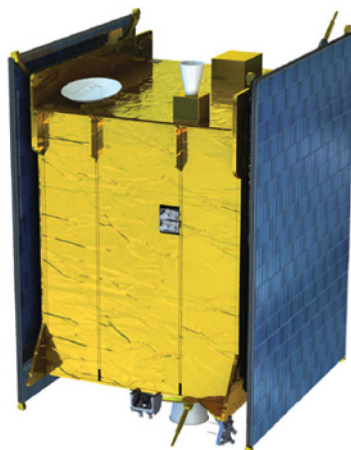
Платформа среднего класса KSP-3001 (рис. 4.19) предназначена для создания спутников связи массой до 3000...3200 кг и совместима с РН ARIANE-5, FALCON-9, СОЮЗ и другими. Основное ее отличие от платформы KSP-2501 состоит в увеличенных топливных баках емкостью по 745 л каждый, что обеспечивает более высокий расчетный срок функционирования 12 лет. Две раскладывающиеся на орбите панели солнечных батареи мощностью 5 кВт, позволяют устанавливать полезную нагрузку со средним энергопотреблением 3,1 кВт.



Рис. 4.19. Платформа KSP-3001 со сложенными солнечными батареями

**Основные технические характеристики платформы серии KSP-3001**

Габариты, м .....	2,4x2,8x3,2
Масса платформы, кг .....	2780
Сухая масса платформы, кг .....	1080
Масса полезной нагрузки, кг.....	390
Энергопотребление полезной нагрузки, кВт .....	3,1
Стабилизация .....	по трем осям
Расчетный срок функционирования, лет.....	12

### 4.12.3. Платформа серии KSP-3501

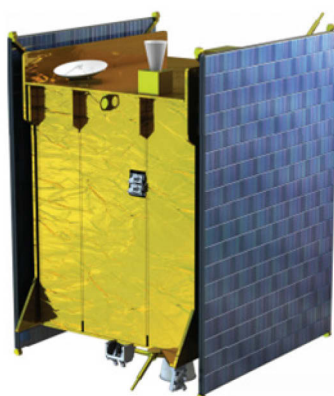
Платформа среднего класса KSP-3501 (рис. 4.20) предназначена для создания спутников связи массой до 3550...3750 кг и совместима с РН ARIANE-5, FALCON-9, СОЮЗ и другими. В отличие от платформ KSP-2501 и KSP-3001 платформа KSP-3501 оборудована четырьмя топливными баками емкостью по 517 л каждый и литий-ионными аккумуляторами емкостью 400 А·ч. Срок активного функционирования платформы – 12 лет. Две раскладывающиеся на орбите панели солнечных батарей мощностью 7 кВт, позволяют устанавливать полезную нагрузку со средним энергопотреблением 5 кВт.



Рис. 4.20. Платформа KSP-3501 со сложенными солнечными батареями

#### Основные технические характеристики платформы серии KSP-3501

Габариты, м .....	2,4x2,8x3,2
Масса платформы, кг .....	3250
Сухая масса платформы, кг .....	1250
Масса полезной нагрузки, кг.....	500
Энергопотребление полезной нагрузки, кВт .....	5
Стабилизация .....	по трем осям
Расчетный срок функционирования, лет.....	12

### 4.13. Платформы компании Antrix

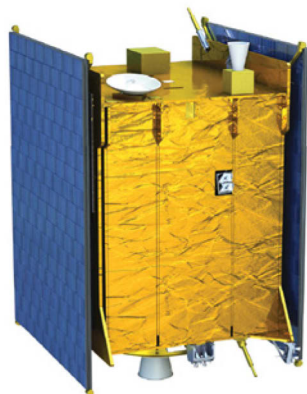
Корпорация Antrix – коммерческое подразделение индийского космического агентства ISRO. Antrix организует запуски космических аппаратов других стран с помощью индийских ракет-носителей, занимается созданием спутников связи и ДЗЗ по заказам зарубежных компаний и организаций, а также продажей данных космической съемки, получаемых с помощью индийских спутников ДЗЗ.

⇒ **Antrix: [www.antrix.gov.in](http://www.antrix.gov.in)**

На рынке спутниковых платформ Antrix предлагает несколько серий платформ разного класса массой от 1000 до 5000 кг, на основе которых могут быть созданы спутники связи.

Всего разработано четыре серии таких платформ – INSAT-1000 (I-1000, I-1K), INSAT-2000 (I-2000, I-2K), INSAT-3000 (I-3000, I-3K), INSAT-4000 (I-4000, I-4K). Ведется разработка еще одной платформы – INSAT-6000 (I-6000, I-6K), рассчитанной на создание спутников массой свыше 5 т. Платформы могут предлагаться вместе с поставкой полезной нагрузки, производимой Antrix в альянсе с компанией EADS Astrium (в настоящее время – Airbus Defence and Space).

#### 4.13.1. Платформа серии I-1000

Платформа имеет форму куба (рис. 4.21). Ее конструкция выполнена на основе легких углепластиковых композиционных материалов. Для вывода спутника на геостационарную орбиту может использоваться апогейная двигательная установка на двухкомпонентном топливе тягой 440 Н и реактивные микродвигатели орбитального маневрирования тягой 22 Н. С учетом стандартизированной конструкции платформы производство КА на ее основе может быть осуществлено за 18 месяцев. Запуск спутника может быть осуществлен с помощью РН PSLV.



Рис. 4.21. ИСЗ на основе платформы I-1000

**Основные технические характеристики платформы серии I-1000**

Габариты, м .....	1,505x1,476x1,530
Масса платформы, кг	1050...1100
Сухая масса платформы, кг	500
Масса полезной нагрузки, кг.....	100
Энергопотребление полезной нагрузки, кВт .....	0,5...1
Стабилизация .....	по трем осям
Расчетный срок функционирования, лет.....	7...10

**4.13.2. Платформа серии I-2000**

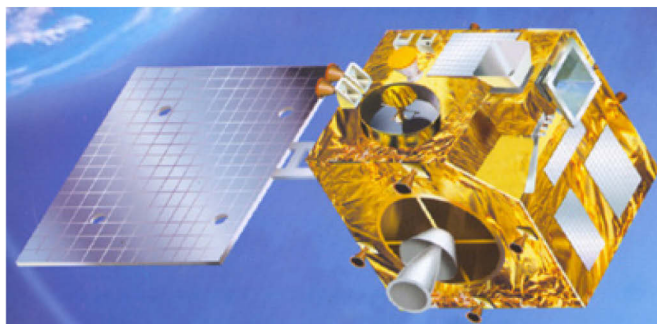
Платформа I-2000 (рис. 4.22) предусматривает возможность изменения в пределах допустимых величин параметров системы электропитания и других характеристик, что позволяет устанавливать различные виды и конфигурации полезной нагрузки.

Допускается установка двух раскрываемых на орбите параболических рефлекторов антенной системы полезной нагрузки с диаметром зеркала до 2 м и двух панелей солнечных батарей размерами 2,54x1,53 м. Срок производства КА на основе платформы I-2000 – 18...24 месяца. Для вывода спутника на орбиту может использоваться РН GSLV. Платформа использовалась при создании спутников GSAT-2, -3, -4, -5, -6, -7, INSAT-4CR, HYLAS и других.



Рис. 4.22. ИСЗ на основе платформы I-2000

**Основные технические характеристики платформы серии I-2000**

Габариты, м .....	1,65x1,53x3,00
Масса платформы, кг .....	2200...2300
Сухая масса платформы, кг .....	800...950
Масса полезной нагрузки, кг.....	160...200
Мощность бортовой системы электропитания, кВт .....	2,8
Энергопотребление полезной нагрузки, кВт .....	2,4
Число устанавливаемых ретрансляторов .....	12...18

Стабилизация .....	по трем осям
Расчетный срок функционирования, лет.....	12...15

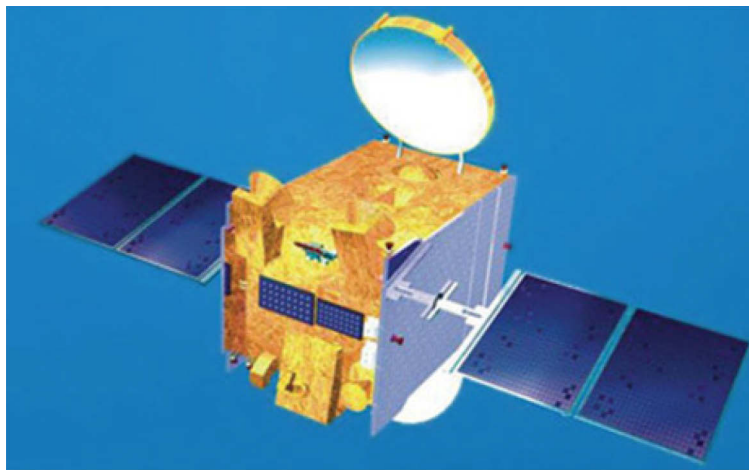
### 4.13.3. Платформа серии I-3000

Платформа I-3000 (рис. 4.23) имеет форму прямоугольного параллелепипеда и допускает установку двух раскрываемых на орбите параболических рефлекторов антенной системы полезной нагрузки с диаметром зеркала до 2,4 м и двух панелей солнечных батарей размерами 2,8x1,9 м. Срок производства КА на основе платформы I-3000 – 24...26 мес. Для вывода спутника на орбиту может использоваться РН GSLV Mk III. Платформа использовалась при создании спутников INSAT-4A, -4B, -4G, W2M и других.



Рис. 4.23. ИСЗ на основе платформы I-3000

#### Основные технические характеристики платформы серии I-3000

Габариты, м .....	2,00x1,77x3,10
Масса платформы, кг .....	3000...3400
Сухая масса платформы, кг .....	1300...1500
Масса полезной нагрузки, кг.....	400
Мощность бортовой системы электропитания, кВт .....	6,5
Энергопотребление полезной нагрузки, кВт .....	4,9
Число устанавливаемых ретрансляторов .....	24...36
Стабилизация .....	по трем осям
Расчетный срок функционирования, лет.....	12...15

### 4.13.4. Платформа серии I-4000

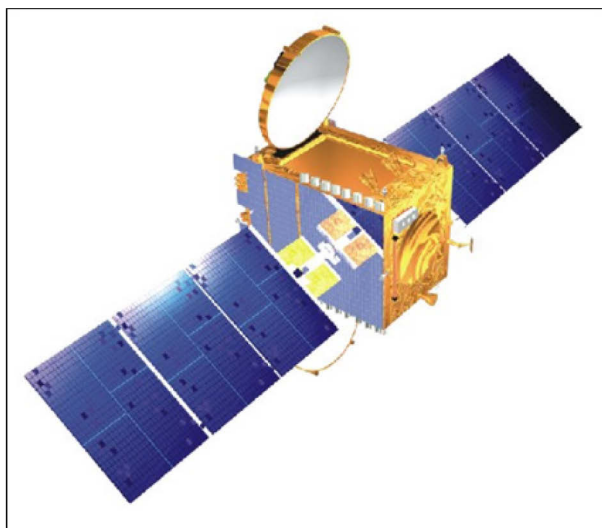
Платформа среднего класса I-4000 (рис. 4.24) предназначена для создания спутников массой 4...5 т. Бортовая система электропитания платформы имеет мощность 10...12 кВт, позволяющую устанавливать полезную нагрузку, обеспечивающую организацию 150...220 эквивалентных стволов ретрансляторов.

Первым спутником, созданным на основе платформы I-4000, является ИСЗ GSAT-11. Запуск спутника был запланирован на 2016 г., а осуществлен в 2018 г.

#### Основные технические характеристики платформы серии I-4000

Масса платформы, кг .....	4500
Сухая масса платформы, кг .....	2100
Мощность бортовой системы электропитания, кВт .....	10...12
Энергопотребление полезной нагрузки, кВт .....	8
Число устанавливаемых ретрансляторов .....	32...46
Стабилизация .....	по трем осям
Расчетный срок функционирования, лет.....	15



Рис. 4.24. ИСЗ на основе платформы I-4000

#### 4.13.5. Платформа серии I-6000

Платформу I-6000 (рис. 4.25), которая относится к классу тяжелых платформ, планируется использовать при создании перспективных ИСЗ массой 6 т и более, оснащаемых ретрансляторами Ka- и Ku-диапазонов частот. Платформа будет иметь модульную конструкцию. Мощность бортовой системы электропитания платформы составит не менее 12 кВт.



Рис. 4.25. Платформа I-6000 в процессе сборки

Для запуска спутников на основе платформы I-6000 планируется использовать PH GSLV MkIII. Первыми такими ИСЗ могут стать GSAT-19E и GSAT-20.

#### 4.14. Платформы компании CAST

Китайская академия космических технологий CAST (China Academy of Space Technology) является подразделением китайской корпорации аэрокосмических исследований и технологий CAST (China Aerospace Science and Technology Corporation). Академия является одним из крупнейших разработчиков и производителей в области космических технологий в Китае. В общей сложности на орбиты выведено около полусотни спутников, разработанных научно-исследовательскими институтами и предприятиями академии.

⇒ **China Academy of Space Technology:** [www.cast.cn](http://www.cast.cn)

#### 4.14.1. Платформы серии DFH-3

Платформы серии DFH-3 имеют несколько модификаций – DFH-3, DFH-3A, DFH-3B, – довольно значительно отличающихся по техническим характеристикам. Платформы серии DFH-3 по форме представляет собой прямоугольный параллелепипед и состоит из трех функциональных модулей: двигательной системы, служебного и модуля полезной нагрузки. На орбите платформы стабилизируются по трем осям.

Разработка платформы DFH-3 (рис. 4.26) была завершена в середине 1990-х гг. На основе платформы были созданы китайский спутник связи DFH-3 (запущен в 1997 г.) и другие аппараты. В результате последующей модификации была создана платформа DFH-3A (рис. 4.27) с расширенными возможностями по размещению более мощных полезных грузов. Платформа DFH-3B представляет собой промежуточный вариант между платформами среднего и тяжелого класса.



Рис. 4.26. ИСЗ на основе платформы DFH-3



Рис. 4.27. ИСЗ на основе платформы DFH-3A

#### Основные технические характеристики платформ серии DFH-3

Тип платформы .....	DFH-3	DFH-3A	DFH-3B
Габариты, м.....	2,20x1,72x2,00	2,40x1,72x2,20	2,20x2,00x3,10
Масса платформы, кг	2320	2740	3800
Масса полезной нагрузки, кг .....	230	360	450
Энергопотребление полезной нагрузки, кВт.....	1	2,5	3...4
Мощность солнечных батарей, кВт.....	1,7	4	5,5
Точность поддержания параметров орбиты по широте и долготе .....	± 0,1°	± 0,1°	± 0,05°
Точность наведения антенны: по углам тангажа и крена .....	0,15°;	0,15°;	0,06°;

по углу рыскания .....	0,5°	0,5°	0,2°
Стабилизация .....		по трем осям	
Расчетный срок функционирования, лет .....	8	12	12...15

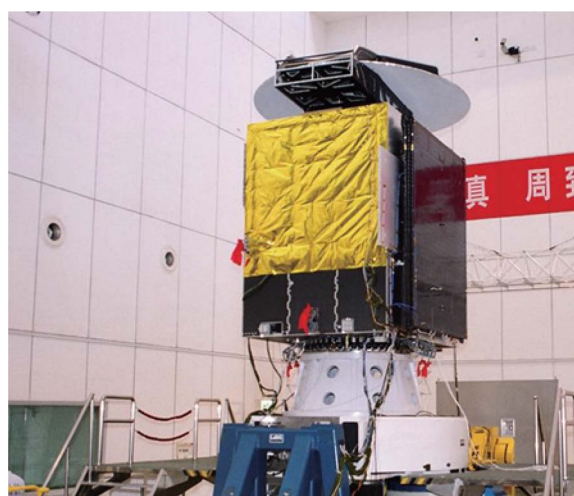
#### 4.14.2. Платформа DFH-4

Платформа DFH-4 (рис. 4.28) предназначена для размещения телекоммуникационной полезной нагрузки и конструктивно состоит из модулей двигательной системы и служебного модуля. Платформа оборудуется двумя четырехсекционными арсенид-галлиевыми панелями солнечных батарей. Ориентация и стабилизация на орбите осуществляется по трем осям. Работы по ее созданию начались в 2000...2001 гг. Первым спутником, произведенным на ее основе, стал SINOSAT-2 (запущен в 2006 г.).

Платформа активно предлагалась на развивающихся зарубежных рынках Азии, Африки и Южной Америки как более дешевая альтернатива продукции производителей спутниковых платформ из США, Европы и России, причем в виде пакетного предложения, включающего услуги по разработке на ее основе спутника связи и его запуска с помощью китайской РН Long March-3В.

Платформа использовалась при производстве таких спутников как NIGCOMSAT-1, SINOSAT-2, -4, -5, -6, VENESAT-1.



Рис. 4.28. ИСЗ на основе платформы DFH-4

#### Основные технические платформы DFH-4

Габариты, м.....	2,36x2,10x3,60
Масса платформы, кг.....	5100
Масса полезной нагрузки, кг .....	600...800
Энергопотребление полезной нагрузки, Вт .....	800
Мощность солнечных батарей, кВт .....	6...10,5
Напряжение бортовой сети электропитания, Вт .....	100
Точность поддержания параметров орбиты	
по широте и долготе .....	± 0,05°
Точность наведения антенны .....	0,1°
Стабилизация .....	по трем осям
Расчетный срок функционирования, лет .....	15

#### 4.15. Платформы компании INVAP

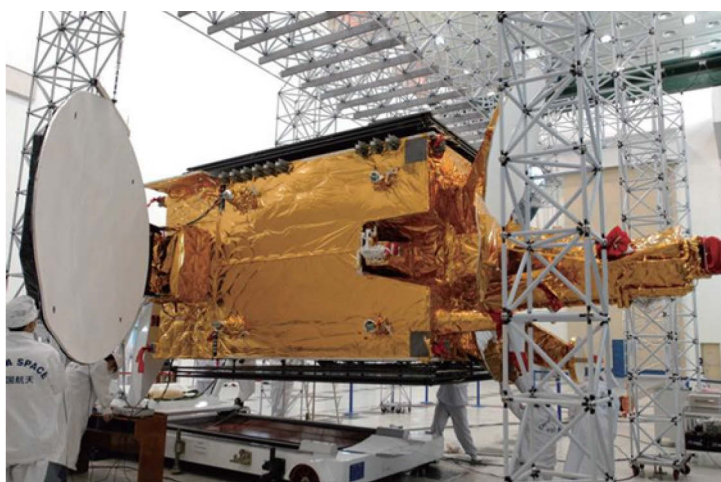
INVAP – аргентинская компания, образованная в 1976 г. и реализующая высокотехнологичные проекты в ядерной, космической, энергетической, медицинской отраслях промышленности. Компания поставляет оборудование более чем в 30 стран мира. Зарубежные офисы и дочерние предприятия компании работают в Австралии, Бразилии, Венесуэле, Египте и США. В космической отрасли INVAP начала деятельность в середине 1980-х гг., которая стала активно развиваться после образования космического агентства Аргентины CONAE. В последующем INVAP стала единственной латиноамериканской компанией, прошедшая сертификацию NASA на поставку космических технологий, а также единственной компанией в Южной Америке, способной обеспечить полный жизненный цикл спутника, от проектирования и сборки, включая создание полезной нагрузки, и до управления полетом.



⇒ INVAP: [www.invap.com.ar](http://www.invap.com.ar)

INVAP обеспечила создание таких спутников как SAC-A, -B, -C, -D (рис. 4.29). Ведутся работы по созданию гео-стационарного спутника связи ARSAT-1. В отличие от предыдущих низкоорбитальных ИСЗ, спутник ARSAT-1 будет построен на основе платформы среднего класса.



Рис. 4.29. Спутниковые платформы для ИСЗ различного назначения, разработанные INVAP

#### 4.15.1. Платформа ИСЗ ARSAT

На основе платформы (рис. 4.30) планировалась создать три спутника серии ARSAT – ARSAT-1 (запущен в 2014 г.), -2 (запущен в 2015 г.) и -3 (запуск возможен в 2023 г.). Для запуска спутников используется РН ARIANE-5.

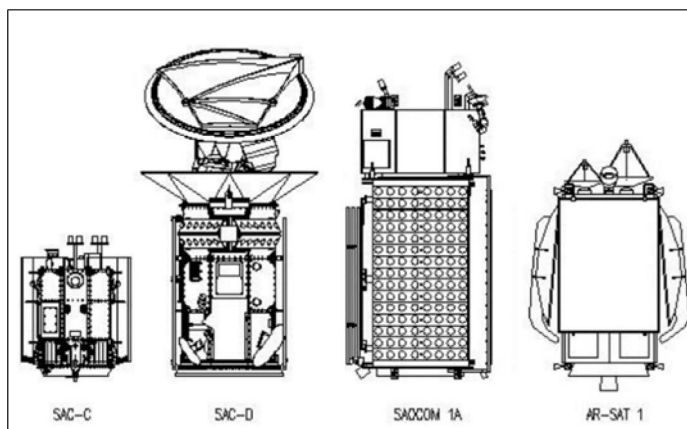

Рис. 4.30. Конструктивная схема спутниковой платформы ИСЗ серии ARSAT

#### Основные технические платформы ARSAT

Габариты, м.....	3x1,5
Масса платформы, кг.....	3000
Мощность бортовой системы электропитания, кВт.....	4,7
Энергопотребление полезной нагрузки, кВт.....	3,5
Число ретрансляторов.....	24
Стабилизация.....	По трем осям
Расчетный срок функционирования, лет.....	15

## 4.16. Платформы АО «Информационные спутниковые системы» имени академика М.Ф. Решетнева»

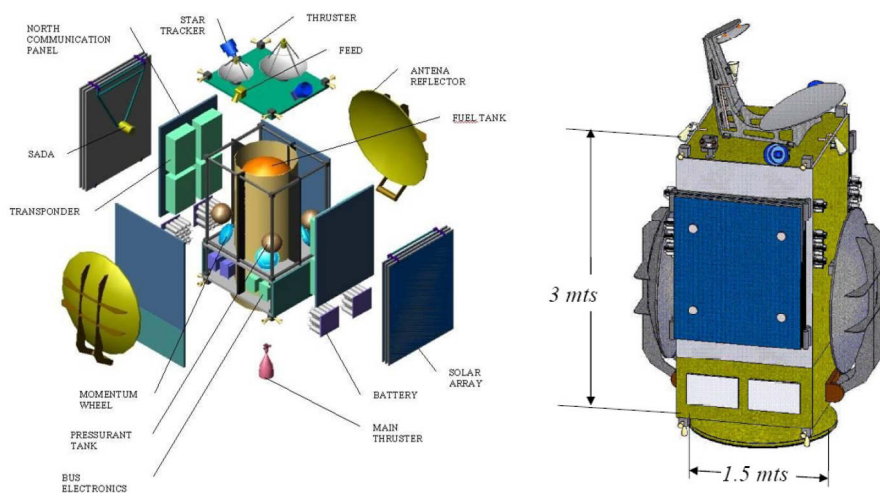
АО «Информационные спутниковые системы» имени академика М.Ф. Решетнева», головной офис которого расположен в Красноярском крае, занимает в России лидирующие позиции в области производства российских спутников связи.

⇒ «ИСС» имени академика М.Ф. Решетнева»: [www.iss-reshetnev.ru](http://www.iss-reshetnev.ru)

Предприятие (ранее – НПО ПМ им. М.Ф. Решетнева) создало свыше 30 космических систем и комплексов и в наше время остается ведущим предприятием России в области создания и эксплуатации спутниковых систем координатометрического и телекоммуникационного назначения на всех основных типах орбит. К настоящему времени осуществлены запуски и успешная эксплуатация на орбите свыше 1000 спутников, разработанных предприятием. В сборочных цехах предприятия создавались ИСЗ серий ЭКРАН, ГОРИЗОНТ, ЭКСПРЕСС, РАДУГА, ГАЛС, МОЛНИЯ, ПОТОК, ГОНЕЦ и ряд других космических аппаратов.

### 4.16.1. Платформы ИСЗ семейства ЭКСПРЕСС

На основе этой платформы изготовлены спутники серий ЭКСПРЕСС и ЭКСПРЕСС-А. Последние относятся к спутникам третьего поколения, занимая промежуточное положение между ИСЗ серии ЭКСПРЕСС и спутниками серии ЭКСПРЕСС-АМ. Платформа аналогична платформе ИСЗ серии ГОРИЗОНТ. Однако в отличие от последней оснащена двигателями коррекции орбиты ИСЗ, которые обеспечивают стабилизацию положения ИСЗ по широте и долготе в пределах  $\pm 0,2^\circ$ . Спутник ЭКСПРЕСС-12 удерживается на геостационарной орбите только по долготе с точностью не хуже  $\pm 0,5^\circ$ . Масса ИСЗ на орбите – 2,5 т, мощность системы электропитания – 2,4 кВт. Спутники рассчитаны на 5...7-летний срок эксплуатации.

Усовершенствованный вариант платформы использовался при создании ИСЗ ЭКСПРЕСС-А1R. Спутник имеет массу 2,5 т и расчетный срок эксплуатации 7...10 лет. На орбите он ориентируется и стабилизируется по трем осям с точностью  $\pm 0,2^\circ$ . Мощность бортовой системы электропитания ИСЗ – 3,6 кВт. В январе 2002 г. НПО прикладной механики приступило к изготовлению пяти спутников новой серии ЭКСПРЕСС-АМ, которые относятся к аппаратам четвертого поколения. Запуски первых трех спутников (ЭКСПРЕСС-АМ22, -АМ11, -АМ1) состоялись в 2003 и 2004 гг. Платформа ИСЗ массой около 2,6 т выполнена на основе негерметизированного отсека, разработанного в НПО ПМ для спутника SESAT, и оборудована системой электропитания мощностью 7,3 кВт. Ее расчетный срок активного функционирования – 12 лет. На платформе может быть установлено до 600 кг полезной нагрузки. В системе управления используются бортовые компьютеры компании Astrium. Ориентация и стабилизация ИСЗ осуществляется по трем осям, при этом точность удержания спутника на орбите по долготе и по широте в течение расчетного срока функционирования – не хуже  $\pm 0,05^\circ$ .

В период 2003...2009 гг. было разработано новое семейство спутниковых платформ, в которое входили платформы серии ЭКСПРЕСС-1000 и ЭКСПРЕСС-2000.

Серия платформ ЭКСПРЕСС-1000 (рис. 4.31) включает три модификации ЭКСПРЕСС-1000К, ЭКСПРЕСС-1000Н и ЭКСПРЕСС-1000НС. На основе платформ этой серии предполагалось создавать спутники ЭКСПРЕСС-АТ1,-АТ2, АМ8, ЛУЧ-5А и 5В, ТЕЛКОМ-3 и другие.

#### Основные технические характеристики платформ серии ЭКСПРЕСС-1000

Модификация платформы.....	ЭКСПРЕСС-1000К	ЭКСПРЕСС-1000Н	ЭКСПРЕСС-1000НС
Масса платформы, кг.....	1200	1700	2200
Масса полезной нагрузки, кг.....	250	500	700
Энергопотребление полезной нагрузки, кВт.....	3	5,6	8
Точность поддержания параметров орбиты по широте и долготе.....	$\pm 0,05^\circ$	$\pm 0,05^\circ$	$\pm 0,05^\circ$
Стабилизация.....		по трем осям	
Расчетный срок функционирования, лет.....	15	15	15

Платформа ЭКСПРЕСС-2000 предназначена для применения на российском рынке в интересах заказчиков, имеющих ограничения на применение в составе своих спутников нероссийского оборудования, а также зарубежного программного обеспечения. На основе платформы создаются такие спутники как ЭКСПРЕСС-АМ5 и -АМ6 (рис. 4.32).

Модификацией платформы ЭКСПРЕСС-2000 является платформа ЭКСПРЕСС-4000, предназначенная для использования на внешнем рынке для реализации коммерческих проектов. Контракт на её разработку с использованием технологий SPACEBUS-4000 был заключён в 2008 году между «ИСС» и Thales Alenia Space.



Рис. 4.31. Конструктивная схема космической платформы ИСЗ ЭКСПРЕСС-АМ8



Рис. 4.32. Конструктивная схема спутниковой платформы ИСЗ ЭКСПРЕСС-АМ6

#### Основные технические платформы ЭКСПРЕСС-2000

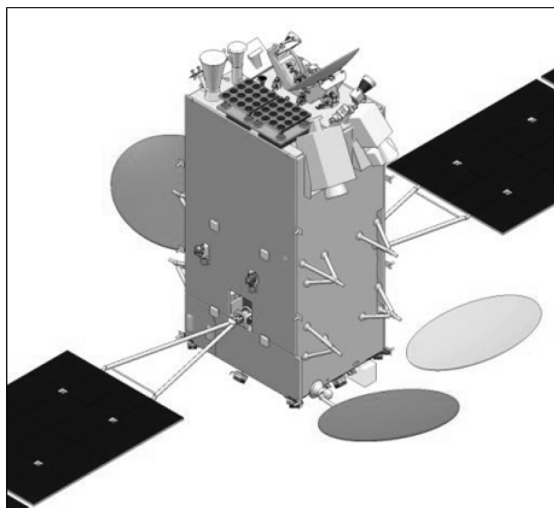
Масса платформы, кг.....	3500
Масса полезной нагрузки, кг.....	1300
Мощность системы электропитания, кВт.....	14
Энергопотребление полезной нагрузки, кВт.....	7,5
Мощность солнечных батарей, кВт.....	6...10,5
Точность поддержания параметров орбиты	
по широте и долготе.....	$\pm 0,05^\circ$
Стабилизация.....	по трем осям
Расчетный срок функционирования, лет.....	15

#### 4.16.2. Платформа ИСЗ серии ГОНЕЦ

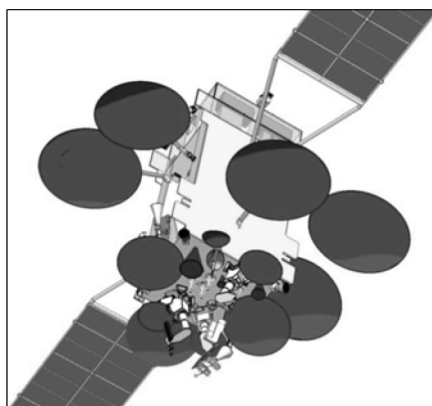
Платформа космических аппаратов серии ГОНЕЦ (рис. 4.33) имеет форму цилиндра (длина – 1,6 м, диаметр – 0,8 м), наружная поверхность которого покрыта солнечными батареями суммарной мощностью 120 Вт.

На торце, обращенном к Земле, установлены две логопериодические спиральные антенны, на противоположной стороне – длинная выдвижная штанга гравитационной стабилизации. Масса ИСЗ – 240 кг, срок активного функционирования – два-три года. Спутники рассчитаны на групповой запуск с помощью РН ЦИКЛОН и КОСМОС (в перспективе РН РОКОТ).

Начиная с 2004 г., планируется осуществлять запуски усовершенствованных ИСЗ данной серии массой 250 кг. Они будут иметь срок активного существования 5...7 лет, более мощную систему электропитания (200 Вт), запоминающие устройства повышенной емкости (8 Мбайт вместо прежних 1,5 Мбайт). Кроме того, новые ИСЗ предполагается оборудовать двигателями коррекции орбиты.



Рис. 4.33. Внешний вид ИСЗ серии ГОНЕЦ

## 4.17. Платформы ГКНПЦ им. М.В. Хруничева

Государственный космический научно-производственный центр имени М.В. Хруничева (ФГУП «ГКНПЦ имени М.В. Хруничева») образован Указом Президента Российской Федерации 7 июня 1993 г. на основе крупнейших производителей авиационной и ракетно-космической техники – завода им. М.В. Хруничева (основан в 1916 г.) и конструкторского бюро «Салют» (основано в 1951 г.).

⇒ **ГКНПЦ им. М.В. Хруничева:** [www.khrunichev.ru](http://www.khrunichev.ru)

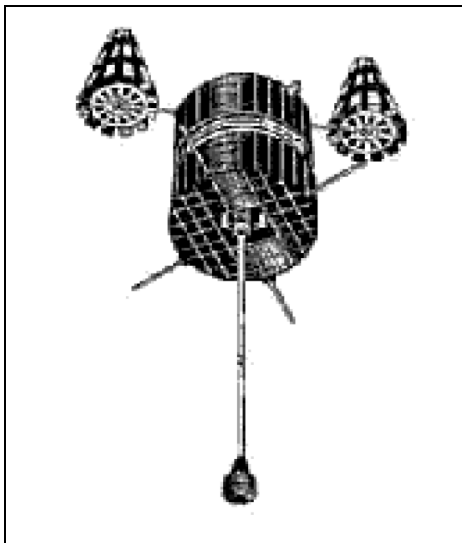
В ГКНПЦ им. М.В. Хруничева разработана малогабаритная универсальная платформа ЯХТА, предназначенная для создания на ее основе легких геостационарных ИСЗ связи и вещания, а также низкоорбитальных ИСЗ научного и специального назначения.

### 4.17.1. Унифицированная платформа ЯХТА

В основу платформы заложен комплекс бортового оборудования, который может быть адаптирован под решение различных целевых задач и в зависимости от функционального назначения ИСЗ может иметь различную конфигурацию. Структура платформы предусматривает низкоорбитальную и высокоорбитальную модификации ее бортового оборудования. Для высоких орбит, включая геостационарную, и длительных сроков функционирования платформа комплектуется оборудованием с повышенной радиационной стойкостью, а для низких – оснащается приемной аппаратурой навигационных систем NAVSTAR и ГЛОНАСС.

В конструктивном отношении платформа является законченным модулем и предусматривает два варианта размещения на ней целевой аппаратуры: непосредственная установка приборов целевой аппаратуры на конструкцию (верхнюю агрегатную панель) платформы и формирование самостоятельного модуля целевой аппаратуры, устанавливаемого на конструкцию платформы.

Платформа имеет форму прямоугольной призмы (см. рис. 4.34).

Ее габариты 1,2×1,2×0,6 м, а масса около 0,4 т.

Использование такой платформы, обладающей небольшими габаритами и массой по сравнению с аналогичными системами, создаваемыми в настоящее время в России, позволяет значительно сократить затраты связанные с выводением ИСЗ на орбиту.

Точность удержания орбиты геостационарного ИСЗ по наклонению и долготе – хуже 0,1°. Платформа допускает установку ретрансляторов и другой полезной нагрузки общей массой около 100 кг. На основе ЯХТы планируется разработать целый ряд космических аппаратов различного назначения, в том числе три ИСЗ связи и телевизионного вещания ДИАЛОГ-Э, ИНТЕРСПУТНИК-М1 и ИНТЕРСПУТНИК-М2.



Рис. 4.34. Конструктивная схема спутниковой платформы ЯХТА

**Основные технические характеристики платформы ЯХТА**

Вариант исполнения.....	низкоорбитальная	высокоорбитальная
Расчетный срок функционирования, лет .....	5	10...12
Масса, кг .....	350	400...500
Максимальная масса полезной нагрузки, кг .....	500	600
Габариты, м.....	1,2×1,2×0,6	-
Мощность солнечных батарей, кВт.....	0,4	1,3...3,9
Точность ориентации, град .....	0,1	0,1
Точность стабилизации, град .....	0,001	0,001

Запускать спутники предполагалось с помощью ракет-носителей легкого класса серии РОКОТ. Ранее и в России и за рубежом для запуска спутников на геостационарную орбиту применялись ракеты-носители среднего или тяжелого классов.

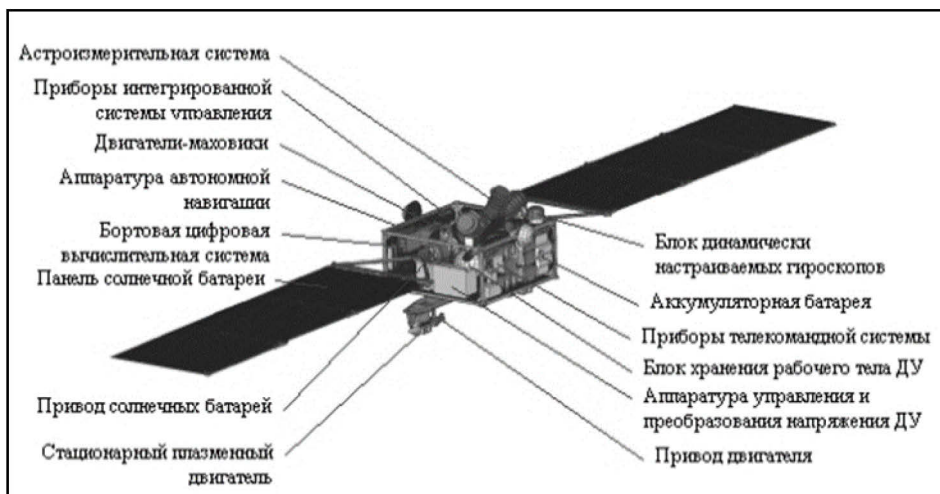
Изучается возможность создания утяжеленного варианта платформы ЯХТА, способного нести уже до 300 кг полезной нагрузки. В этом случае в качестве средства выведения предполагается использовать ракету-носитель серии АНГАРА. После отделения от верхней ступени ракеты-носителя рабочую орбиту ИСЗ предполагается сформировать в результате серии включений плазменной двигательной установки, которой оборудована платформа ЯХТА. Унифицированная платформа использовалась также при создании спутников серии ЭКСПРЕСС-МД и KAZSAT в модифицированной версии, получившей обозначение ЯХТА-М (рис. 4.35). Для выведения спутников на орбиту используется РН ПРОТОН-М с РБ БРИЗ-М.



Рис. 4.35. Спутниковая платформа ЯХТА-М

**Основные технические платформы ЯХТА-М**

Масса платформы на орбите, кг .....	1140...1330
Масса полезной нагрузки, кг .....	215...230

Энергопотребление полезной нагрузки, Вт .....	1300...1800
Точность поддержания параметров орбиты	
по широте и долготе .....	$\pm 0,05^\circ$
Точность наведения антенны .....	$\pm 0,21^\circ$
Точность ориентации .....	$0,1^\circ$
Число ретрансляторов.....	9...12
Стабилизация .....	по трем осям
Расчетный срок функционирования, лет .....	10...12,5

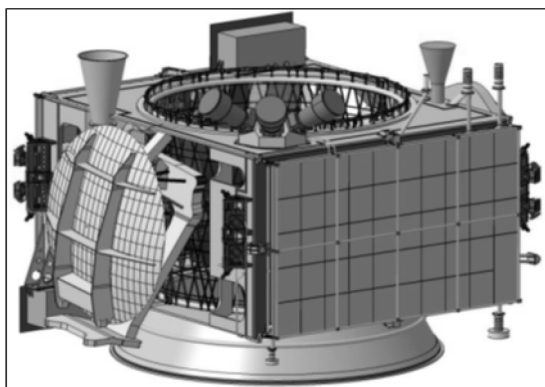
#### 4.18. Платформы РКК «Энергия» им. С.П. Королева

«Ракетно-космическая корпорация (РКК) «Энергия» имени С.П. Королева» является одним из ведущих российских ракетно-космических предприятий. В стенах этого предприятия, основанного в 1946 г., были созданы первые космические ракеты-носители, искусственные спутники Земли, лунные и межпланетные автоматические станции, пилотируемые космические корабли ВОСТОК, ВОСХОД, СОЮЗ, орбитальные станции САЛЮТ и МИР, автоматические транспортные грузовые корабли ПРОГРЕСС, сверхтяжелая ракета-носитель ЭНЕРГИЯ и транспортная космическая система ЭНЕРГИЯ-БУРАН. В настоящее время РКК «Энергия» реализует ряд проектов, среди которых создание совместно с компанией «Газком» спутников связи серии ЯМАЛ.

⇒ **РКК «Энергия»:** [www.energia.ru](http://www.energia.ru)

В настоящее время на орбиты уже выведены два ИСЗ связи серии ЯМАЛ-100 и два ИСЗ серии ЯМАЛ-200, разработанные на предприятии РКК «Энергия» с привлечением широкой российской кооперации и с использованием высокоэффективного радиотехнического оборудования ведущих зарубежных производителей – Space Systems/Loral, NEC, ComDev, Lockheed Martin. При их изготовлении применялись новые российские технологии, разработанные и реализованные в рамках проекта «Ямал-100» (негерметичные отсеки, контурные антенны, линейаризованные транспондер и т.д.).

28 февраля 2013 г. было подписано соглашение между Россией и Францией о лицензионном взаимном использовании технологий РКК «Энергией», «Энергией – Спутниковые системы» и EADS Astrium. К концу 2014 года должно завершиться формирование совместного предприятия «Энергия – Спутниковые системы», которое будет производить спутники связи и дистанционного зондирования Земли. Предприятие будет располагаться на территории РКК «Энергия» в Королеве.

##### 4.18.1. Универсальная платформа

Универсальная платформа была разработана РКК «Энергия» в рамках проекта «Ямал». На ее основе РКК «Энергия» по заказу ОАО «Газком» в рамках Федеральной космической программы России были созданы спутники серии ЯМАЛ-100 и ЯМАЛ-200.

Платформа (рис. 4.36) характеризуется отсутствием традиционных для спутников герметичных отсеков. Ее основная особенность – модульность конструкции, которая обеспечивает высокую технологичность сборки и испытания космических аппаратов, создаваемых на ее основе. Отсеки, панели солнечных батарей и бортовые антенны изготовлены из трехслойных сотовых конструкций на основе композиционных материалов. В состав системы электропитания входят две панели солнечных батарей и никель-водородные аккумуляторы. Система терморегулирования – пассивная, с тепловыми трубками. В качестве бортовой двигательной установки могут использоваться как обычные жидкостные или газовые двигатели орбитального маневрирования, так и электродвигатель, работающий на ксеноне.

Ориентация и стабилизация ИСЗ на орбите осуществляется по трем осям. Единый бортовой комплекс управления, базирующийся на современной вычислительной системе, при помощи соответствующего программного обеспечения адаптируется к различной конфигурации полезной нагрузки.

##### Основные технические характеристики универсальной платформы РКК «Энергия»

Вариант исполнения .....	для низких, средних, высокоэллиптических орбит	для геостационарной орбиты
Расчетный срок функционирования, лет.....	7...10	10...12,5
Сухая масса платформы, кг .....		950...1200
Масса полезной нагрузки, кг .....	500...1000	250...300
Мощность электропитания полезной нагрузки, кВт. ..	до 3	2,2
Напряжение бортовой сети электропитания, Вт .....		28,5
Ориентация .....		по трем осям
Точность ориентации, угл. мин.....		3...6

Точность стабилизации

- по углу, угл. мин.....  
 - по угловой скорости, угл.град./с.....

1  
 0,001 ... 0,002



Рис. 4.36. Конструктивная схема универсальной спутниковой платформы ИСЗ серии ЯМАЛ

#### 4.19. Платформы АО «ВПК «НПО машиностроения»

АО «ВПК «НПО машиностроения» расположено в Реутове (Московская область), является правопреемником ОАО «ВПК «НПО машиностроения» и одним из ведущих ракетно-космических предприятий России.

⇒ «ВПК «НПО машиностроения»: [promash.ru](http://promash.ru)

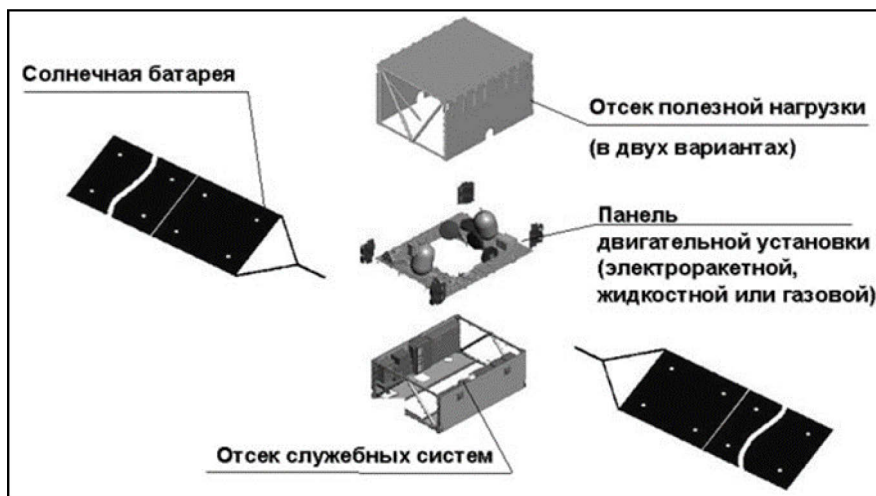
##### 4.19.1. Платформа РУСЛАН-ММ

«НПО машиностроения» являлось главным разработчиком перспективной системы спутников системы связи «Руслан-РС», в космическом сегменте которой предполагалось использовать спутники серии РУСЛАН-ММ, размещаемые на геостационарных орбитах. Создавать спутники планировалось на основе платформы легкого класса.

Унифицированная платформа для ИСЗ серии РУСЛАН-ММ, конструктивная схема которого приведена на рис. 4.37, рассчитана на установку до 12 ретрансляторов с шириной полосы пропускания 36 МГц, максимально адаптированных к требованиям заказчика. Общая масса полезной нагрузки ИСЗ составит 125 кг.

##### Основные технические характеристики ИСЗ серии РУСЛАН-ММ

Масса спутника на орбите, кг .....	630
Масса полезной нагрузки, кг .....	125
Энергопотребление полезной нагрузки, кВт.....	0,95
Точность поддержания параметров орбиты	
по широте и долготе .....	$\pm 0,1^\circ$
Стабилизация.....	по трем осям
Длительность выведения на геостационарную орбиту	
при запуске ракетой-носителем СТРЕЛА, сут.....	160
Расчетный срок функционирования, лет .....	10...12

Выводить спутники серии РУСЛАН-ММ на орбиту предполагалось при помощи РН легкого класса серии СТРЕЛА, созданной на основе межконтинентальной баллистической ракеты РС-18 (SS-19).



Рис. 4.37. Конструктивная схема ИСЗ серии РУСЛАН-ММ

## 4.20. Платформы связных наноспутников

Традиционно к категории наноспутников относятся космические аппараты массой до 10 кг включительно. Однако по мере популяризации использования малоразмерных космических аппаратов для решения широкого спектра прикладных задач граница между наноспутниками и микроспутниками перестала четко очерчиваться. К наноспутникам зачастую начали также относить космические аппараты массой до 16 кг, что примерно соответствует кубсату в форм-факторе 6U. Отнесение к наноспутникам космических аппаратов большей массы и размеров, например, около 20 кг и 12U соответственно, представляется противоречащим существу принятой градации космических аппаратов по величине массы, согласно которой наноспутники характеризуются очень небольшой массой.

Типовые размеры наноспутников – 1U, 1,5U, 2U, 3U, 6U. Наиболее часто используемые для изготовления связных наноспутников платформы имеют типоразмеры 3U и 6U.

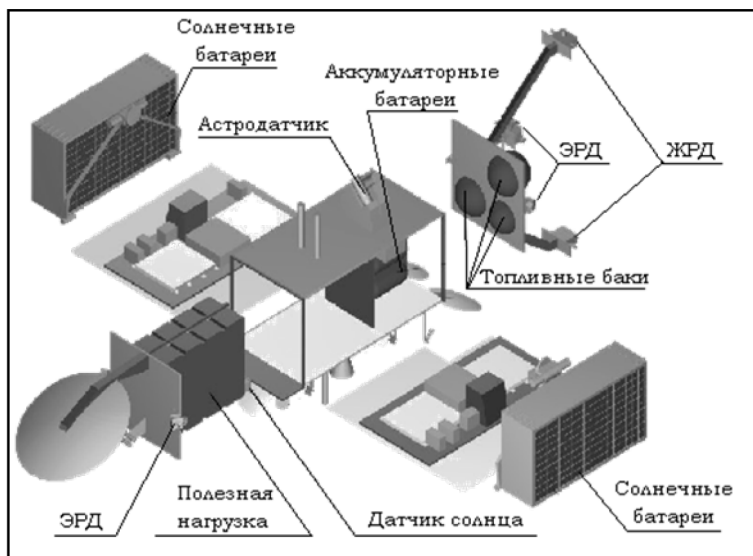
В разделе представлена информация по спутниковым платформам, используемым при создании наноспутников эксплуатируемых или планируемых систем связи, сведения по которым приведены в соответствующих разделах сборника, и предлагаемым компаниями-разработчиками в виде готового продукта различным категориям заказчиков.

### Диапазоны значений основных характеристик наноспутников в форм-факторе 3U и 6U

Типоразмер ИСЗ	3U	6U
Масса ИСЗ, кг	3,5...8	12...17
Масса полезной нагрузки, кг	1...4	5...12
Объем полезной нагрузки, см <sup>3</sup>	1000...2000	2500...5000
Пиковое энергопотребление, Вт	7...56	42...112
Среднее энергопотребление полезной нагрузки, Вт	2...12	5...45
Точность поддержания ориентации	0,004...10°	0,004...3°
Характеристическая скорость орбитального маневра, м/с	10	40
Скорость передачи данных с ИСЗ на Землю, Мбит/с	1...100	1...100

### 4.20.1. Платформы университета Toronto

Университетом Торонто разработано несколько линеек наноспутниковых платформ, которые используются для создания спутников связи – GRYPHON и NEMO.

Непосредственно изготовлением платформ занимается лаборатория космических полетов института аэрокосмических исследований (University of Toronto Institute for Aerospace Studies Space Flight Lab, UTIAS/SFL).

⇒ **UTIAS/SFL: [www.utias-sfl.net/](http://www.utias-sfl.net/)**



#### 4.20.1.1. Платформа GRYPHON

Платформа GRYPHON предназначена для создания наноспутников массой до 7 кг. Спутник, выполненный на основе платформы GRYPHON, имеет форму куба с длиной грани 20 см. Масса устанавливаемой на ИСЗ полезной нагрузки – 2 кг, объем – 1700 см<sup>3</sup>. Максимальное энергопотребление полезной нагрузки – 6 Вт, среднее – 3...4 Вт. Точность поддержания ориентации ИСЗ на орбите – до 2° при использовании магнитометра, высокоточного солнечного датчика и трех маховиков и до 60" в случае использования звездного датчика и трех маховиков. Платформа оснащается двигательной установкой на холодном газе. Точность определения местоположения аппарата на орбите – 5...10 м по сигналам спутников GPS. Бортовая система передачи данных обеспечивает скорость передачи от 32 кбит/с до 2 Мбит/с.

##### Основные технические характеристики платформы GRYPHON

Габариты, см .....	20x20x20
Масса платформы, кг .....	5
Масса полезной нагрузки, кг.....	2
Объем полезной нагрузки, см <sup>3</sup> .....	1700
Мощность бортовой системы электропитания, Вт .....	7...9
Среднее энергопотребление полезной нагрузки, Вт .....	3...4
Точность поддержания ориентации .....	до 60"

Для вывода спутника на орбиту может использоваться система размещения полезной нагрузки на орбите XPOD GNB разработки UTIAS/SFL.

На основе платформы были изготовлены ИСЗ серии AISSat, спутники exactView-0 (EV-0, CanX-6), exactView-9.

#### 4.20.1.2. Платформа NEMO

Платформа NEMO служит для создания спутников с полезной нагрузкой большего размера и повышенным энергопотреблением. Масса таких наноспутников – 15 кг, размеры – 20 x 20 x 40 см. Максимальное энергопотребление полезной нагрузки – 65 Вт, масса полезной нагрузки – 6 кг. Точность поддержания ориентации ИСЗ на орбите – до 2° при использовании магнитометра, высокоточного солнечного датчика и трех маховиков и до 10" в случае использования звездного датчика и трех маховиков. Платформа может оснащаться двигательной установкой на холодном газе, однокомпонентным ЖРД, электротермической двигательной установкой. Точность определения местоположения аппарата на орбите – 5...10 м по сигналам спутников GPS. Бортовая система передачи данных обеспечивает скорость передачи от 32 кбит/с до 2 Мбит/с.

##### Основные технические характеристики платформы NEMO

Габариты, см .....	20x30x40
Масса платформы, кг .....	9
Масса полезной нагрузки, кг.....	6
Объем полезной нагрузки, см <sup>3</sup> .....	8000
Мощность бортовой системы электропитания, Вт .....	50...100
Среднее энергопотребление полезной нагрузки, Вт .....	45
Точность поддержания ориентации .....	до 10"

Для вывода спутника на орбиту может использоваться система размещения полезной нагрузки на орбите XPOD Duo или XPOD Delta разработки UTIAS/SFL.

На основе платформы были изготовлены ИСЗ NORSAT-1 и -2.

#### 4.20.2. Платформы компании Surrey Satellite Technology Limited

С целью развития направления бизнеса, связанного с изготовлением малоразмерных ИСЗ, в 2009 г. корпорация Airbus defence and Space приобрела компанию Surrey Satellite Technology Limited (SSTL) со штаб-квартирой в Великобритании. В 2017 г. дочерняя структура компании SSTL – SSTL-US, – работающая с 2008 г. на территории США, была приобретена компанией General Atomics. Airbus defence and Space и General Atomics планируют использовать интеллектуальную собственность и экспертизу компании SSTL для создания малоразмерных ИСЗ, включая наноспутники. Разработкой наноспутников занимается недавно образованная в структуре компании лаборатория NanoLab инженерно-технической группы NanoSat Engineering Group (Guildford, Великобритания).

⇒ SSTL: [www.sstl.co.uk](http://www.sstl.co.uk)

#### 4.20.2.1. Платформа SSTL-12

Платформа SSTL-12 – новая серия платформ в продуктовой линейке компании SSTL. Платформа является масштабируемой и рассчитана на широкий диапазон массогабаритных характеристик спутников – от 10 до 75 кг. Ее основное назначение состоит в том, чтобы заполнить нишу между типовыми наноспутниками и микроспутниками. В конструкции платформы предусмотрено частичное резервирование основных подсистем. Платформа оснащена системой ориентации и стабилизации на орбите по трем осям. В системе энергообеспечения используются четыре раскладываемые на орбите панели солнечных батарей и литий-ионные аккумуляторы высокой емкости. Платформа может быть выполнена в форм-факторе 27U. Масса устанавливаемой полезной нагрузки – до 25 кг. Расчетный срок активного функционирования – 5 лет.

На основе платформы SSTL-12 создается демонстрационный ИСЗ VESTA для спутниковой системы exactView компании exactEarth. Типоразмер ИСЗ – 3U, масса – около 4 кг. Управление функционированием бортовых систем осуществляется с помощью операционной системы реального времени VxWorks компании Wind River Systems. Командная и телеметрическая радиопередачи ИСЗ работают в S-диапазоне частот.

#### 4.20.3. Платформы компании Clyde Space

Компания была образована бывшим руководителем отдела систем энергообеспечения компании SSTL. Компания занимается созданием стандартизированных и индивидуально проектируемых подсистем для наноспутников и предлагает полный спектр услуг по изготовлению и размещению на орбите малоразмерных ИСЗ. Компанией Clyde Space разработано несколько версий платформ для наноспутников, отличающихся типоразмером – 1U, 3U и 6U (рис. 4.38). В конце 2017 г. Clyde Space была приобретена шведской компанией ÅAC Microtec.

Производственные мощности компании позволяют осуществлять сборку до 6 ИСЗ в месяц.

⇒ **Clyde Space:** [www.clyde.space](http://www.clyde.space)

Компания занимается самостоятельным изготовлением солнечных батарей для различных классов космических аппаратов. В основном используются трехпереходные фотоэлементы типа UTJ компании Spectrolab. Все модификации наноспутниковых платформ оснащаются разворачиваемыми солнечными батареями.

На основе 3U-платформы компании Clyde Space изготовлены связные наноспутники Audacity Zero (Audacity-0), KEPLER-1 (KIPP), KEPLER-2 (CASE). Для размещения ИСЗ на орбите использовались системы разведения компании ISIS QuadPack и ISIPod. Платформа в форм-факторе 6U использовалась при создании ИСЗ KEPLER-3 (TARS) и послужит основой для последующих ИСЗ системы компании Kepler Communications.

**Характеристики платформ компании Clyde Space**

Типоразмер	1U	3U	6U
Масса ИСЗ, кг .....			
Масса полезной нагрузки, кг .....			
Максимальный объем полезной нагрузки.....	0,2U	1,6U	4,4U
Пиковое энергопотребление, Вт .....	8	50	90
Среднее энергопотребление полезной нагрузки, Вт.....	2	12	24
Электрическая энергия аккумулятора, Вт·ч.....	10...20	40 (возможно увеличение до 100 и более)	40 (возможно увеличение до 100 и более)
Точность поддержания ориентации.....	5°	3,5 угл. мин	7 угл. мин
Точность определения местоположения на орбите, м.....	10	10	10
Точность определения скорости полета, м/с.....	1	1	1
Емкость бортового запоминающего устройства, Гбайт.....	4	4	4
Диапазоны частот бортовой радиотехнической системы...	VHF/UHF	VHF/UHF, S, X	VHF/UHF, S, X
Скорость передачи данных с ИСЗ на Землю.....	9,6 кбит/с	До 100 Мбит/с	До 100 Мбит/с
Расчетный срок функционирования, лет.....	5	5	5



Рис. 4.38. Конструктивное исполнение ИСЗ на основе платформ компании Clyde Space типоразмеров 1U (а), 3U (б), 6U (в)

#### 4.20.4. Платформы компании NanoAvionika

Литовская компания-стартап NanoAvionika (также используется англоязычное написание названия компании – NanoAvionics) образована в 2014 г. Компания предлагает европейским и североамериканским заказчикам услуги сборки наноспутников с использованием платформ общего назначения: М2Р, М3Р и М6Р с типоразмерами 2U, 3U и 6U соответственно (рис.4.39). В 2018 г. компания стала дочерней структурой американской компании Avellan Space Technology & Science (AST & Science).

⇒ NanoAvionika: [n-avionics.com](http://n-avionics.com)

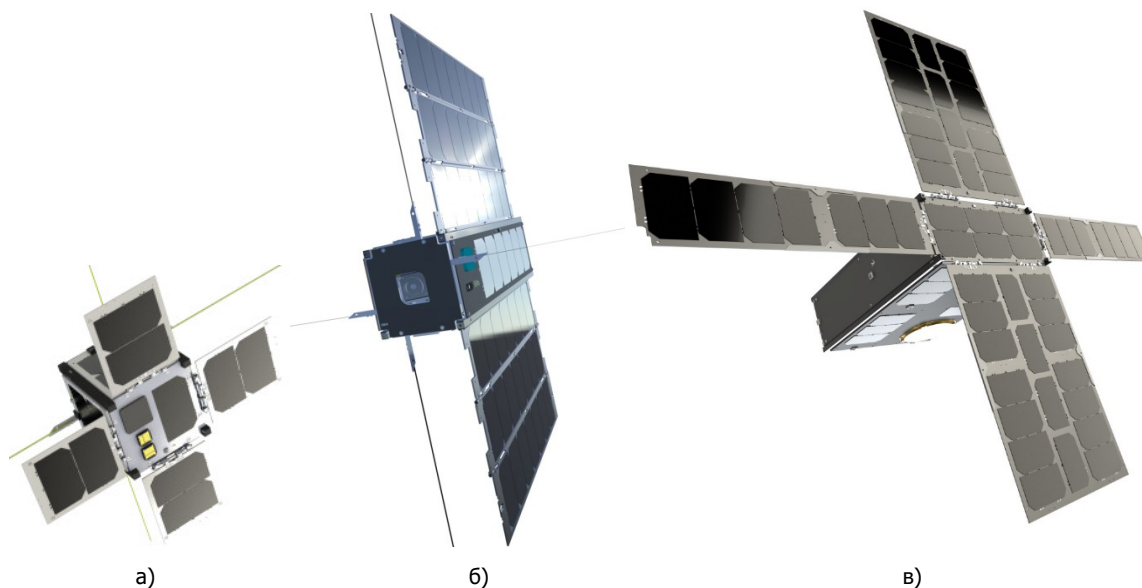

Рис. 4.39. Конструктивное исполнение ИСЗ на основе платформ компании NanoAvionika типоразмеров 2U (а), 3U (б), 6U (в)

Платформы имеют модульную конструкцию с предустановленным и протестированным программным и аппаратным обеспечением общего назначения. Для изготовления спутников связи компания рекомендует использовать платформу в форм-факторе 6U. Платформа оснащается монотопливной жидкостной двигательной установкой, обеспечивающей номинальную тягу 100 мН, удельный импульс 200 с и характеристическую скорость орбитального маневра 70...150 м/с. В двигательной установке используется нетоксичное топливо массой 350 г. На платформе типоразмера 3U двигательная установка размещается опционально. В случае отсутствия необходимости использования двигательной установки резервируемое пространство объемом 1U может задействоваться для размещения полезной нагрузки.

Ориентация и стабилизация платформ на орбите осуществляются по трем осям, для чего используются инерциальные, магнитные и высокоточные солнечные датчики. Подсистема исполнительных элементов включает маховики и интегрированные магнитные катушки. В качестве центрального процессора управления всех платформ используется 32-битный процессор ARM Cortex M7 с тактовой частотой до 400 МГц.

#### Характеристики платформ компании NanoAvionika

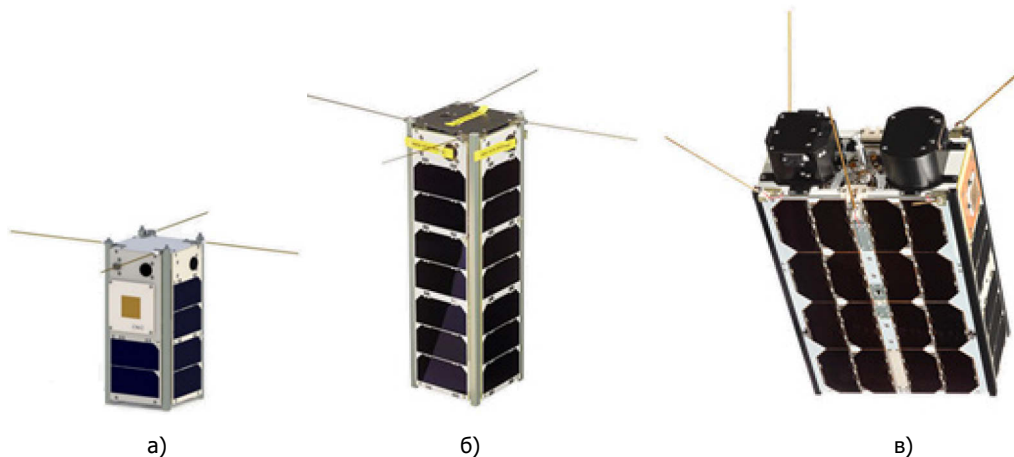
Название платформы	M2P (PLT2)	M3P (PLT3)	M6P
Типоразмер	2U	3U	6U
Масса ИСЗ, кг	3,2	5,5	12
Масса полезной нагрузки, кг	2	4	7,5
Максимальный объем полезной нагрузки	1,2U	2U	4U
Выходная мощность системы электропитания, Вт	20	20	20
Электрическая энергия аккумулятора, Вт·ч	23	23	92
Емкость аккумуляторов, мА·ч	3200	3200	12800
Точность поддержания ориентации	5°	5°	0,5...2,5°

В системе энергообеспечения платформы M6P используются монтируемые на боковых гранях корпуса солнечные батареи с трехпереходными фотоэлементами на структурах GaInP/GaInAs/Ge, а также восьмиэлементный аккумулятор емкостью 12,8 А·ч. При необходимости для повышения энергообеспечения полезной нагрузки (примерно в 3 раза) платформа может оснащаться раскладываемыми на орбите солнечными батареями. На платформе M3P опционально может устанавливаться четырехэлементный аккумулятор емкостью 6,4 А·ч.

Платформа M6P может оснащаться системой межспутниковой связи для передачи данных на Землю через геостационарный ИСЗ-ретранслятор со скоростью до 200 Мбит/с. Передача данных полезной нагрузки с наноспутника непосредственно на Землю осуществляется в S-диапазоне частот (2,20...2,29 ГГц) со скоростью до 200 кбит/с с помехоустойчивым кодированием. Опционально возможна установка передатчика X-диапазона частот (8,025...8,450 ГГц) для передачи данных со скоростью до 100 Мбит/с. Для передачи телеметрии и команд управления используется UHF-диапазон частот (430...440 МГц). Скорость передачи данных в этом диапазоне частот составляет 4,8...9,6 кбит/с.

На основе платформы M6P планировалось создавать спутники связи для компаний Blink Astro и Lacuna Space.

#### 4.20.5. Платформы компании Innovative Solutions In Space

Нидерландская компания Innovative Solutions In Space (ISISpace, ISIS) образована в 2006 г. и предлагает услуги проектирования, сборки, предпускового тестирования, размещения на орбите и обеспечения функционирования наноспутников. Компания также выступает брокером пусковых услуг. По состоянию на декабрь 2018 г. компания приняла участие в создании свыше 290 малоразмерных ИСЗ.

⇒ **Innovative Solutions In Space:** [www.isispace.nl](http://www.isispace.nl)

Линейка платформ, разработанных компанией, включает платформы трех типоразмеров – 1U, 3U и 6U (рис. 4.40). Большинство комплектующих бортовых систем компания производит самостоятельно. Компанией используются собственные станции контроля и управления полетом ИСЗ, работающие в UHF, VHF и S-диапазонах частот.

Платформа форм-фактора 6U имеет модульную конструкцию.

В платформах компании ISIS применяется центральный процессор управления ISIS OBC на основе архитектуры ARM9.

Платформы типоразмеров 3U и 6U могут выпускаться в усовершенствованных модификациях, в которых часть пространства полезной нагрузки используется для установки подсистем стабилизации и ориентации на орбите энергообеспечения и связи с повышенными возможностями. Так точность ориентации на орбите платформы усовершенствованной модификации может быть повышена с 10 до 1° для типоразмера 3U и с 3 до 0,1° для типоразмера 6U, а среднее энергопотребление – с 2 до 3,5 Вт и более и с 10 до 20 Вт соответственно. Повышенная точность ориентации и стабилизации на орбите платформ усовершенствованных модификаций достигается посредством установки маховиков и звездных датчиков. Радиотехническая система таких платформ в дополнение к приемопередатчикам UHF- и VHF-диапазонов частот включает передатчик и полосковую антенну S-диапазона частот, обеспечивающие более высокую скорость передачи данных. 3U- и 6U-платформы оснащаются раскладываемыми на орбите солнечными батареями. Солнечные батареи крепятся к торцевой грани корпуса платформы.

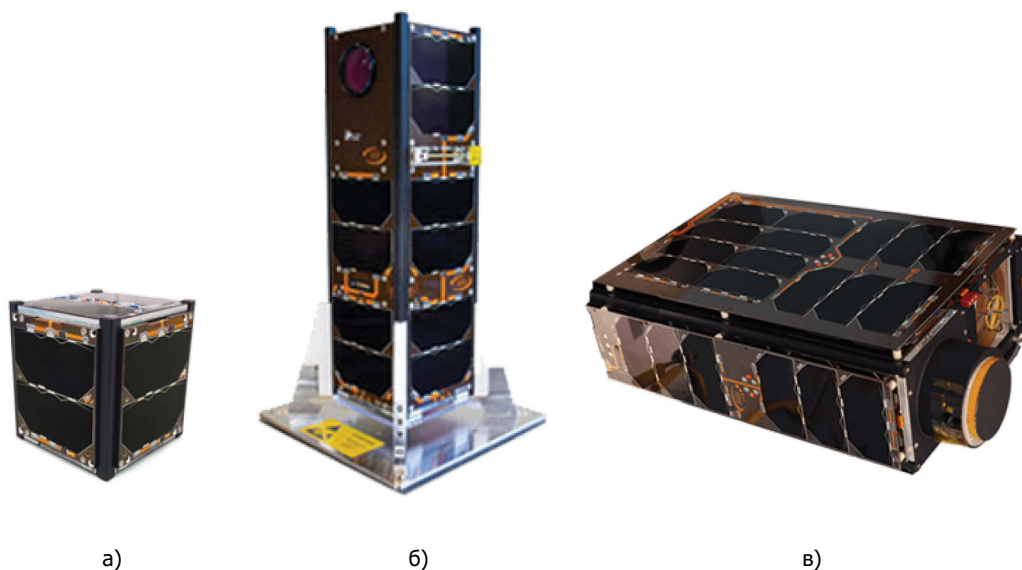

**Рис. 4.40.** Конструктивное исполнение ИСЗ на основе платформ компании Innovative Solutions In Space типоразмеров 1U (а), 3U (б), 6U (в)

**Характеристики платформ компании Innovative Solutions In Space**

Типоразмер	1U	3U	6U
Масса полезной нагрузки, кг .....	0,7	4	6
Максимальный объем полезной нагрузки.....	0,4U	2U	3U
Среднее энергопотребление полезной нагрузки, Вт .....	0,4	3,5	20
Точность ориентации на орбите .....	-	1°	0,1°
Емкость бортового запоминающего устройства, Гбайт.....	2x2	64	64
Диапазоны частот бортовой радиотехнической системы...	UHF, VHF	UHF, VHF, S	UHF, VHF, S
Скорость передачи данных с ИСЗ на Землю.....	9,6 кбит/с	9,6 кбит/с, 3,4 Мбит/с	9,6 кбит/с, 3,4 Мбит/с

Для размещения ИСЗ на орбите компания разработала несколько видов систем разведения (ISIPOD, DuoPack, QuadPack), позволяющих обеспечить одиночный и множественный запуск наноспутников различной конфигурации вплоть до 16U и суммарной массой до 24 кг. Масса системы разведения era ISIPOD – 1,5...2 кг, DuoPack – 4...4,5 кг, QuadPack – 6...9 кг.

На основе 6U-платформы компании ISIS созданы демонстрационные спутники HIBER-1 и -2 для системы передачи данных компании Hiber Global. Для размещения спутников на орбитах использовалась система разведения QuadPack.

#### 4.20.6. Платформы компании Pumpkin Space Systems

Компания Pumpkin Space Systems образована в 1995 г. Штаб-квартира компании находится в Сан-Франциско (США). Основное направление деятельности компании связано с разработкой и производством малоразмерных ИСЗ и продажей комплектующих для их сторонней сборки.

⇒ **Pumpkin Space Systems: [www.pumpkinspace.com](http://www.pumpkinspace.com)**

Компания предлагает комплекты монтажного, аппаратного и программного обеспечения CubeSat Kit и NanoLab Kit, предназначенные для сборки наноспутников класса кубсат и полезной нагрузки для использования на основе платформы NanoRacks соответственно, а также два типа платформ SUPERNOVA и MISC. Платформа MISC (Miniature Imaging SpaceCraft) предназначена для создания ИСЗ космической съемки Земли.

В платформах Pumpkin Space Systems применяются процессорные модули с колодками со штырьковыми разъемами для установки микроконтроллеров (Pluggable Socketed Processor Module). Процессорные модули устанавливаются на монтажной плате. Возможно использование 8-битных микроконтроллеров компании Silicon Labs, 16-битных – компаний Texas Instruments и Microchip. Также могут использоваться процессорные модули со встроенным микроконтроллером (Pluggable Processor Module). Для управления работой микроконтроллеров используется операционная система реального времени Salvo RTOS, разработанная компанией Pumpkin Space Systems.

#### 4.20.6.1. Платформа CubeSat Kit

Платформа CubeSat Kit имеет конструкцию типа монокок и может быть выполнена в форм-факторах 0,5U, 1U, 1,5U, 2U и 3U. При типоразмере платформы 3U размер полезной нагрузки может составлять 1,5U (с установленной системой управления ориентацией и стабилизацией на орбите) или 2U.

Размещение ИСЗ на орбите может осуществляться с помощью системы разведения P-POD.

#### 4.20.6.2. Платформа MISC

Разработка модификации платформы MISC-2 была завершена в 2008 г., MISC-3 – в 2012 г. Типоразмер платформы – 3U (рис. 4.41). Платформа имеет модульную конструкцию. В последней модификации платформы, MISC-3, для размещения полезной нагрузки выделяется пространство объемом от 1300 до 2300 см<sup>3</sup>.



Рис. 4.41. Вариант конструктивного исполнения платформы MISC

Платформа может оснащаться солнечными батареями в нескольких конфигурациях и в фиксированном или раскладываемом исполнении. В солнечных батареях применяются трехпереходные чувствительные элементы, обеспечивающие выходную мощность 21...56 Вт в зависимости от используемой конфигурации солнечных батарей. Электрическая энергия аккумулятора системы энергообеспечения – 40 Вт·ч. Потребляемая мощность полезной нагрузки – более 15 Вт. Платформа оснащается подсистемой ориентации и стабилизации MAI-400 компании Maryland Aerospace. Точность ориентации на орбите – лучше 0,2°. Установка приемника сигналов GPS является опциональной. Передача команд управления и прием телеметрии осуществляются в UHF-диапазоне частот с помощью разворачиваемых на орбите антенн. Возможно использование VHF- и S-диапазонов частот. Платформа может оснащаться двигательной установкой.

#### 4.20.6.3. Платформа SUPERNOVA

Разработка новой архитектуры спутниковых платформ SUPERNOVA была завершена в 2014 г. В работах принимал участие технологический институт BBC США (Air Force Institute of Technology). Архитектура платформ SUPERNOVA реализует модульный принцип построения, высоко симметричную конструкцию и предусматривает создание ИСЗ в форм-факторах 6U или 12U.

Платформа размером 6U имеет 22 внешних порта и допускает установку полезной нагрузки различных форм-факторов (1U, 2U, 3U, 4U) и в различной ориентации. Максимальный объем полезной нагрузки 7000 см<sup>3</sup>, масса 10 кг. Масса платформы около 7,5 кг, из них масса шасси около 1,6 кг. Платформа оснащается раскрываемыми на орбите панелями солнечных батарей, антенной и приемником навигационных сигналов GPS. Солнечные батареи крепятся к торцевой грани корпуса платформы (рис. 4.42). В солнечных батареях используются трехпереходные фотоэлементы типа UTJ и XTJ компании Spectrolab. Средняя генерируемая мощность – около 64 Вт.

В платформе используется подсистема энергообеспечения собственной разработки вместо ранее применявшейся подсистемы компании Clyde Space. В составе подсистемы энергообеспечения используется 8-элементный литий-ионный аккумулятор (электрическая энергия аккумулятора – 72...100 Вт·ч). Подсистема ориентации и стабилизации – MAI-400 производства компании Maryland Aerospace. В подсистеме используется три маховика, два ИК датчика горизонта, три магнитные катушки и может подключаться внешний магнитометра и звездный датчик.

В состав бортовой радиотехнической системы могут входить приемопередатчики UHF-диапазона частот, симплексный маячковый радиопередатчик системы Globalstar или другое оборудование.

Для размещения на орбите ИСЗ, созданного на основе платформы SUPERNOVA, может использоваться система разведения Canisterized Satellite Dispenser компании Planetary Systems.

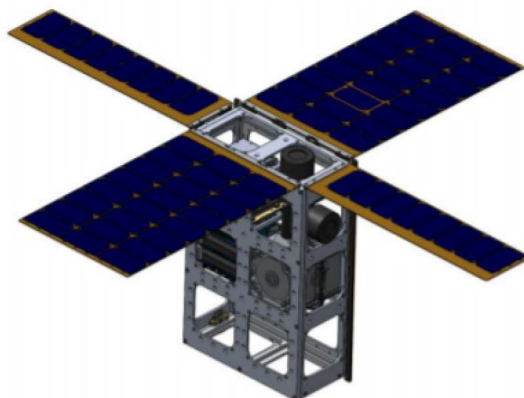

**Рис. 4.42.** Вариант конструктивного исполнения платформы SUPERNOVA с солнечными батареями, закрепленными на малой боковой грани корпуса платформы

На основе платформы CubeSat Kit типоразмера 1,5U были созданы демонстрационные ИСЗ Proxima-1 и -2 системы передачи данных компании Fleet Space. Размерность платформы была выбрана из условия доступности свободного места в предстоящем запуске, соответствующего 3U. При создании для системы компании Fleet Space двух следующих ИСЗ – Centauri-1 и -2 – использовалась платформа MISC. Размещение спутников на орбите осуществлено с помощью системы разведения QuadPack компании ISIS.

#### 4.20.7. Платформы компании GomSpace

Компания GomSpace является головной структурой группы компаний GomSpace Group. Компания образована в 2007 г. Ее штаб-квартира расположена в Ольборг (Дания), проектный офис – в Люксембурге (Великое Герцогство Люксембург), офисы продаж – в Сингапуре (Республика Сингапур) и Вашингтоне (США). Количество сотрудников компании превышает 200 человек.

Компания специализируется на создании малоразмерных ИСЗ типоразмеров 1...27U и массой 1...30 кг, разработкой комплектующих и подсистем к таким ИСЗ, созданию полезной нагрузки для различных приложений (узкополосные и широкополосные радиосистемы, радиолокационные системы с синтезированием апертуры), предоставлении услуг управления группировкой малоразмерных спутников.

⇒ **GomSpace:** [gomspace.com](http://gomspace.com)

Для создания наноспутников компания использует платформы типоразмеров 1U/2U, 3U и 6U (рис. 4.43).

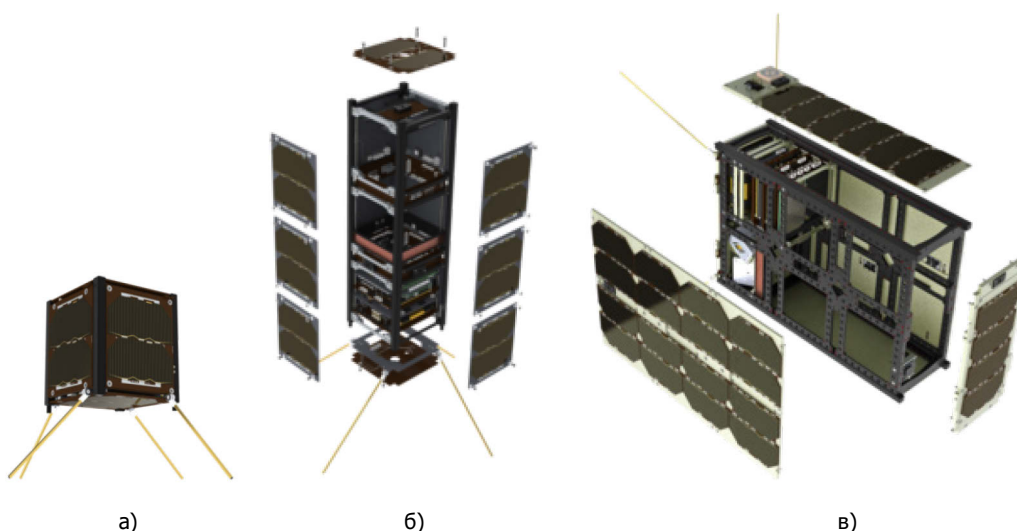

**Рис. 4.43.** Конструктивное исполнение ИСЗ на основе платформ компании GomSpace типоразмеров 1U (а), 3U (б), 6U (в)

В составе системы энергообеспечения платформы типоразмера 1U используется два аккумулятора. Мощность системы энергообеспечения – 20 Вт. Платформа имеет систему ориентации и стабилизации на орбите начального уровня с магнитометрами, устанавливаемыми в панелях солнечных батарей.

Платформы в форм-факторе 3U оснащаются раскладываемыми на орбите панелями солнечных батарей, аккумулятором увеличенной емкости, радиосистемой с повышенной пропускной способностью, более точной системой ориентации и стабилизации на орбите, а также бортовой двигательной установкой. В системе ориентации и стабилизации на орбите используются приемник сигналов GPS, один маховик, шесть высокоточных солнечных датчиков и магнитометр.

Платформы в форм-факторе 6U обладают усовершенствованными системами ориентации и стабилизации на орбите и энергообеспечения. В состав системы ориентации и стабилизации на орбите входят приемник сигналов GPS, шесть высокоточных солнечных датчиков, четыре маховика, магнитометр и три магнитные катушки. Платформа может оснащаться двигательной установкой на холодном газе.

Все платформы поставляются с предустановленным программным обеспечением общего назначения и библиотекой программ для планирования целевого использования ИСЗ. Бортовая система связи работает в UHF-диапазоне частот.

#### **Характеристики наноспутников платформ компании GomSpace**

Типоразмер	1U	3U	6U
Масса ИСЗ, кг .....	1,95	3,8	11,6
Масса полезной нагрузки, кг .....	1	1,8	4...6
Максимальный объем полезной нагрузки .....	0,3U	1,8U	4U
Пиковое энергопотребление, Вт .....	3,4	8	12
Среднее энергопотребления обеспечивающих подсистем, Вт .....	-	3,5	6
Электрическая энергия аккумулятора, Вт·ч .....	20	38	77
Расчетный срок функционирования, лет .....	1	1...5	5

На основе платформ компании GomSpace создаются демонстрационные и эксплуатационные образцы ИСЗ системы передачи данных компаний Sky and Space Global и Aerial & Maritime.